

Gramatika Sortzailea: oinarrizko ideiak¹

1. Chomskyk ekarritako aldaketa 1

- 1.1. *Ikuspegia* 1
- 1.2. *Ikergaia* 2
- 1.3. *Hizkuntza ikertzeko galdera nagusiak* 2
- 1.4. *Hizkuntza ikertzeko modua* 4
- 1.5. *Modularitatea* 4
- 1.6. *Hizkuntza jabekuntza eta innatismoa* 5

2. Gramatika Unibertsala: hatsarre eta parametro sistema bat 5

- 2.1. *Hatsarreen adibideak* 6
- 2.2. *Parametroen adibideak* 7
- 2.3. *Euskararen ezaugarri sintaktikorik behinenak eta zenbait parametro* 10

3. Gramatikaren antolaketaz 11

- 3.1. *Aurkezpen mailak* 11
- 3.2. *Gramatikaren atalak edo azpiteoriak* 12

1. Chomskyk ekarritako aldaketa

Lauzpabost punturen inguruan azaldu daiteke Chomskyk bultzatutako aldaketa:

- ikuspegia
- ikergaia
- hizkuntza ikertzeko galderak
- hizkuntza ikertzeko modua
- modularitatea
- jabekuntza eta innatismoa

1.1. *Ikuspegia*

Chomskyk ikuspegi *mentalista* eta *kognitiboa* ezarri zuen hizkuntzaren ikerketan;

- ➔ *mentalista* hizkuntza geure gogo/burmuinean datzan gaitasun bat bezala aztertzen duelako;
- ➔ *kognitiboa*, zientzia kognitiboak giza adimena eta haren ahalmenak aztertzen dituelako, eta hizkuntz gaitasuna ahalmen horietako bat besterik ez delako.

¹ Chomskyk 1955etik bultzatzen duen ikuspegiari *gramatika sortzailea* esaten zaio, hiztunak bere hizkuntzak perpaus gramatikalak sortzen dituen gogo-burmuineko gaitasuna deskribatzea duelako helburu. Hala ere, ikusmolde honi 80ko hamarkadan *Gobernua eta Uztardura* eta 1980-1995 urteen bitartean *Hatsarreak eta Parametroak* deiturak eman zitzaizkion; bigarrena oraindik ere erabiltzen da modu zabalean. 1995etik aurrera, Chomskyren ikuspegia zorroztearekin bat, Egitasmo Minimalista ere deitzen zaio ikusmoldeari. *Gramatika Sortzailea* deitura denbora tarte guztiak besarkatzen dituen deituratzat har liteke.

1.2. Ikergaia

Chomskyk, eta Hatsarreak eta Parametroak ikermoldeak, *barne hizkuntza* (= hiztun idealizatu batek gogo/burmuinean garatu duen hizkuntz gaitasuna) aztertzea du helburutzat (cf. Lorenzo eta Longa 1996: 30-32).

Aldaketa nabarmena dago: Chomskyra arte, hizkuntz gaitasunaren ondorioak (emaitzak, ekoizpena) ziren ikergai nagusia; HH eta PP ikermoldean, ondorioen atzean dagoen gogo/burmuineko mekanismo sortzaileak dira ikergai nagusia.

Barne hizkuntza (*i-language* ingelesez), gizabanakoari dagokio, (gogo-burmuinean den) barne egoera bati ere dagokio, eta modu intentsionalean ulertzen da (hizkuntza sortzen duten algoritmo-hatsarreek axola dute, ez hizkuntzaren hedapenak, emaitzek).

Kanpo hizkuntza, berriz, gertatutako edo emandako hizkuntz esaldiek eta ekoizpenek osatuko lukete; beraz, jokabideari (ez gaitasunari) eta gizarteari dagokie hizkuntzari begiratzeko modu hau.

1.3. Hizkuntza ikertzeko galdera nagusiak

• Hiru galdera nagusi (bost noiz edo behin) eman izan ditu Chomskyk (cf. Lorenzo eta Longa 1996: 20-22):

- (1) Zer da hizkuntza bat jakitea?
- (2) Nola jabetzen gara hizkuntzaz? Nola lortzen dugu jakintza hori?
- (3) Nola erabiltzen dugu hizkuntza?
- [(4) Nola sortu ziren burmuinaren hizkuntza ezaugarriak espezieetan?
- (5) Nola gauzatzen dira ezaugarriok burmuinean?
- (6) Noraino da hizkuntza perfektoa, kontzeptualizazio sistemek eta zentzumengimenduzko sistemek ezartzen dituzten mugetatik eta halabeharrezko ezaugarrietatik askea?]

→ Lehen galderari erantzuteak barne hizkuntza baten deskribapena egitea, dena delako hizkuntza (dela euskara, dela frantsesa) gogo/burmuinean garatu duen hiztunaren hizkuntz gaitasuna, gramatika, xehatzea esan nahi du. Baina galdera honek lotura zuzena du bestearekin, ikusiko dugunez, hizkuntza bakoitzaren gramatikek antz izugarria duten neurrian.

→ Bigarren galderari erantzuteak Gramatika Unibertsala, jaiotzetiko hizkuntz sena edo ahalmena, formulatzea eskatzen du.

Galdera honi *Platonen arazoa*² ere esaten zaio: nola da posible hainbeste jakitea, hizkuntzaz hain azkar jabetzea, eskura ditugun baliabideak hain gutxi izanda? Erantzuna

² Platonek ez zuen hizkuntza jorratu, ezagutzaren jatorria baizik; ezagutza berezkoa, innatoa dugu, geure arimak geure aurreko bizitzatik gogoratzen duelako. Paralelismo bat eginez, hizkuntz jabekuntza posible da geure gogo-burmuina lehendik biologikoki zehaztuta datorrelako hizkuntza garatzeko.

Chomskyzaleentzat hauxe da: ahalmena geure baitan dago, genetikak ematen digu hizkuntzarako ahalmena,... ikusmena, konputazio-ahalmena, zutik ibiltzeko ahalmena ematen dizkigun bezalatsu.

Platonen arazo honetan, Chomskyk beti azpimarratu du haurrek jasotzen dituzten *estimuluen pobrezia*:

- a. haurrek *datu okerrak* (esaldi anbiguoak, amaitugabeak edo etenak, marmarrak, testuinguru argirik gabekoak) jasotzen dituzte sarritan;
- b. haurrek *input mugatua* jasotzen duten arren, denetariko perpausak eta egitura konplexuak, inoiz entzun edo esan gabeak, ulertu eta esateko *gaitasun mugagabea* lortzen dute 3-4 urterako;
- c. haurrek, eta hiztunek oro har, badakizkitez *froga zuzenik ez duten* gauzak, ikasketa-prozedura normaletik kanpo dauden gauzak:

- (6) a. Bushek uste du bera azkarra dela (Bush = bera, \surd)
b. Berak uste du Bush azkarra dela (Bush = bera, *; Bush \neq bera, \surd)
- (7) * zer jotzen du Van Morrisonek pianoa eta ?

Hiztunek badakitez (6a)-n *Bush* eta *bera* pertsona bera izan daitezkeela, (6b)-n *Bush* eta *bera* ezin direla pertsona bera izan, eta (7) perpausa okerra dela. Baina hori “ikasteak” entrenamendua edo instrukzio bereziak eskatzen ditu, eta hiztunak dakiten hori jakitera heltzen dira halakorik gabe; eta, agian ez hain harrigarriro, datuak berdin-berdinak dira munduko hizkuntza guztietan.

Beraz, nola da posible hizkuntzaz jabetzea, datuak pobreak direlarik eta, kasu batzuetan, behar bezalako daturik ere ez delarik? Chomskyren erantzuna da gramatika unibertsalak, genetikoki emandako hizkuntz ahalmenak, gidatzen duela jabetzua hori.

→ Hirugarren galderak alderdi bi ditu: oharmena eta ekoizpena.

Lehena prozesamenduaren teoriak argitu behar du (nola analizatzen dugun hizkuntz espresio bat, nola ematen diogun egitura), eta seguru asko barne-hizkuntzaren ikerketatik harantzago doa.

Ekoizpenaren alderdia (edo *Descartesen arazoa*) ere barne-hizkuntzaren ikerketatik harantzago doa: nola, zergatik, zertarako hitz egiten dugun aztertzea giza askatasuna aztertzearekin lotu izan du Chomskyk: hizkuntza komunikatzeko da, baina baita literatura egiteko, jolasteko, pentsatzeko... Hizkuntzaren erabilera aske, sortzaile eta etengabe berritzaile honek gramatikaren mugak gainditzen ditu (pragmatika ere besarkatzen du gutxienez).

→ laugarren eta bostgarren galderak geure mugetatik kanpo daude gaur egun, baina neurolinguistika eta eboluzio-adituen kezka nagusiak dira; seigarrena Minimalismoaren kezka nagusietarikoak da gaur egun.

1.4. Hizkuntza ikertzeko modua

- Barne hizkuntza aztertzea du helburu HHPP ikermoldeak, baina hori ezin da zuzenean egin, hiztunak ez baitauka sarbiderik bere gogo/burmuinean.
- Bide klasikoez gain (corpusak, hizkuntz gaixoen hizketak, hizkuntzen arteko erkaketa...) HHPP ikermoldearen bide berezia da jatorrizko hiztunen intuizioetara jotzea, euren gaitasunarekin bat datozen datuak aurkitu eta hipotesiak formulatu ahal izateko³.
- HHPP ikermoldeak barne hizkuntza bat deskribatu eta aztertzerakoan, perpaus onak eta txarrak bereizteko aukera ematen duen hiztunaren gaitasuna deskribatu nahi du; honetan nahikoa aldentzen da beste ikuspegi batzuetatik: datu onak *eta txarrak*, biak, dira beharrezkoak.

1.5. Modularitatea

Hizkuntzaren modularitatea bitara uler daiteke (cf. Lorenzo eta Longa 1996: 23-30):

- Zentzu formalean, hizkuntz gaitasuna atal autonomatzat jotzen da giza hizkuntzen ezaugarriak jasotzen dituen sistema beregaina osatzen duen neurrian.
- Psikologia/biologiaren zentzuan hizkuntz gaitasunaren modularitateaz hitz egiteko, espero dugu hizkuntzak halako hedadura, garapena, kokapena eta morfologia berezia izango duela gogo/burmuinaren beraren eraketan. Ñabardurekin bada ere, Chomskyzaleek hizkuntza zentzu honetan ere automonoa dela aldarrikatu dute. Argudio nagusiak:
 - a. Adimen eskaseko edo beste gaitasun kognitiboak eragotzita dituen jendeak hizkuntz jakintza arrunta atzematen du arazorik gabe;
 - b. Alderantziz, adimena osorik gordetzen duen jendeak hizkuntz gaitasuna gutxituta izan dezake burmuinaren gune batzuk, dela istripuz dela gaixotasunez kaltetuta badaude.
- Ñabarduretariko bat da hizkuntzaren garapena ez dela bat-batean gertatzen, eta beharrezkoa duela ingurugiroak piztea (hala ere, zeharo homogoneoa da hizkuntzaren garapena giza espeziean barrena, estimuluak ugari edo gutxi izanda ere).
- HHPP ikermoldean gramatikaren antolaketa ere atalkakoa da, automonoak diren atalek osatua alegia (cf. gidoi honen 4. puntua eta Lorenzo eta Longa (1996: 39-41).

³ Honetan sakondu nahi izanez gero, jo bedi Fernández & Anula (2004: 34-39) lanera.

1.6. Hizkuntza jabekuntza eta innatismoa

- Chomsky eta zaleentzat, hizkuntza jabekuntzak datu-urritasuna gorabera agertzen dituen erraztasun, azkartasun, homegeneotasun eta unibertsaltasuna bakar-bakarrik azaldu daitezke hizkuntza gaitasun berezkoa, jaiotzetikoa, biologiikoki emandakoa dela pentsatuta.
- Innatismo honek, gainera, azalduko luke hizkuntza guztiek haurrentzat zailtasun maila berdina edukitzea eta, bestetik, azkartasuna (gauza gehienak ez dira ikasi behar, geure baitatik piztu baino ez dira egin behar).
- Innatismoaren aldeko bost argudio aipatu ohi dira (cf. Olarrea eta al. 2003: 31-41):
 - a. Hizkuntzaren unibertsaltasuna
 - b. Estimuluen pobreziaaren argudioa (dagoeneko aurkeztua)
 - c. Jabekuntzarako aroak eta euren unibertsaltasuna
 - d. Adin kritikoa (10-12 urte gramatika kontuatarako)
 - e. *Creole* hizkuntzaen izaera

➔ *Hizkuntzaren unibertsaltasunaren* argudioak dio funtsean hizkuntzen arteko aldeak nahiko txikiak direla, (6-7) datuak berdindunak direla hizkuntzatik hizkuntzara. Nola azaldu hori? Kultura edo tradizioaren ondorio balira, alda litezke kulturatik kulturara, baina ez dugu horrelakorik ikusten. Beraz, biologiak/GUk ezarritako mugak dira datu horiek.

2. Gramatika Unibertsala: hatsarre eta parametro sistema bat

- Gramatika Unibertsala = giza espezieari lotutako kontzeptua
 - a. GU = hizkuntza partikular batez jabetu aurretik, jaiotzez, dugun hizkuntz ahalmena eta giza hizkuntza guztien itxura mugatzen duena;
 - b. GU = hizkuntza guztien mugak ezartzen dituen; hizkuntzak bata bestetik bereiz daitezke, baina GUk ezarritako mugen barruan;
 - c. GU = hizkuntza guztiak funtsean berdindunak izatea eta umetan antzera ikastea eragiten duena
- GU-k aurpegi bi ditu: aurpegi berdintzaile bat (hizkuntza guztiak ezin dira hain desberdinak izan ahalmen biologiko baten ondorio badira) eta aurpegi bereizle bat (hizkuntzak desberdinak dira): hatsarreek lehenari erantzun nahi diote, eta parametroek bigarrenari.

a. hatsarreak = hizkuntzarik hizkuntza aldatzen ez diren ezaugarri egonkorak, hizkuntzen funtsezko antzekotasuna azaltzen dute. Esperientzia aurrekoak eta hizkuntza-gaitasunaren berezko ezaugarriak dira, ez dira finkatu edo *ikasi* behar.

b. parametroak = hizkuntzarik hizkuntza alda daitezkeen aukera multzo mugatuak, hizkuntzen ageriko aldeak azaltzen dituztenak,

(8) Jabekuntzaren eskema idealizatua

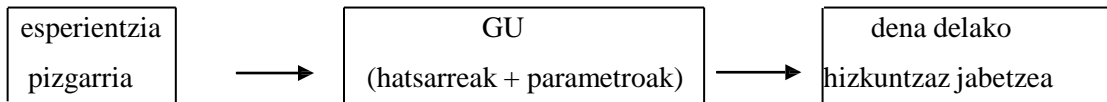

2.1. Hatsarreen adibideak

1. Egitura-Mendekotasuna: hizkuntza, egiturak eta egitura-erlazioek gobernatzen dute:

- (9)
- a. a woman is sleeping in the garden
 - b. is a woman _ sleeping in the garden?
 - c. a woman that is a friend of mine is sleeping in the garden
 - d. is a woman that is a friend of mine _ sleeping in the garden?
 - d. *is a woman that __ a friend of mine is sleeping in the garden?

Arau posible bi:

- a. lehen *is* adizkia aurreratu perpausaren hasierara;
- b. subjektu nagusiaren osteko lehen *is* adizkia (= perpaus nagusiko *is* adizkia) aurreratu perpausaren hasierara:

- (10)
- e. [a woman that is a friend of mine] is sleeping in the garden
 - f. is [woman that is a friend of mine] _ sleeping in the garden ?

➔ haurrek ez dute arau ximplea inoiz jarraitzen (Crain and Nakayama 1986, “Structure dependence in children’s language”, *Language* 62, 522-543); gauza dira perpaus erlatiboa (eta beren baitako *is* adizkia) DS subjektaren barruan dagoela bereizteko.

2. Interpretazio Osoaren Hatsarrea: hizkuntzan, bai kontzeptualizazioan bai ahoskeran, elementu orok *zilegi/interpretagarria* izan behar du. Esaterako:

- (11)
- a. Ainhoa ikusi nuen
 - b. *Aigknhoa ikusixpf nuen

- (12) a. * Nor etorri da Jon? (cf. Nor etorri da?)
 b. * Jonek Ainhoa ikusi duen neska... (cf. Jonek ikusi duen neska...)

→ Alegia: *ikusixpf* ez da fonetikoki interpretagarria; (12a-b) ere ez dira semantikoki interpretagarriak (galderatzailedun-perpausek eta perpaus erlatiboek hutsune bat behar dute interpretatuak izateko).

● bestelako hatsarreak: perpaus egitura nolakoa izan daitekeen zehazten duen X' eskema delakoa; juntadura-egituren murrizketa (cf. aurreko 7 adibidea); izen-sintagmen erreferentziakidetasunak mugatzen dituzten Uztardura Teoriaren hiru hatsarreak (cf. arestiko 6a-b adibideak; ikus 2. gaia); eta abar. Nolanahi ere den, van Gelderenek (2017: 8) dioten bezala, gaur egungo joera da pentsatzea GUri leporatu izan zaizkion hatsarre batzuk hizkuntzatik kanpokoak, konputazio orokorreko murrizketak, izan daitezkeela. Hau arazo irekia da.

2.2. Parametroen adibideak

1. Buru-parametroa:

- a. Hizkuntzek *osagarri*-buru bezala finkatzen dute buru-parametroa; edo
 b. hizkuntzek buru-*osagarri* bezala finkatzen dute buru-parametroa

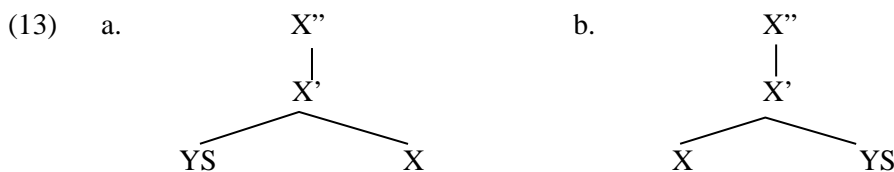

- (14) a. G: Zer egin behar duzu?
 E: [AS [Ainhoa] agurtu]
 b. [InfS (nik) [mezua hartu] dut]
 c. [PosS [Ainhoa]-rekin]
 d. [IS [zubiaren] eraikuntza]
 e. [DS [mutil] hau]
- a'. G: ¿Qué vas a hacer?
 E: [AS saludar [a Ainhoa]]
 b'. [InfS (yo) he [recibido el mensaje]]
 c'. [PrepS con [Ainhoa]]
 d'. [IS construcción [del puente]]
 e'. [DS este [chico]]

euskara = hizkuntza buru-azkena, sintagmaren burua osagarriaren ostean dator;

gaztelania = hizkuntza buru-lehena, sintagmaren burua osagarriaren aurretik dator.

2. NZ-hitzen parametroa (edo [+NZ] tasun morfosintaktikoaren sendotasun/ahultasuna):

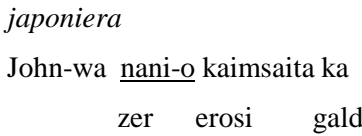
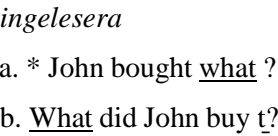
- japoniera*  *ingelese* 
- (15) John-wa nani-o kaimsaita ka
 zer erosi gald
 Zer erosi zuen Jonek?
- (15') a. * John bought what ?
 b. What did John buy t?

→ interpretazioa berdina da hizkuntza bietan (Forma Logikoan):

(16) ? Zein x, x = gauza, Jonek x erosi zuen

frantsesa

(17) a. Tu as vu qui?

b. Qui as-tu vu t ?

• **Azalpenerako hipotesia:**

(18) galderazkoa den (edo [NZ] tasuna duen) konplementatzaileak komunztadura egiten du bere espezifikatzailean dagoen galdetzailearekin:

[ingelesaren hurrenkera]

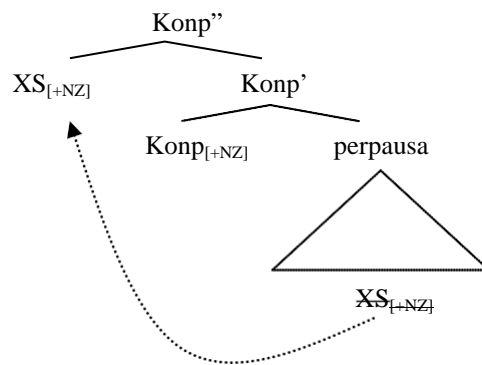

[japonieraren hurrenkera]

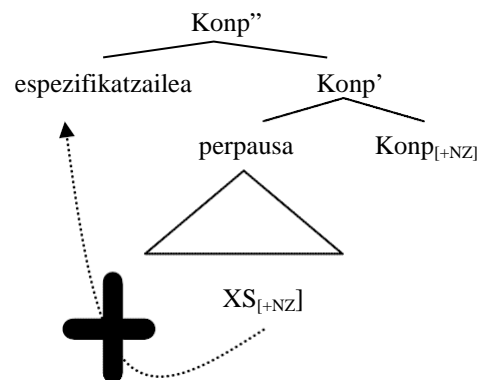

• **Parametroa:**

(19) a. [+NZ] tasuna *sendoa* da ingelesez →

galdetzailea erakartzen du espezifikatzaile-gunera

= honen ondorioa (galdetzailea aurreratzea) “ikusten” da Azaleko Egituran;

b. [+NZ] tasuna *ahula* da japonieraz →

ez du galdetzailea erakartzen espez-gunera

= tasunaren ondorioa ez da “ikusten”;

[c. [+NZ] tasunak bietara joka dezake frantsesez]

• Gaur egungo ikergaietako bat da GU-n parametroak nola dauden antolatuta ikertzea. Ikertzaileek bereizi egiten dituzte buru-parametroa bezalako *makroparametroak* eta hizkuntzen arteko aldakortasunaren berri zehatza ematen duten *mikroparametroak* (ia beti buru funtzionalen tasun morfosintaktikoetara mugatzen direnak). Baina, 80 hamarkadan ez bezala, parametroak gehienetan ez dira zerrenda bat bezala ikusten, hierarkizatuta dagoen egitura bat bezala baino. Proposamenik ezagunenetakoa, agian, Baker-ena (2001) da:

(20) Baker (2001: 183)

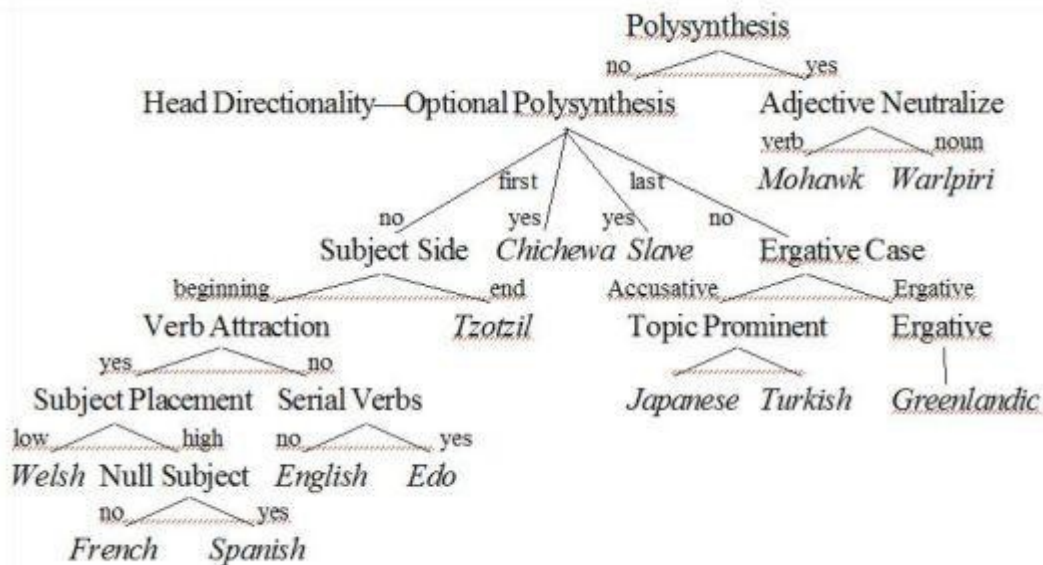

Bertan, parametroak hierarkizatuta daude eta batzuen balioa giltza da beste batzuk aktibatzeko; esaterako, ergatibitatearen parametroa hizkuntza buru azkenak diren eta polisintesia hautazkoa ez dutenen artean baino ez litzateke indarrean izango.

Mikroparametroak hiztegiko elementu funtzionalen tasunetara mugatzen dira: esaterako, ezaguna da *-enik* konplementatzaileak ezaugarri jakinak dituela (ezezkako edo galderazko perpausetan baino ez dela erabiltzen; egiantzekotasun presuposizioa ere ez duela egiten, eta abar); autore batzuek tasun morfosintaktiko bat edo beste esleitu diote: [ezeztapena] (Laka 1990), [subjektu-ebaluazioa] (Artiagoitia & Elordieta 2015), [polaritatea] (Vergara 2018). Baina *-enik* erabiltzen ez den hizkeretan ere posible da *-ela* erabiltzea, *-enik* konplementatzaileak dituen ezaugarriekin:

- -ela vs -enik hizkerak (mendebala, erdialdea)
 - (21) a. ez dut esan inor etorriko denik
b. *ez dut esan inor etorriko dela
 - (22) a. Iñigok ez du sinesten lurrak eztanda egingo duenik (eta nik ere ez)
b. Iñigok ez du sinesten lurrak eztanda egingo duela (# eta nik ere ez)
 - (23) *-ela* = Konp,+ deklaratihoa *-enik* = Konp,+ deklaratihoa, +polar/ezeztapen
- -ela bakarrik duten hizkerak (nafar-lapurtera, zuberera)
 - (24) ez dut erran nehor etorriko dela
 - (25) Beñatek ez du sinesten jainko bat badela (eta nik ere ez)
 - (26) *-ela* = Konp,+ deklaratihoa, (+polar/ezeztapen)

Ikuspegi honetan, gramatika batean hautazko tasuna dena beste morfema baten bidez gauzatzen da bestean.

2.3. Euskararen ezaugarri sintaktikorik behinenak eta zenbait parametro

● Euskal sintaxiari buruz, aipatu ohi diren sintaxi-ezaugarririk ohikoenen artean hauek aipatzen dira sarritan: SOV hizkuntza dela, morfologikoki ergatiboa dela, *pro drop* (edo subjektua isildu dezakeen) eta komunztadura aberatseko hizkuntza dela, eta hurrenkera libreko hizkuntza dela.

1. SOV hizkuntza izatea *buru-parametroarekin* lotzen da. SOV hizkuntzen ezaugarri prototipikoenak (osagarri-A, A-Lag hurrenkera, preposizioen ordez postposizioak izatea, genitibozena hurrenkera) buru-parametroaren ondorio zuzena dira, behin subjektua Inflexio kategoriaren espezifikatzaile-posizioan kokatuta (espezifikatzaileak ia unibertsalki ezkerretara egon ohi dira).

2. *Nahitaezko Kasuaren Parametroa* (Laka 1993 eta beste) eta *pro drop* parametroa (Chomsky 1981) dira euskararen bigarren eta hirugarren ezaugarriekin lotu izan diren parametroak.

3. Hurrenkera librea (eta komunztadura aberatsa) edukitzea Baker-ek (1996, 2001) proposatutako *Polisintesiaren Parametroa* delakoarekin lotu izan da (cf. Elordieta 2001: 1. kap):

(27) Adizkiek aditzaren gertaeran parte hartzen duten argumentu nagusien (subjektu, osagarri, zehar-osagarriaren) osagaien bat adierazi behar du

Parametro honen arabera, hizkuntza batzuetan (mohawk, esaterako) benetako argumentuak izenordain isilak dira; izenordain isil horiek adizkian ageri diren morfemek zilegiztatzen dituzte. Determinatzaile-sintagma lexikoak, berriz, *adjunktu hutsak* (eta aukerakoak) direla aurreikusten du parametro honek.

► lehen begiratuan, euskara hizkuntza polisintetikotzat hurbil egon litekeela dirudi:

(28) a. $pro_i pro_j$ ikusi z_j -aitu- t_i b. (nik zu) $pro_i pro_j$ ikusi z_j -aitu- t_i
 c. $pro_i pro_j$ ikusi z_j -aitu- t_i nik zu d. nik $pro_i pro_j$ ikusi z_j -aitu- t_i zu
 e. ...

Komunztadura aberatsa subjektua eta osagarria isiltzearekin eta berauek hautazkoak izatearekin eta edozein hurrenkeratan agertzearekin dago lotuta. Hala ere, hizkuntza polisintetikoek ezaugarri tipikoak ez ditu euskarak betetzen (cf. Elordieta 2001: 13-16):

a. euskarak baditu *bere burua* bezalako izenordain bihurkariak;

b. euskarak baditu hizkuntza polisintetikoek ez bezalako subjektu-objektu asimetriak:

(29) a. * Nor_i jarraitzen du bere $_i$ txakurrak?
 b. $Nork_i$ jo du bere $_i$ txakurra? (= * behar luke, baina gramatikala da)

c. euskarak baditu *in-situ* dauden galdetzaileak:

(30) Esaidazu nork erosi duen *zer*.

d. euskarak permititzen ditu erreferentziarik gabeko zenbatzaileak

(31) Poliziari *dena* kontatuko diot

Alde horretatik, Elordietak (2001) dioten bezala, euskararen hurrenkera librea ezin da polisintesiaren parametrotik azaldu; are gehiago, euskarak hurrenkera librea komunztadurarik gabe ere permititzen du:

(32) a. Anek lagunari baloia emateak harritu egin nau

b. lagunari baloia Anek emateak....

c. lagunari baloia Anek emateak...

3. Gramatikaren antolaketaz

3.1. Aurkezpen mailak

● *Hiztegia* eta *konputazio sistema* bereizi ohi dira

→ hiztegia: hizkuntzaren elementuen edo aleen ezaugarri lexikoak biltzen ditu

→ Konputazio sistemak perpausen egitura-deskribapena ematen du; lau aurkezpen-maila dauzka, horrela antolatuta:

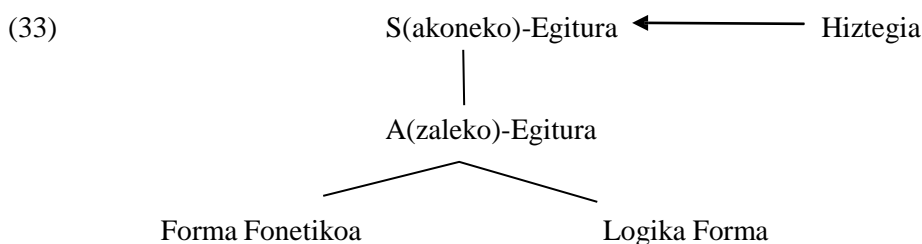

1. *S(akoneko)-Egitura*, hiztegiko elementuak perpausaren txertatuta huts-hutsean jasotzen duen maila da. Perpausaren hasierako egoera edo *argazkia* litzateke

2. *A(zaleko)-Egitura*: hainbat eragiketa eta mugimenduren osteko *argazkia* jasotzen duen maila. A-Egitura da ahoskatzen edo *ikusten* dena.

3. *Forma Fonetikoa* edo motor-mugimendu sistemekiko elkargunea. Perpausen ahoskapena jasotzen duen, eta ahoskapen eta oharmen organoei aginduak ematen dizkien aurkezpen maila genuke hau; *FF* bezala laburtu ohi da.

4. *Forma Logikoa* (edo *Logika Forma*): kontzeptualizazio sistemekiko elkargunea. Perpausen interpretazioa egiteko beharrezkoa den egitura sintaktikoa jasotzen duen maila genuke hau; *LF* bezala laburtuta emango dugu aurrerantzean.

● **adibidez:** → **Hiztegia**

a. Ane: izena, [+berezia, ...]

b. nork: izenordaina [+NZ, +erg]

c. euritako: izena, [+arrunta, -zenbakarria, ...]

(34)

S-Egitura:

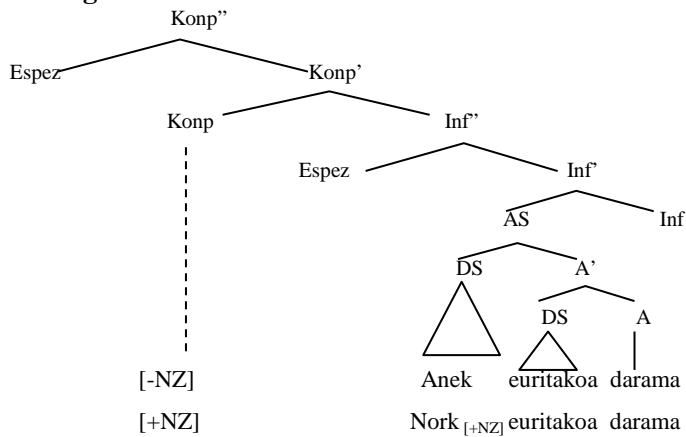

A-Egitura

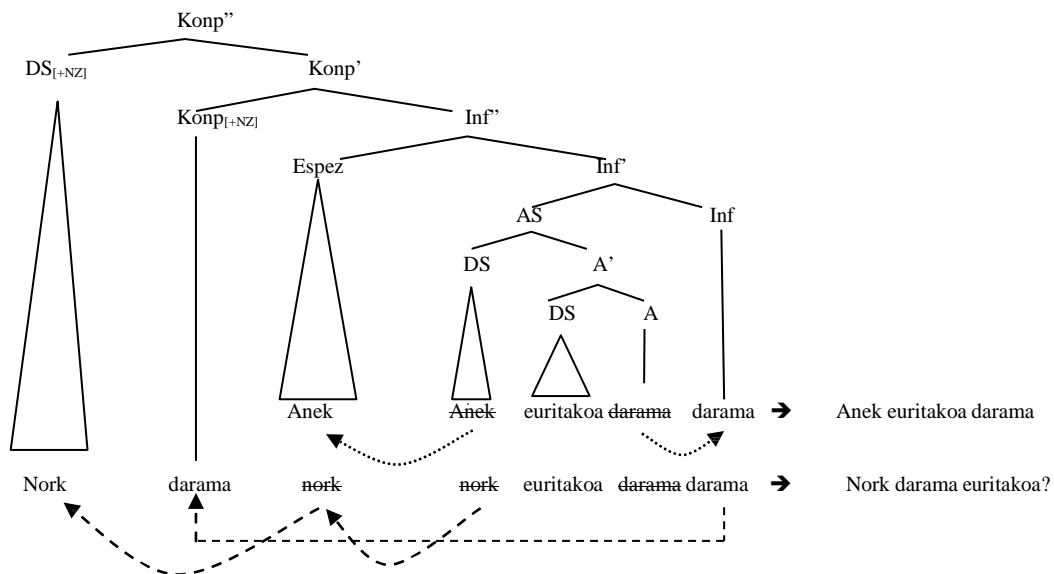

→ Forma Fonetikoa: [anek ewritakoa arama] / [nork darama ewritakoa]?

→ Forma Logikoa: Anek euritakoa darama / Zein x, x = biziduna, x-k euritakoa darama?

3. 2. Gramatikaren atalak edo azpiteoriak

Gramatikaren alderdiren bat edo bestez arduratzen dira; autonomoak dira eta bakoitzak bere hatsarreak eta parametroak eduki ditzake.

1. *X' Teoria*: sintagmen eraketaz eta egitura-erlazioez arduratzen da. Zein da sintagmek eta perpausek duten eta izan dezaketen egitura? Zein egitura ez da posible?

2. *Theta Teoria*: hiztegiko elementuen ezaugarri argumentalez eta berauen gauzpen sintaktikoz arduratzen da. Honako galderak erantzuten ditu: zein baldintza bete behar du perpausak koherentea izateko? Nola eta zein gunetan gauzatzen dira aditzen hiztegi-ezaugarriak eta argumentuak sintaxian?

3. *Mugimendu Teoria*: syntaxian dauden mugimenduez eta berauen baldintza eta eragileez arduratzen da. Zer mugitu daiteke? Zerk eragiten du mugimendua? Zein dira mugimenduaren murrizketak?

4. *Kasu Teoria*: izen-sintagmek behar duten zilegiztapen formalaz arduratzen da. Honako galderak erantzuten ditu: noiz eta zergatik behar dute izen-sintagmek kasu marka bat? Zein baldintza bete behar dira kasu marka hartzeko?

5. *Uztardura Teoria*: izen-sintagmek erreferentziarako dituzten murriztapen eta baldintzez arduratzen da. Honako galderak erantzuten ditu: Noiz izan daitezke izen-sintagma bi erreferentziakideak? Noiz izan *behar* dute erreferentziakideak?

Uztardura Teoria hatsarre unibertsalen eredu gisa

1. DS mota nagusiak 1

2. Erlazio gakoak: osagai-komandoa eta uztardura 1

3. Uztardura Teoriaren Hatsarreak 2

4. Eremu hurbilaren zehaztapena 3

4.1. *Subjektuak erabakitzen du eremu hurbila 3*

4.2. *Izenordainen eta anaforen banaketa osagarririk eza 4*

5. Uztardura Teoriaren zenbait arazo 5

5.1. *Subjektu isilen beharra izen-sintagmaren barruan 5*

5.2. *Bihurkari posesiboen auzia eta nafar-lapurterazko zenbait datu 5*

1. DS mota nagusiak

- (1) a. anaforak = *bere burua* bezalakoak: izenordain bihurkariak (*{neure, zeure, ...}* *burua*) eta elkarkariak (*elkar* eta *bata(k) bestea*)
 b. izenordainak = *bera* bezalakoak, *ni, hi, zu, gu, zuek*, eta *pro* mota guztiak
 c. erreferentziadun espresioak = Sanchez, Calvo, nire lagunak, entrenatzaile pertsonala...

2. Erlazio gakoak: osagai-komandoa eta uztardura

(2) *menderatzea*

A adabegiak B adabegia menderatzen du baldin (eta soilik baldin) A arbolan gorago badago, eta A adabegitik B adabegirako bidea beti ere beherantz badoa.

(3) *Osagai-komandoa*

A adabegiak B adabegia o-komandatzen du baldin (eta soilik baldin)

- a. A eta B-ren artean, batak bestea menderatzen ez badute; eta
 b. A menderatzen duen lehen adabegi adardunak B ere menderatzen badu.

(4) *Uztardura*

DS adabegi batek beste DS adabegi bat uztartzen du baldin eta (soilik baldin)

- a. lehen DS adabegiak bigarrena o-komandatzen badu; eta
 b. DS biek azpi-indize bera badaukate (= *identitatea* partekatzen badute).

3. Uztardura Teoriaren Hatsarreak

(5) ● **A hatsarrea:**

Anaforek uztartuta egon behar dute *euren eremu hurbilean* (= *euren perpausean*).

[= Anafora batek bera o-komandatzen duen DS baten erreferentzia hartu behar du eremu hurbilean]

● **B hatsarrea:**

Izenordainak ezin egon daitezke uztartuta *euren eremu hurbilean*; edo izenordainek aske egon behar dute bere eremu hurbilean

[= izenordain batek ezin du bera eremu hurbilean o-komandatzen duen DS baten erreferentzia hartu]

● **C hatsarrea:**

Erreferentziadun espresioak ezin egon daitezke uztartuta inoiz.

(= Aske egon behar dute beti)

● **aintzat hartzeko oharrak:**

1. B hatsarreak dioenaren arabera, izenordainak *egon litezke uztartuta* euren eremu hurbiletik kanpo, baina *ez dute zertan egon*:

(6) a. Jokalariak [epaileak *bera* kanporatuko zuela] uste zuen

b. Jokalariak [epaileak *pro* kanporatuko zuela] uste zuen (pro = ABS3ps)

Hots: litekeena da *jokalaria* determinatzaile-sintagma *pro* zein *bera* izatea; **baina** B hatsarreak dioen bakararra da *epailea* eta *pro/bera* ezin direla inoiz pertsona bera izan.

2. izenordainek eta erreferentziadun espresioek eduki lezakete *erreferentziakide* den determinatzaile-sintagmaren bat, baina ez daude horregatik uztartuta:

(7) a. Trumpen₁ entrenatzaile pertsonalak₂ bera_{1/*2/3} goraipatu du (≈ laburpeneko 2c)

b. Calvoren₁ gizonak₂ Calvo_{1/*2/3} kritikatu du (≈ laburpeneko 3c)

Alegia, kasu bi hauetan *Riveraren/Calvoren* genitiboek ez dute *ez bera* ez *Calvo* o-komandatzen; *ez dago beraz uztardura-harremanik*.

3. Pluralak diren DSen kasuan, azpi-indizeak, berez, bat baino gehiago lirateke:

(8) Lagunek_{1,2,3...7,8,9} Miren₆ asko maite dute

➔ Azpi-indizeen arteko intersekzioa/solapamendua azpi-indize bera edukitzearen parekotzat jo behar dela dirudi:

- (9) [Athleticeko jokalariek] Yulema kritikatu dute
 (10) a. interpretazio arrunta: [Athleticeko jokalariek]_{2,3,4...22} Yulema₁ kritikatu dute
 b. okerra: *[Athleticeko jokalariek]_{1,2,3,4...} Yulema₁ kritikatu dute

(alegia: (9)-ko interpretazio arrunta da *Yulema ez beste jokalari guztiek Yulema kritikatu dutela*, eta ez **jokalari guztiek Yulema kritikatu dutela eta Yulemak ere bere burua kritikatu duela*)

➔ era berean:

- (11) * Nik₁ (gu_{1,2,3}) asko maite gaitut (= *B Hatsarrea, gu uztartuta EHN)

4. Eredu hurbilaren zehaztapena

4.1. Subjektuak erabakitzen du eremu hurbila

- orain arte anaforen eta izenordainen eremu hurbila = eurak ageri diren perpausa
- hala ere, badirudi subjektu bat egoteak mugatzen duela eremu hurbila:

- (12) K. Jaiok₁ [Itxaro Bordaren₂ bere buruaren*_{1,2}, *₃ kritika] goraipatu du
 (13) K. Jaiok₁ [bere buruaren₁, *₂ kritika] egin du
 (14) K. Jaiok₁ [Itxaro Bordaren₂ berarekiko_{1,*2,3} konplizitatea] eskertu du

- beraz, perpausa ez ezik, *DS ere* izan daiteke eremu hurbila, DS barruan subjektua bada:

- (15) *eremu hurbila*

XS (DS edo InfS, normalean) anafora edo izenordain batendako eremu hurbila izango da, baldin (eta soilik baldin):

- a. XS horrek aztergai den anafora edo izenordain hori berori menderatzen badu; eta
 b. XS horrek *subjektu bat* ere menderatzen badu.

➔ **Izendatutako** subjektu guneak: [espez, Dnb']; [espez, D'] eta [espez, Izena']

4.2. Izenordainen eta anaforen banaketa osagarririk eza

- (16) a. (%) [Epik eta Blasek]_{i,j} [DS *beraien*_{i,j} galletak] jan dituzte
 b. [Epik eta Blasek]_{i,j} [DS *bata(k) bestearen*_{i,j} galletak] jan dituzte

- DS = eremu hurbila bada, (16a) perpausa ona baina (16b) perpausa okerra izatea esperoko genuke; perpaus osoa = eremu hurbila bada, (16a) perpausa okerra baina (16b) perpausa ona izatea esperoko genuke.

- Gakoa: eremu hurbila *ez da berdin definitzen* izenordainetarako eta anaforetarako:
 → izenordainek subjektu bat behar dute eremu hurbila definitzeko, eta ez dago arazorik izenordaina bera subjektua delarik;

- anaforek *eurak o-komandatzen dituen subjektu bat* behar dute eremu hurbila definitzeko.

- Beraz:

- (16a) perpausean, DS = eremu hurbila (bertan subjektu bat, *beraien*, dagoelako)

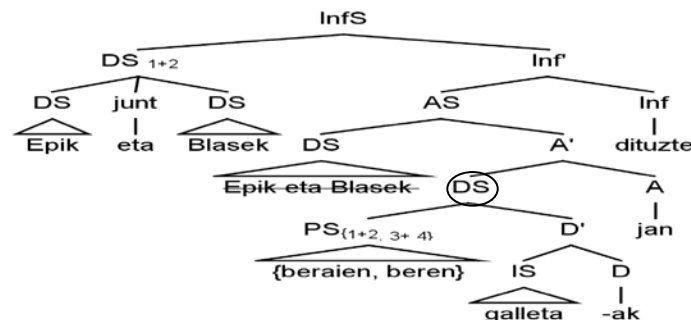

- (16b) perpausean, berriz, InfS = eremu hurbila, horixe delako anafora eta *bera o-komandatzen duen* subjektu bat (perpausoko subjektua) biltzen dituen eremu txikiena

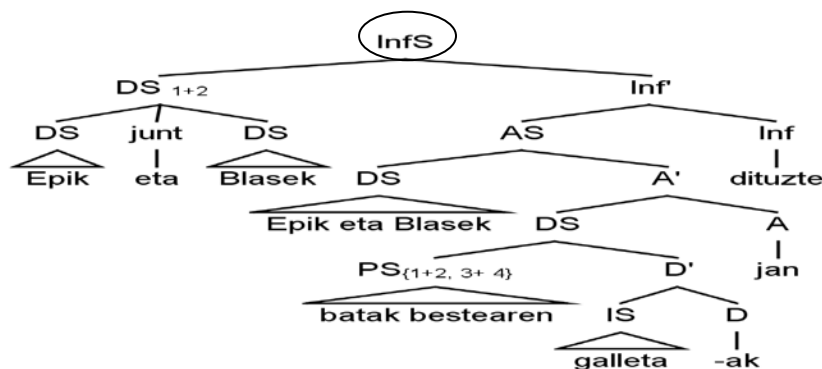

(17) *eremu hurbila* (azken bertsioa!)

XS (DS edo InfS, normalean) anafora edo izenordain batendako eremu hurbila izango da baldintza bi hauek betez gero:

1. XS horrek (DS edo InfS) aztergai den anafora edo izenordaina *eta* subjektu bat menderatzea;
2. XS hori aztergai den anaforak edo izenordainak Uztardura Teoria bete ahal izateko moduko eremua izatea¹

5. Uztardura Teoriaren zenbait arazo

5.1. Subjektu isilen beharra izen-sintagmaren barruan

- Datu hauen gramatikaltasuna harrigarria da lehen begiratuan:

(18) [elkarrekiko_{1,2...} errespetua] beharrezkoa da

(19) Entrenatzaileak₁ [berarekiko₁ leialtasuna] eskatu du

- Perpausok ondo egoteak iradokitzen du DS barruan ere subjektu isilak egon litezkeela (cf. Chomsky 1986a, Artiagoitia 2000):

(18') [SUB_{1,2...} elkarrekiko_{1,2...} errespetua] beharrezkoa da

(19') Entrenatzaileak₁ [SUB₂ berarekiko₁ leialtasuna] eskertu du²

5.2. Bihurkari posesiboen auzia eta nafar-lapurterazko zenbait datu

(20) Joanesek₁ beraren_{1,2} arreba ikusi zuen

(21) a. Joannes₁ sororem suam_{1,*2} vidit

b. Joannes₁ sororem eius_{*1,2} vidit

- euskalki mota bi leudeke...

► *bere* eta *beraren* bereizten ez dituztenak:

(22) a. Itxaro Bordak₁ errezitaldian beraren_{1,2} poemak irakurri zituen

b. Itxaro Bordak₁ errezitaldian bere_{1,2} poemak irakurri zituen

¹ Funtsean, honek esan nahi du izenordainek ez dutela bigarren DS-rik behar Uztardura Teoria betetzeko, eta anaforek, ordea, bai.

² Hots, entrenatzaileak *beste baten* leialtasuna eskertzen du.

► *bere* eta *beraren* bereizten dituztenak (kontserbatzaileagoak)

- (23) a. Itxaro Bordak₁ errezitaldian beraren_{*1, 2} poemak irakurri zituen
 b. Itxaro Bordak₁ errezitaldian bere_{1, *2} poemak irakurri zituen

► datu komuna:

- (24) * Itxaro Bordak_i bere buruaren_i poemak irakurri zituen

• Rebuschiren arabera (1988, 1989a), eremu hurbil bi bereizi behar omen dira aldi berean euskalki kontserbatzaileen (eta latina bezalako hizkuntzen) joera azaltzeko:

(25) **Eremu Hurbil Hertsia:**

XS, aztergai den DS batentzako eremu hurbil hertsia da, baldin eta XS horrek DS eta subjektu bat menderatzen baditu. (= lehenago, izenordainen EH)

(26) **Eremu Hurbil Zabala:**

XS, aztergai den DS batentzako eremu hurbil zabala da, baldin eta XS horrek DS, eta DS hori berori o-komandatzen duen subjektu bat menderatzen baditu. (= lehenago, anaforen EH)

• Arestiko (= 23-24) perpausetan, [*beraren poemak*], [*bere poemak*], [*bere buruaren poemak*] DSak dira EHH eta perpausak dira EHZ:

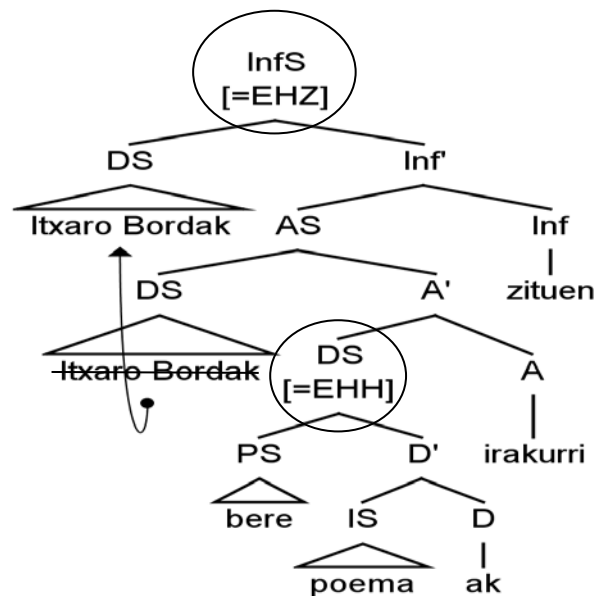

Hortaz...

- euskalki kontserbatzaileen (i.e. iparraldeko hizkera askoren) gramatikan:

(27) a. *bere*-k ezin du uztartuta egon EHHn, baina uztartuta egon behar du EHZn.

b. *bere burua*-k uztartuta egon behar du bai EHHn, bai EHZn

	EH Hertsiaren barruan	EH Zabalaren barruan
<i>bere</i>	libre	uztartuta
<i>bere burua</i>	uztartuta	uztartuta

- gainerakoetan:

(28) a. *bere*-k ezin du uztartuta egon EHHn (eta uztartuta egon daiteke edo ez EHZn)

(= izenordain arrunta da)

b. *bere burua*-k uztartuta egon behar du bai EHHn, bai EHZn

	EH Hertsiaren barruan	EH Zabalaren barruan
<i>bere</i>	libre	libre zein uztartuta
<i>bere burua</i>	uztartuta	uztartuta

☞ Uztardura Teoriaz irakurri nahi izanez gero: Artiagoitia (2000: 6. kap; 2018), Büring (2005), Picallo (2014), Rebuschi (1988a, 1988b, 1989a, 1992, 1993, 1997), Salaburu (1985, 1986a, 1986b).

3. gaia: sintagma egitura

0. Oinarrizko kontzeptuak berrikusten 1

- 0.1. Terminologia berrikusten: egitura harremanak 1
- 0.2. osagaiak, sintagmak: nola ezagutu? 3

1. X' Teoria 5

- 1.1. X' Eskema 5
- 1.2. Zer da X? buru funtzionalak ≠ buru lexikoak 7
- 1.3. Osagarriak, espezifikatzaileak, adjuntuak 7

2. Aditz sintagmaren azterketa 10

- 2.1. AS-ren justifikazioa 10
- 2.2. ASren Barruko Subjektuaren Hipotesia 10

3. INF kategoriaz 13

- 3.1. INF = perpausaren buru 13
- 3.2. Aditzaren eta Inflexioaren bategiteaz euskaraz 14
- 3.3. Inf-Sintagmaren adjuntuak 15

4. Konplementatzaile kategoriaren berri laburra 15

- 4.1. Konplementatzailea gramatika sortzailean 15
- 4.2. Konplementatzailea eta Konp-sintagma euskaraz 16

5. izen-sintagma, IS eta determinatzaile-sintagma 16

- 5.1. IS eta DS ez dira berdinak 16
- 5.2. IS-ren barneko egituraz 17
- 5.3. DS-ren barneko egituraz 18

6. Postposizio-sintagmak 19

- 6.1. Kasu-markak eta postposizioak 20

7. Adjektibo-Sintagma 21

8. Graduatzailer-Sintagma 21

0. Oinarrizko kontzeptuak berrikusten

0.1. Terminologia berrikusten: egitura harremanak

(1)

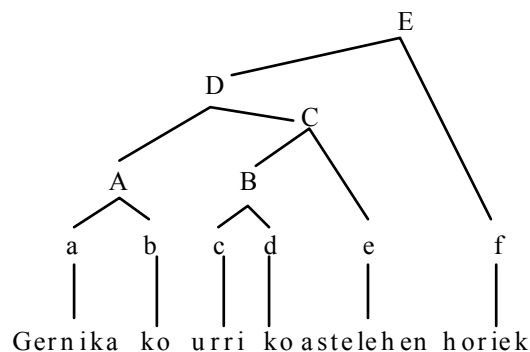

- **adabegiak:** arbola-diagraman lerroak gurutzatzen diren guneak
- **amaiera-adabegiak:** a, b, c, d, e, f (azpian ale lexikoak dituztenak)
- **adabegi adardunak ≠ adargabeak**

1. Menderatzea: A adabegiak B adabegia menderatzen du baldin eta (soilik baldin) A arbolan gorago badago, eta A-tik B-rako bidea beherantz badao

2. Zuzenean menderatzea (edo *ararterik gabe menderatzea*):

A adabegiak B adabegia zuzenean menderatzen du baldin eta (soilik baldin) arbolan A B-tik gorako lehen adabegia bada, eta A-tik B-rako bidea beherantz badao

3. Alaba/ama: A-k B zuzenean menderatzen badu, A B-ren ama da, eta B A-ren alaba

4. Ahizpak: B, C ahizpa-adabegiak dira baldin eta A-k biak zuzenean menderatzen baditu.

5. Aurrean egotea: A adabegia B adabegiaren aurrean dago baldin eta (soilik baldin) A B-ren ezkerretara badago eta batak bestea menderatzen ez badu.

6. Osagai-komandoa: A adabegiak B adabegia o-komandatzen du baldin (eta soilik baldin)

a. A-ren eta B-ren artean, batak bestea menderatzen ez badute; eta

b. A menderatzen duen lehen adabegi adardunak B ere menderatzen badu.¹

● o-komandoak eragina du zenbait elementu zilegiztatzeko orduan:

a. Izenordain bihurkarien aurrekariak o-komandatu egin behar du bihurkaria:

(2) Joneren alabak etengabe bere burua goraiatzeko du

a. Joneren alaba = bere burua; b. *Jone = bere burua

b. *Ezer* bezalako ezezkako polaritatedun elementu bat ezeztapenak zilegiztaten du, o-komandoaren bidez. O-komandorik ezean, ez dira zilegi halako izenordainak:

(3) a. Ez dut nik ezer jakin

b. * [ez borrokatzeak] ezer konpondu du

c. * [zure berri izan ez dudanez] ezer gertatu da.

¹ Alternatiboki: A-k B o-komandatzen du baldin eta: (a) B A-ren ahizpa-adabegia bada; edo (b) A-ren ahizpa-adabegiak B menderatzen badu. (Adger 2003: 117).

0.2. osagaiak, sintagmak: nola ezagutu?

- *osagaia* ('constituent') = hitz baten inguruko egitura-multzo edo taldekatze bakoitza da osagai bat. Eskuarki, osagai bat dena adabegi batek osorik menderatuko du.

- *sintagma*: ardatz edo buru baten inguruko egitura multzo handienari esaten zaio (sintagma oro da osagai bat; baina badira sintagma izatera heltzen ez diren osagaiak = I', A'...)

- osagaien inguruko intuizioak:

(4) A: Nortzuk gonbidatu dituzu afaltzera?

B: Jonen gurasoak eta pisukideak

(5)



a. [Jonen gurasoak] eta [pisukideak]

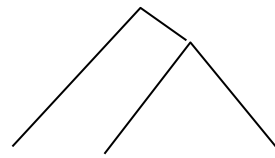

b. Jonen [gurasoak eta pisukideak]

(a) kasuan "gurasoak eta pisukideak" ez da osagai bat; (b) kasuan, ordea, bada osagaia

- hurrenkera guztiek ez dute zertan anbiguoak izan:

(6) Gernikako urriko astelehenak = [Gernikako [urriko [astelehenak]]]
= * [[Gernikako urriko] astelehenak]

(7) Anaren nebaren laguna = *[Anaren [nebaren [laguna]]]
= [[Anaren nebaren] laguna]

(8) Amaiaren auzoko lagunak = [Amaiaren [auzoko [lagunak]]]
= [[Amaiaren auzoko] lagunak]

- **Zeintzuk irizpide daude osagaiak/sintagmak ezagutzeko?**

a. Sintagma diren osagai gehienak *zati-galdera baten erantzun laburra* izan daitezke:

(9) Jonek igandeetan Madrileko egunkari bat erosten du

(10) a. Zer egiten du Jonek?

b1. Madrileko egunkari bat erosi

b2. igandeetan Madrileko egunkari bat erosi

b3. igandeetan Madrileko egunkari bat erosten du

- (11) a. Zer erosten du Jonek?
 b1. Madrileko egunkari bat
 b2. *igandeetan Madrileko egunkari bat (*igandeetan Madrileko egunkari bat* ez da osagai bat)
- (12) a. Noiz erosten du Jonek (Madrileko egunkari bat)?
 b1. igandeetan
 b2. * igandeetan Madrileko egunkari bat (*igandeetan Madrileko egunkari bat* ez da osagai bat)

Hots, ez dago modurik [*igandeetan Madrileko egunkari bat*] galdera baten erantzun naturala izan dadin; beraz, ez da osagai bat edo egitura-multzo bat.

b. **Ordezkapena** = osagai dena zerbaitek osorik ordezkatu ahalko du:

- (13) A: Hemen izan den gizon bizardun garai hori ezagutzen ote duzu?
 B: ez dut *bera* ezagutzen, baina bai beraren anaia
 (non *bera* = “hemen izan den gizon bizardun garai hori” DS osoa)
- (14) a. Gernikako urriko astelehenak politak dira. *Hile horretan* urteak egiten ditut
 (non *hile horretan* = “urria” soilik, ez * Gernikako urria)
 b. Gernikako urriko astelehenak politak dira. *Bertako* jaiak ere politak dira
 (non *bertako* = “Gernikako” soilik, ez *Gernikako urriko)

c. **Mugimendua**: nahiz ez den egia edozein osagai mugi daitekeela, egia da mugitzen denak osagai osoa, sintagma oso bat normalean, behar duela izan:

- (15) a. Amaiak gabonetako oporretan opariak erosten ditu
 b. *gabonetako oporretan*, Anak opariak erosten ditu
 c. **oporretan opariak*, Anak gabonetako erosten ditu

✓ “oporretan opariak” ezin aurreratzeak ez dela osagai bat iradokitzen du

► DS baten barruan, mugida (osagaiak lekuz aldatuta) erabil daiteke osagairik baden edo ez egiaztatzeko:

- (16) a. Frantziako gobernuaren bulegoa ≠ gobernuaren Frantziako bulegoa

b. Gernikako urriko astelehenak = urriko Gernikako astelehenak

✓ lehen kasuan, *Frantziako gobernu*a osagaia da, ezin da desegin esanahia aldatu gabe²;

✓ bigarrenean, berriz, *Gernikako urriko* ez da osagaia, hurrenkera aldatu daiteke esanahia aldatu gabe.

• Komeni da argitzea irizpideok kale egin dezaketela arrazoi independenteengatik. Esaterako, (17) ez da gramatikala euskaraz:

(17) Kale gorria, Jon -n geratu da

Baina ez [*kale gorria*] osagai bat ez delako (DS kategoriakoa da), euskarazko postposizioek ezin dutelako beren osagarritik askatuta agertu baino.

1. X' Teoria

• perpaus egituraz, hiztunok egitura eraikitzeke eta interpretatzeko erabiltzen dugun prozedura aurkitzeaz arduratzen den gramatika-atala dugu.

1.1. X' Eskema

• Perpaus-egitura oro eskema bati jarraituaz eraikitzen da:

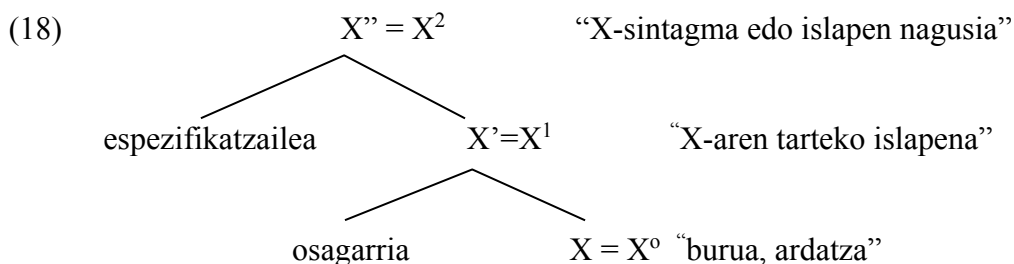

- (19) a. $X' \rightarrow YS + X$ (YS = osagarria)
 b. $X'' \rightarrow ZS + X'$ (ZS = espezifikatzailea)

• Argibide-oharrak:

a. Eskemaren berehalako ondorioa da perpaus-egituraren erregela berezirik ez dela existitzen, ez dagoela sintagmaz sintagma erregelarik ikasten ibili beharrik.

² Zentzu hertsian, ezkerreko sintagmak badu eskuinekoaren antzekoa den beste irakurketa ezohiko bat ere: Frantzian dagoen eta gobernuak duen bulegoa. Arazoa da beste irakurketa (Frantziako gobernuak duen bulegoa) ez dela errespetatzen behin *Frantziako gobernu*a osagaia apurtuz gero.

b. *Endozentrikotasuna*: sintagma oro buru/ardatz baten islapena bada, ez dago tankera honetako sintagmarik:



c. Endozentrikotasunaren ondorioz ere, burua = \emptyset izan liteke

- (21)
- | | |
|--|----------------------------|
| a. mutil bera agurtu dut | b. (lagun) hura agurtu dut |
| c. neska bat agurtu dut | d. Jonen laguna agurtu dut |
| e. Itsaso agurtu dut | |
| f. [mutil bera] eta [neska bat] agurtu ditut | |
| g. [Jonen laguna] eta [Itsaso] agurtu ditut | |
| h. [hura] eta [Itsaso] agurtu ditut | |
| i. [neska bat] eta [Itsaso] agurtu ditut | |

Datuok iradokitzen dute *mutil bera*, *(lagun) hura*, *neska bat*... eta *Itsaso* tankera bereko sintagmak direla. Normalean, sintagma hori determinatzaile-sintagma izango da. Beraz, *Itsaso* ere DS izango da, determinatzaile ageri ez bada ere:

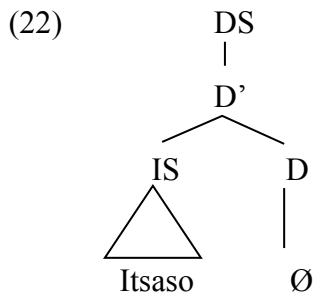

d. Hurrenkeraz, eskemak ez dio ezer:

→ Buru-parametroak finkatuko du hizkuntza jakin batean, [osagarria-X] edo [X-osagarria] nagusi den³.

→ Espezifikatzaileak, unibertsalki printzipioz, ezkerretara agertu ohi dira.

e. X, printzipioz, edozein buru izan liteke, funtzionala zein lexikoa (ikus beherago 1.2).

f. Adarreztatzea bitarra da. Ondorio hau ez da nahitaez logikoki egia, baina interesgarria da, egitura posibleak zeharo murrizten dituelako:

³ Kaynek (1994), hala ere, [espezifikatzailea-burua-osagarria] hurrenkera unibertsala defendatu du.

- (23) a. [A B C] (hau ez da existitu ere egingo, adarreztatzea bitarra bada)
 b. [A [B C]]
 c. [[A B] C]

✓ Oraingoz, ontzat emango dugu osagarri bi dauzkaten buruak egon daitezkeelako hipotesia (esaterako, *eskaini/ erosi/ eman...*, A: [+DS_{datiboa},+DS]).

1.2. Zer da X? buru funtzionalak ≠ buru lexikoak

a. Katgoria lexikoak: izena, aditza, adjektiboa, adberbioa

- katgoria irekiak izaten dira (ezin konta ahalako kide dituzte)
- eduki lexikoa daukate (antonimo/sinonimoak dituzte)
- osagarri-sistema zabala daukate (denetarikoa osagarriak, printzipioz)

b. Katgoria funtzionalak: determinatzailea, inflexioa (= komunztadura, aspektua, denbora), konplementatzailea [graduatzailak, zenbatzaileak (?), pre-/ postposizioak]

- katgoria itxiak izaten dira (zerrendatu daitezkeen kide kopurua dute)
- eduki erlazionala daukate
- osagarri-sistema nahiko zurruna daukate (beti osagarri bera)

1.3. Osagarriak, espezifikatzaileak, adjuntuak

- Erlaziozko kontzeptuak dira (“A Bren osagarria, adjuntua, edo espezifikatzailea da”)
- **Osagarriak:** katgoria lexikoen arloan, osagarriak agertzen den edo ez hiztegiko ezaugarri jakin batzuei dago lotuta:

(24) aditzak: a. irakurri: [+DS] b. dimititu: [____]

(25) izenak:

- a. itzulpen, bahiketa, ... : [Bibliaren itzulpen]-a
- b. irudi, erretratu, kritika: [(Artetaren) Pitxitxiren erretratu]-a
- c. gain, inguru, ondo... [etxearen inguru]-an

(26) adjektiboak:

- a. berdin, adierazgarri... : [bestearen berdina], [egoeraren adierazgarri]
 b. gaitz, zail... : [egiten erraza, zaila]

✓ kategoria funtzionalek osagarri finkoa izango lukete:

(27) a. *IS* -D b. *AS*-Inf c. *InfS*-Konp

(281) postposizioak: atzizki direnez, ia beti [+DS] edo [+Po-S]:

- a. [etxe- \emptyset_{sg}]_{DS} -ra b. [etxera]_{POS}-ko

• **Espezifikatzaileak:**

→ X' Teoriaren hasieran, espezifikatzailetzat jotzen ziren kategoria lexikoak "ixten" zituzten elementu funtzionalak (cf. Lorenzo & Longa 1993: 51-hh)

→ Ondoren (Chomsky 1986b), espezifikatzailea sintagma oso batek betetzen zuen gunea izatera pasa zen (betetzea kategoria bakoitzaren araberako hautua da); [espez, Inf'] gunea, bestalde, bete beharrekoa litzateke hizkuntza askotan.

→ Espezifikatzaile-gunearen ezaugarria buruari lotutako (bigarren) eskakizun bat asetzea izaten da, sarritan komunztadurari lotua; *subjektu*-funtzioa betetzen duten elementuak gune horretan kokatu ohi dira.

→ espezifikatzaileei buruzko oharra:

a. Espezifikatzailerik ezean, X' eta X'' ez dira bereizten. Beraz, hauek baliokideak dira:

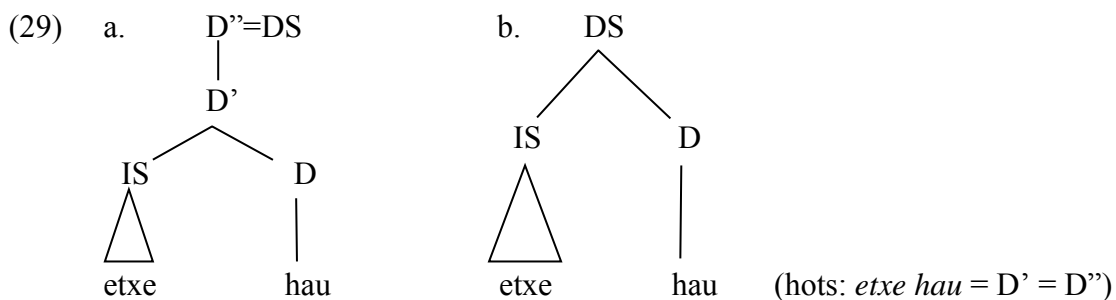

b. espezifikatzailerik eta osagarririk ezean, X/X'/X'' bereizketak ere bere zentzua galtzen du; hartara baliokidetzat jo ohi dira honako diagramak:

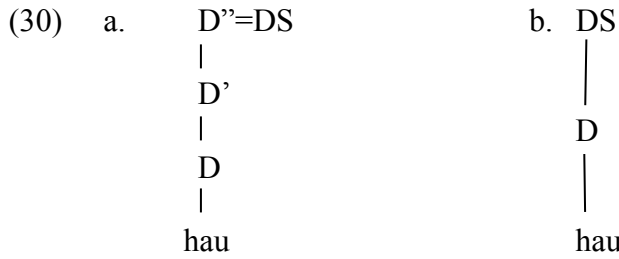

(hots : *hau* determinatzailea da, eta determinatzaile-sintagma ere bai).

• **Adjuntuak:** bigarren mailako modifikatzaileei, hiztegiko eskakizunetik kanpo agertzen diren modifikatzaileei esaten zaie; gehienetan errepikakorrak izan daitezke (hurrenkera nahiko askean):

(31) *Jonek urrian astelehen goizetan Gernikako azokan berak dakien postu batean indabak erosten ditu*

(32) a. *fakultate honetako Gasteizko lehen mailako ikasle horiek*
 b. *gona beltz luze polit bat*

➔ **Adjuntu** deitura ematen zaie osagai bati *atxiki* edo *adjunktatu* egiten zaizkiolako; tankera bereko osagai bat sortzen dute. Azterbide bi eman ohi zaizkie:



(non JS = X-aren adjunktua)

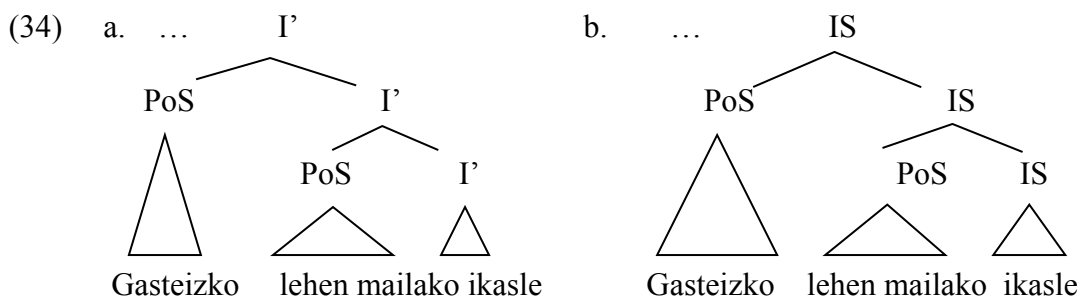

2. Aditz sintagmaren azterketa

- Hona hemen X' eskemak aurreikusten duena:

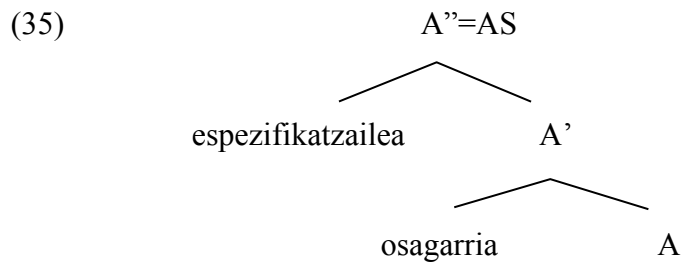

- Aditzaren osagarria: aditz bakoitzaren hautua (azpikategorizazioa) izango da osagarririk agertzen den edo ez.
- Aditzaren espezifikatzaile-gunean, subjektu-funtzioa betetzen duen DS (bigarren argumentua) kokatu ohi da gero ikusiko dugunez.
- Aditzaren adjunktutat aditzak berariaz eskatzen ez dituen adberbio-sintagmak eta postposizio-sintagmak jo ohi dira.

2.1. AS-ren justifikazioa

- AS/A' osagaien aldeko froga ugari eman daitezke:

- zati-galdera baten erantzun laburra izan daiteke:

(36) A: Zer egin zuen Mirandek B: *bere burua hil*

- mugitu egin daiteke:

(37) [*bere burua hil*], Mirandek egin zuen

- ordezkapena:

(38) Mirandek *bere burua hil* zuen, eta Cioranek ere *berdin egin* zuen (berdin egin = *bere burua hil*)

2.2. ASren Barruko Subjektuaren Hipotesia

- Zeintzuk argudio daude subjektua AS-ren espezifikatzaile-gunean sortzen dela esateko? Teoria barruko argudioak (=a, b) eta argudio enpirikoren bat ere bai (= c,d)

a. Azalpen trinkoagoa ematea da argudio bat. Zentzuzkoa dirudi pentsatzeak aditzaren argumentu guztiak (osagarria eta subjektua, tipikoki) aditzaren islapenen barruan sortzen direla, haren eskakizun lexikoak diren neurrian, bata aditz-sintagmaren barruan eta bestea kanpoan sortzen dela esateak baino.

b. Sinpletasuna eta hizkuntz aldakortasunaren berri errazago ematea (SVO vs VSO hizkuntzak) da aurrekoarekin lotzen den beste argudio bat. Esaterako, Baker-ek (2001) bi parametro aipatzen ditu aditz-inflexio kategoriaren interakzioaz eta subjektuaren kokapenaz:

(40) **Aditza erakartzearen parametroa** (Baker 2001):

- a. Inflexio edo Laguntzaile kategoriak aditza erakartzen du; edo
- b. Aditzak Inflexio edo Laguntzailea erakartzen du

(41) **Subjektua kokatzaren parametroa** (Baker 2001):

- a. Subjektua AS osagaiarekin elkartzen da; edo
- b. Subjektua INF kategoriarekin elkartzen da

• Lehenak, adberbioen kokapena ikusita, ingelesa eta frantsesa bereizteko balio du:

(42) a. Jean a *souvent* embrassé Marie (“Jonek sarritan musukatu du Mari)

b. John has *often* kissed Mary

(43) a. Jean embrasse *souvent* Marie (* Jean *souvent* embrasse Marie)

b. John *often* kisses Mary (*John kisses *often* Mary)

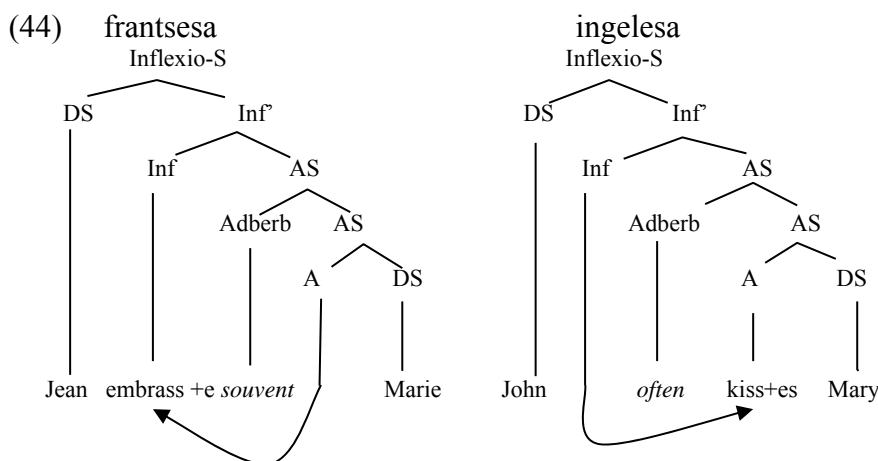

• Bigarrenak galesaren eta ingelesaren arteko desberdintasun sistematiko baten berri emateko balio dezake; galesa VSO hizkuntza omen da (=45) baina **VSO** hurrenkera **Lag-SVO** hurrenkerekin ere (=46) txandakatzen da:

- (45) a. **bryn-odd** y dyn gar
 erosi-denb art gizon autoa (= ‘gizonak kotxea erosten zuen’)
- b. **naeth** y dyn **brynu** car
 denb art. gizon erosi autoa (= ‘gizonak autoa erosi zuen’)

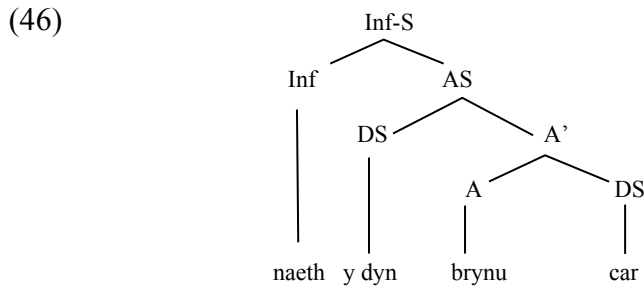

➔ Datuen interpretazio simple bat: adizki trinkoetan *inflexio* kategoriak Aditza erakartzen du galesez baina subjektua AS-ren barnean geratzen da *iltzatuta*.

- Orain: benetan esan nahi dugu aditzek beren subjektu argumentuak modu diferentean tratatzen dituztela hizkuntzetan barrena (hots: ingelesez [espez, Inf^o] posizioan eta galesez [espez, A'] posizioan)? Ikertzaile gehienek ezetz uste dute eta proposatzen dute S-Egitura berdina dela galesez eta ingelesez (eta hizkuntza guztietan). Hots:

- (47) [_{AS} **subjektua** [_{A'} A osagarria]]

Alde bakarra litzateke ingelesezko INF buruak *erakarri* egiten duela subjektua bere espezifikatzaileira (INF-k duen tasunen bat *sendoa* da); eta galeserazko INF buruak ez duela perpauseko subjektua bere espezifikatzaileira erakartzen (dagokion INF kategoriaren tasuna *ahula* da). Beraz, arestiko (41) berformulatu beharra dago:

- (41') **Subjektua kokatzearen parametro berritua**

Subjektua hizkuntza orotan AS osagaiarekin elkartzen da; eta

- subjektua AS barruan gelditzen da; edo
- (INF kategoriak erakarrita) subjektua INF kategoriarekin elkartzen da

➔ Gainerako kategoria lexikoetan ere, aditzaz egiten den suposizio berdina egingo litzateke, hartara subjektu guztien azterketa bateratua eginez eta hizkuntza guztiak antzera aztertuz:

- (48) a. [[_{IS} *jokalariaren* bere buruaren kritika]-a]

b. [[*Is Duvoisinen Bibliaren itzulpen*]-a]

c. Zenbatzaile lerrakorren edo mugikorren jokabidea hainbat hizkuntzatan hartzen da argudiotzat:

- (49) a. *All the students* have read the book
 b. *The students* have [*all* read the book]
 c. **The students* have read the book *all*
 d. **The students* have read all the book

✓ Azalpen posiblea: zenbatzaile lerrakorra, banatuta ageri denean, subjektuak jatorriz betetzen duen gunean dago kokatuta, AS-ren barruan, ezkerretara:

(50) the students have [_{AS} [_{DS} *all* [_{DS} ~~the students~~]] read the book]

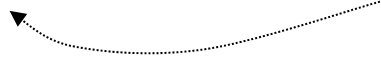

d. Heycock irakaslearen bideoan, beste argudio bat ere aipatzen da: perpaus mailako esamoldeen argudioa (i.e. *the shit hit the fan*):

- (51) a. the shit {will, could, might, can, did, ...} hit the fan
 b. inflexiorik gabeko unitateak [*the shit hit the fan*] = esanahi idiomatikoa

c. AS = 'sekretu guztiak jakitera eman'

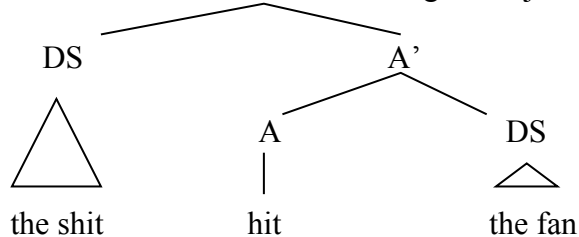

3. INF kategoriaz

3.1. INF = perpausaren buru

- perpausaren analisisa Chomsky (1986b) lanaren aurretik:

(52) Perpausa → IS + AS + INF edo LAG (= X' eskemaren salbuespena)

- perpausa ere endozentrikoa bada, aukera bi baino ez daude:

a. perpausa = AS edo A''' (cf. Jackendoff 1977, Emonds 1985)

b. INF = perpausaren burua edo ardatza (Chomsky 1986b)

(53)

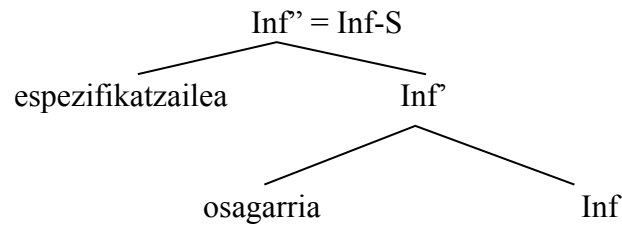

• argudio bi eman ohi dira INF perpausaren ardaztat jotzeko:

a. *INF* egokia behar da perpaus zuzena edukitzeko:

- (54) a. * Ainhoak egunkaria irakur
 b. Ainhoak egunkaria irakur *lezake*
 b'. Ainhoak egunkaria irakur-*riko du*
 b''. Ainhoak egunkaria irakur-*tzea* nahi dut

b. subjektua-aditza komunztadura *espezifikatzaile-buru* harremanaren bidez azaldu liteke:

- (55) a. Ainhoak egunkaria irakur {lezake, *nezake, ...}
 b. nik neuk egunkaria irakurtzen {dut, *du, ...}

3.2. Aditzaren eta Inflexioaren bategiteaz euskaraz

• Gogoratu lehenagoko parametroa:

(56) *Aditza erakartzearen parametroa* (Baker 2001):

- a. Inflexio edo Laguntzaile kategoriak aditza erakartzen du (cf. frantsesa); edo
 b. Aditzak Inflexio edo Laguntzailea erakartzen du (cf. ingelesa)

• euskarak flexio aberatsa duela eta, pentsatzekoa da INF adabegiak erakartzen duela aditza (eta aspektua) adizki trinkoetan, eta ez alderantziz. Beraz:

- (57) a. [_{INF-S} Ø [_{INF'} [_{AS} Ainhoak egunkaria darama] INF]] (S-Egituran)
 b. [_{INF-S} Ainhoak_i [_{INF'} [_{AS} ti egunkaria t_a] darama_a]] (A-Egituran)

➔ Frogetariko bat partikula modalen jokabidea izan liteke (!!):

- (58) a. Ainhoak besapean egunkaria *eramaten* {*bide, ei, omen*} *du*
 b. Ainhoak besapean egunkaria {*bide, ei, omen*} *darama*

3.3. Inf-Sintagmaren adjuntuak

• *Inf* kategoriaren adjunktutzat perpausa modifikatzen duten adberbioak eta postposizio-sintagmak har daitezke:

- (59) a. Harrigarriri, Jonek inuitera ikasiko du
 b.

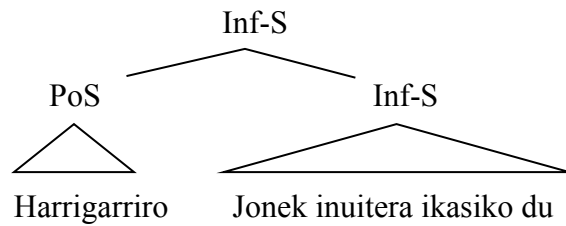

4. Konplementatzaile kategoriaren berri laburra

4.1. Konplementatzailea gramatika sortzailean

• *Konp* delakoa laurogeiko hamarkadara arte gauza birekin lotzen zen:

a. perpaus hasierako galdetzaileen lurreragunearekin:

- (60) a. you INF visit *which city*_[NZ] ? (S-Egitura)
 b. *which city*_[NZ] did you visit ~~*which city*~~_[NZ] ? (A-Egitura)

b. mendeko perpausak sortzen dituzten hasierako menderagailuekin:

- (61) a. I heard *that* you visited London b. I asked *whether* you visited London

• Koopman-en (1984) Vata hizkuntzaren azterketan, argi ikusten da gauza bereziak direla:

- (62) [*galdetzaileak*- perpausaren barneko osagaiak – *menderagailuak*] (Vata)

• Chomsky (1986b) lanaren arabera, *Konp*-ek ere X' eskemari jarraitzen dio:

- (63) a. $Konp'' = KonpS$

 b. $Konp'' = KonpS$

4.2. Konplementatzailea eta Konp-sintagma euskaraz

- Konplementatzaileak, *perpaus amaierako* menderagailuak: *-en, -ela, -elarik, -elako, -enik, -enean, bait-, ba-* (Goenaga 1984, Ortiz de Urbina 1989a). Beraz:

(64) euskararen egitura = 63b = [_{KonpS} [_{InfS} Jonek egunkaria erosi du] [_{Konp} -ela]]

- Kontua da euskaraz ere NZ-hitzen (galdetzaileek) *perpaus* hasierako gune bat betetzen dutela, eta beraz Konplementatzailearen espezifikatzaile-gunearekin identifikatuko litzateke (O. de Urbina 1987b, eta hh):

- (65) a. nork besapean egunkaria darama (S-egitura)
 b. * Nork besapean egunkaria darama?
 c. *Nork darama* besapean egunkaria?
 d. Nork esan duzu [~~nork~~ daramala besapean egunkaria]?

Baina galdetzailearen ondo-ondoan *aditza + laguntzailea* doaz, ezinbestean joan ere, *Konp* burua hasieran balego bezala (beraz, 63a egitura *ere* behar dela dirudi).

→ Konplementatzaile gunea, hortaz, hasieran egon liteke, amaieran gauzatu arren.

5. izen-sintagma, IS eta determinatzaile-sintagma

- izen-sintagma deitura deskriptiboa izan ohi da, [Itsaso], [txikitako lagun bat] eta [herri hau] bezalako egiturei deitzeko; IS eta DS X' Teoriaren araberrako deiturak dira.

5.1. IS eta DS ez dira berdinak

- Gramatikak nahiko argi uzten du tankera diferenteko egiturak direla biak (Abney 1987, Artiagoitia 1997):

- (66) a. Jone Donostian dabil {itzultzaile / * itzultzailea}
 b. Epaileak {hiltzailetzat / * hitzailea-tzat} jo du akusatua
 c. Barcenasek {*diru / dirua} galdu zuen

5.2. IS-ren barneko egituraz

Aditzak bezala, izenak bere hiztegiko ezaugarrien arabera osagarriak eta bigarren subjektu argumentu bat izan ditzake:

- osagarriak dituzten izenak...

- (67) a. *ogiaren* beharra → a'. *ogia* behar dugu
 b. *autoaren* erosketa → b'. *autoa* erosi
 c. *fisikako* ikaslea → c'. *fisika* ikasi

→ osagarria eduki dezaketen izenak ez dira aditzetik eratorritakoetara mugatzen; honako erlaziozko izen hauek ere izan ditzakete osagarriak:

a. *irudi*, *argazki*, *erretratu*... bezalako izenak:

- (68) (Artetaren) *Pitxitxiren* erretratua (EGLU-I (eranskina): 39)

b. senidetasun izenak (berauek erlaziozkoak direlako; cf. Anderson 1983):

- (69) *Jonen* alaba, *Itsasoren* senarra, *Itsasoren* ahizpak...

c. kokapen izenak eta antzekoak:

- (70) *zubiaren* {aitzin, albo, alde, atze, aurre, azpi, gain, ondo, ...}[n, tik, ko...]

- izenaren espezifikatzailetzat (subjektutzat) jo daitezkeenak:

- (71) a. *Zuazoren* (euskalkien) sailkapena → a'. *Zuazok* euskalkiak sailkatu ditu
 b. *Artetaren* (Pitxitxiren) erretratua → b'. *Artetak* Pitxitxi erretratatu zuen.

- Aditzarekiko paralelismoak honako egituretan pentsarazten digu:

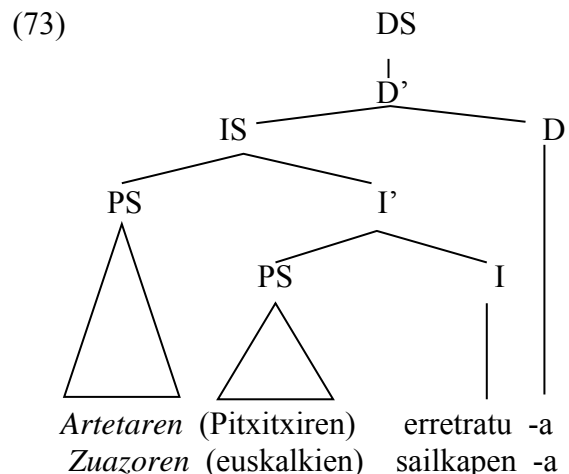
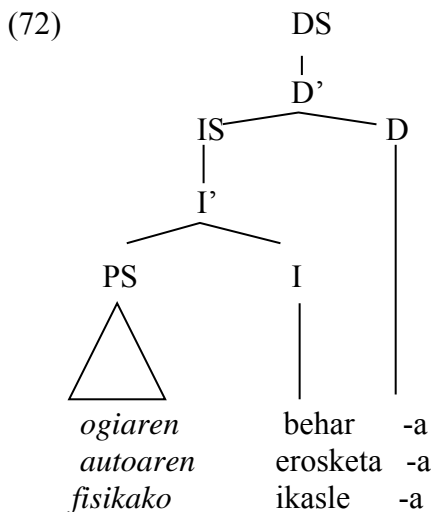

- izenaren adjunktutzat, berriz, adjektiboak...

- (74) a. herri txiki polit bat b. herri polit txiki bat
c. herri txiki polit ezkutu bat d. herri ezkutu txiki polit bat

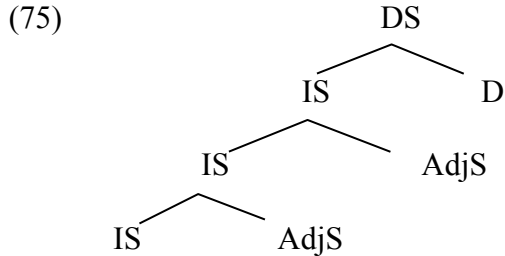

eta *-ko* buru duten sintagma gehienak izaten dira (cf. aurreko 34 diagrama).

5.3. DS-ren barneko egituraz

- Tipikoki, IS osagaia da D-ren osagarria.
- Espezifikatzaileztat *posesibo* arrunta (egiazko jabetza) adierazten dutenak jo ohi dira:

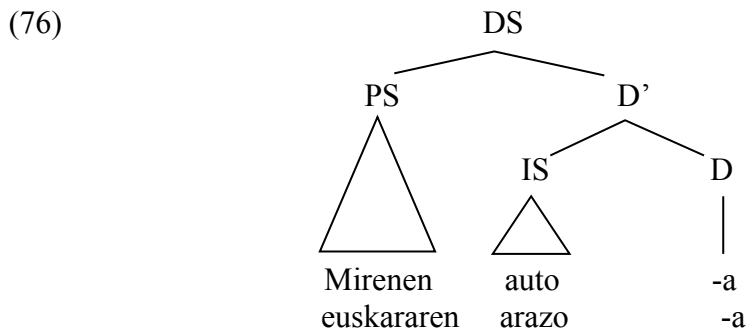

Analisia honelatsu justifikatu ohi da:

- a. (76)-eko diagramak egokiro azaltzen du posesiboak ez duela erlazio semantiko edo tematikorik izenarekin.
- b. Egiazko jabetza adierazten duen genitiboa predikatua izan liteke perpaus kopulatibo batean, eta hor izenik ez da ageri:

- (77) a. autoa *Mirenena* da (cf. ?? sailkapena *euskalkiena* da)
b. arazoa *euskararena* da (cf. ?? erosketa *autoarena* da)

Honek iradokitzen du (76)-ko *Mirenen*, *euskararen* genitiboek ez dutela hain lotura esturik izenarekin (ez dira izenaren argumentu); aurreko *ogiaren*, *autoaren*, *euskalkien* genitiboek, berriz, badute lotura estua izenarekin, haren argumentu zuzenak dira-eta.

c. gramatikan IS hutsak, eta ez DS-ak, agertzen direnean, jabetza-genitiboak ez dira egiazko jabetzaren adierazleak izaten, osagarri hutsak baino:

- (78) a. *heriotzaren beldur naiz* (cf. heriotzari beldur diot)
 b. ... egizue hau *nire oroigarri* (= ni oroitzeko)

• DS mailako adjunktua, berriz, perpaus erlatiboak jo daitezke eta, txertaketa mailaren arabera, *-ko* buru duten sintagmak:

- (79) a. gure gaurko eskola hau b. gaurko [gure eskola hau]

6. Postposizio-sintagmak

• Hona hemen postposizio kategoriarako X' Teoriak eta buru-parametroak aurreikusten dutena:

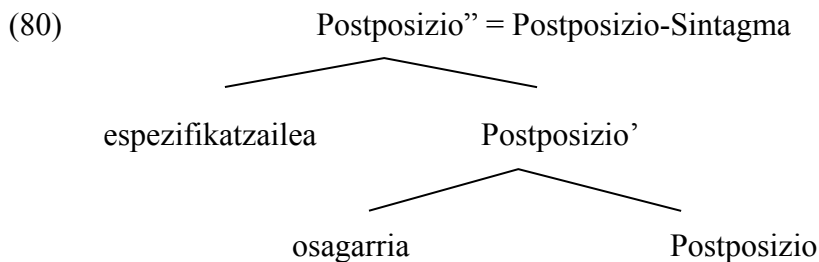

• euskaraz, postposizioak = deklinabideko atzizki gehienak eta hitz independente batzuk ere bai.

- (81) a. postposizio atzizkiak: *-n, -ra, -rantz, -raino, -tik, -gatik, -en, -entzat, -tzat, -ekin, -z, ...*
 b. besterik: *kontra, aurka, zehar, at, gabe* (cf. Ortiz de Urbina 1989)
 c. kokapen izenak (cf. Azkarate 1990, de Rijk 1997 vs Rebuschi 1993)

• Postposizioen osagarriak postposizio bakoitzak hautatzen duen osagai-mota izango da, noski. Aukera arruntena DS osagarria da, baina ez bakarra:

(82)

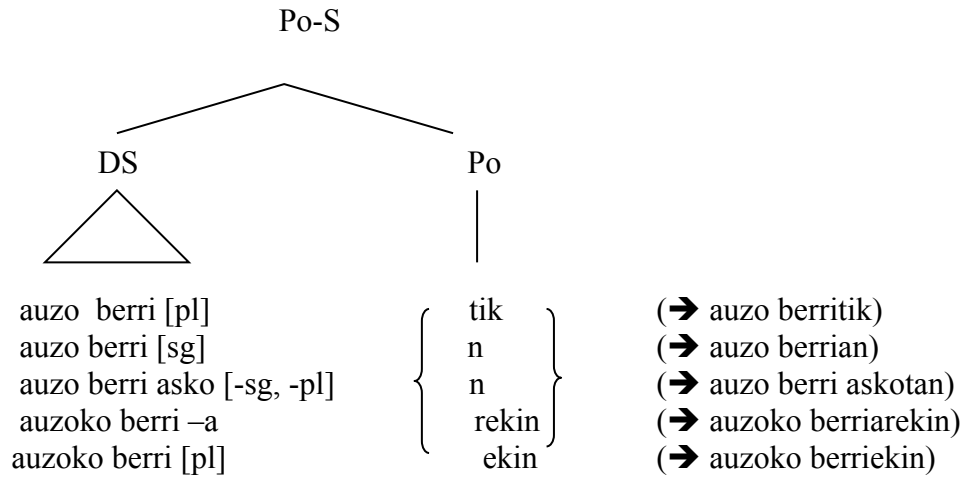

- (83) a. [Adberbio-S iaz, aurtan] + ko → [Po-S [Adb-S iaz-, aurtan-] ko]
 b. [Po-S lagunarekin] + ko → [Po-S [Po-S lagunareki-] ko]
 c. [Po-S etxean] + zehar → [Po-S [Po-S etxean] zehar]

6.1. Kasu-markak eta postposizioak

• Normalean, kasu-markei komunztadura dutenei eta erlazio gramatikal soila adierazten dutenei esaten zaie: ergatiboa, datiboa eta absolutiboa. Baina Eguzkitzak (1993) eta Goenagak (1997, 2003) jabetza-genitiboa ere hartzen dute kasu-markatzat.

→ Oro har: zenbat eta funtzionaltasun handiagoa (esanahi lexiko ilunagoa), orduan eta errazago kasu-markatzat jotzea.

• kasu-marken analisia: normalean, kasu-markei ez zaie presentzia sintaktiko nabarmenik aitortzen, DS batek bereganatzen duen markatzat hartzen da:

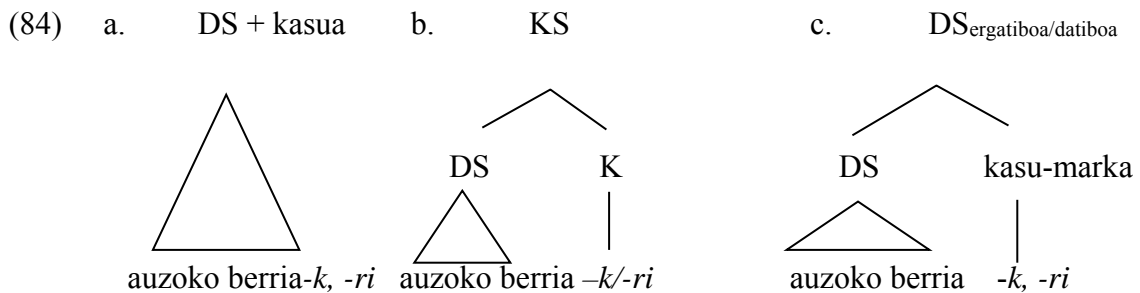

7. Adjektibo-Sintagma

- Hona hemen adjektibo kategoriarako X' Teoriak aurreikusten duena:

(85) Adjektibo' = Adj-S

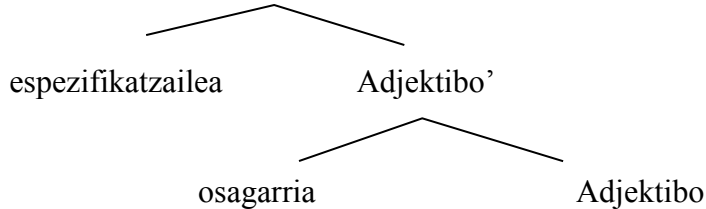

- Adjektiboen osagarriak beti ere adjektibo bakoitzaren hautu lexikoa dira:

→ jabetza-genitibo osagarriak hartzen dituzten adjektiboak badaude:

- (66) a. {zeure lagunaren/egoera berriaren} lagungarri, erakusgarri
 b. gurasoen (des-)berdina zara zu

→ edo beste sintagma batzuk:

- (86) a. liburu hauek {irakurtzen, ulertzen} {zailak, gaitzak, errazak}
 b. Jon *etxetik* hurbil bizi da

→ Gai hau, dena dela, nahiko landu gabe dago euskaraz (Arteatx 2015, Vidador 2016).

- Adjektiboaren espezifikatzailetzat mailakatzaile lana egiten duten sintagmak jo ohi dira:

(87) Baztan {nahiko, guztiz, zeharo, oso, izugarri...} polita da

(88) mailakatzaileak askotarikoak izan daitezke:

- a. Adberbio-Sintagmak: biziki, zeharo, guztiz
 b. Adjektibo-Sintagmak: izugarri, itzel, ikaragarri, oso
 c. Zenb-Sintagmak: nahiko, aski, asko, franko
 d. *-ko* sintagmak: gaitzeko, itzelezko, izugarrizko...

→ Perpaus txikiak aztertzean bueltatuko gara adjektibo kategoriaren espezifikatzaileez hitz egitera.

8. Graduatzaile-Sintagma

- Ingelesez *degree* izenarekin ezagutzen da buru funtzional hau (Abney 1987 lanaz gero) eta euskaraz oso gutxi landu da (cf. Goenaga 2008, Vela 2018). Egitura hauxe aurreikusten du X' Teoriak:

(89)

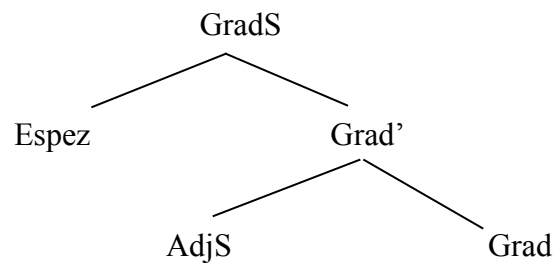

- Graduataile kategoriako elementuak *-ago*, *-en*, *-egi* morfemak lirateke eta mailakataile-lana egiten duten sintagmak espezifitzaile Goenagaren analisisian:

(90) [_{GradS} bost zentimetro [_{Grad'} [_{AdjS} luze] [_{Grad} ago]]

Konparazio perpausa, berriz, Goenagak adjunktutat hartzen du, Grad' mailan atxikitzen dena printzipioz.

Aditzaren eremu lexikoa:

Theta Teoria eta aditz sintagmaren egitura

1. Argumentu egitura eta argumentuen hautapena 1

1.1. *Argumentuak eta predikatuak bereizten* 1

1.2. *Argumentu-egitura eta haren terminologia* 2

1.3. *Bestelako hautapenak: kategoria-hautapena eta semantika-hautapena* 3

2. Argumentu-egituraren eta sintaxiaren arteko harremanaz 4

2.1. *Kanpo eta barne argumentuak* 4

2.2. *Nola lerratzen dira argumentuak perpaus egituran?* 4

3. Theta-Teoriaren hatsarreak 5

3.1. *Theta-Irizpidea* 5

3.2. *Islapen Hatsarrea* 6

3.3. *Theta-Irizpidearen eta Islapen Hatsarrearen ondorioak* 6

3.4. *Islapen Hatsarre Zabaldua* 6

4. Aditz iragangaitzak Theta-Teorian: ezergatiboak eta ezakusatiboak 8

5. Hiru argumentuko aditzak eta AS oskolen azterbidea 9

5.1. *Nola aztertu behar dira hiru argumentuko aditzak?* 9

5.2. *Aditz oskolen azterbidea* 9

6. AS oskolen azterbidearen unibertsalizazioa 11

6.1. *“a” aditz arina eta egiletasuna* 11

6.2. *Aditz ezergatiboak eta ezakusatiboak berraztertuta* 13

6.3. *Aditz arazleen eta inkoatiboen arteko aldizkatzeak* 14

• **Theta-Teoria:** hiztegitik datorren informazioaren eta perpaus egituraren arteko harremanaz, perpaus egituraren *koherentzia semantikoaz* arduratzen da. Gai hau Theta-Teoriaren barnean kokatzen da.

1. Argumentu egitura eta argumentuen hautapena

1.1. *Argumentuak eta predikatuak bereizten*

• oinarrizko bereizketa ezarri ohi da koherentzia semantikoaren aldetik:

a. **predikatuak:** erlazioak definitzen dituzten elementuak

b. **argumentuak**: erlazioetan ezinbestean dauden partaideak edo parte-hartzaileak

- predikatuak: aditzak, izenak, adjektiboak [postposizioak]

- (1) a. CR-k baloia *jo* zuen
b. Mourinhok CR-k baloia *jo* zuela *uste* du
- (2) CR *triste* dago
- (3) (Garfioren) Wendyren *bahiketa*

- argumentuak izan daitezkeenak: determinatzaile-sintagmak, perpausak (KonpS), eta *perpaus txikiak* ere izan daitezke (cf. 1-5 adibideak; perpaus txikiez ikus 7. ariketa):

- (4) a. [Amaia jatorra dela] iruditzen zait
b. [PT Amaia jatorra] iruditzen zait
- (5) a. senideek [presoak etxetik hurbil egotea] nahi dute
b. senideek [PT presoak etxetik hurbil] nahi dituzte

1.2. Argumentu-egitura eta haren terminologia

- Predikatuek Θ -rolak *banatu* edo *ezarri* egiten dituzte; argumentuek Θ -rolak *jasotzen* dituzte predikatuetatik:

- (6) a. CR-k baloia *jo* zuen
b. *jo*: <egilea, gaia>
- (7) a. CR triste dago
b. *triste*: <esperimentatzailea>
- (8) a. Garfio kapitainaren Wendyren bahiketa
b. *bahiketa* <egilea, gaia>

- *Argumentu-egitura* (edo theta-hautapena) zeri esaten zaio? Predikatu bakoitzak ezartzen dituen theta-rolen zerrendari esaten zaio [arestiko 6b-7b-8b) aukerak].

➔ **rol tematiko ohikoenak** (Artiagoitia 2000: 106-hh):

- a. *egilea* = ekintzaren berariazko abiarazlea;
- b. *eragilea* = ekintzaren abiarazlea, ez berariazkoa.
- c. *esperimentatzailea* = gertaerak antzeman edo sentitutako izakia. Osagai psikologikoa edo oharmenezkoa zein kogniziozkoa duten predikatuetan agertzen dira esperimentatzaileak;
- d. *gaia* edo *jasaila* = ekintza jasandako izakia (jasaila), edo aldatu eta mugitutako izakia (gaia);
- e. *helburua* = izakia zeinera mugida (fisikoa edo abstraktua) gertatzen den;

2. Argumentu-egituraren eta sintaxiaren arteko harremanaz

2.1. Kanpo eta barne argumentuak

- kanpo argumentua: Θ -rol ezarlearen edo predikatuaren lehen islapenetik kanpo islatzen dena;
- barne argumentua: Θ -rol ezarlearen edo predikatuaren lehen islapenaren barruan islatzen dena

(13) *apurtu* a. <egilea, gaia> *eta* b. <kalTEDUNA, gaia>

(14) a. *txirrindulariak* bizikleta apurtu zuen (txirrindularia = *egilea*)
 b. *txirrindulariak* lepaUZtaia apurtu zuen (txirrindularia = *kalTEDUNA*)

→ asimetria garrantzitsu bat ezar daiteke baita semantikoki ere:

- barne argumentuari, aditz soilak (A^0 -k) ezartzen dio Θ -rola;
- kanpo argumentuari A' osagaiak (aditzak eta barne argumentuak batera) ezartzen dio Θ -rola:

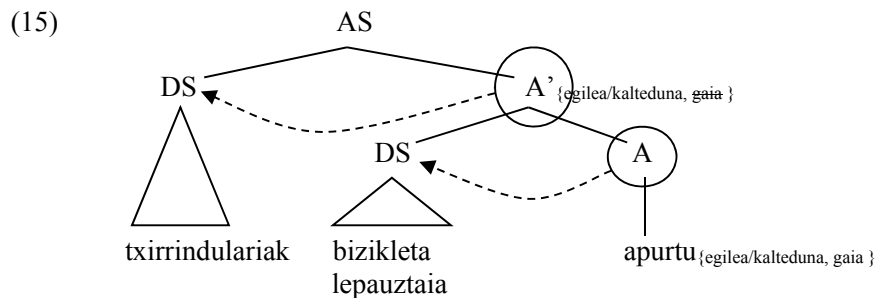

→ Hots: *txirrindulariak* argumentuaren interpretazioa jakiteko predikatua *eta* barne argumentua zein diren jakin behar dugu.

2.2. Nola lerratzen dira argumentuak perpaus egituran?

- Nola jakiten da zein argumentu mota zein lekutan agertuko den?

(16) a. *hil* (iragankorra): <egilea, gaia> b. *hil* (iragangaitza): <gaia>

→ hiru ikuspegi nagusi leudeke argumentu-motak eta posizio sintaktikoak lotzeari begira:

- kanpo argumentua *nabarmendu* egin behar da argumentu-egituran (Williams 1981):

(17) a. *hil*: <egilea, gaia> b. *hil*: <gaia>

- Hierarkia thematikoak erabakitzen du (Jackendoff 1972, Grimshaw 1990, besteak beste):

(18) *egilea* > *esperimentatzailea* > *helburua/iturria/lokatiboa* > *gaia*

c. Argumentuak eta perpaus egitura modu uniforme an lotzen dira (Baker 1988):

(19) *Theta-Ezarpenaren Uniformetasunaren Hipotesia (UTAH ingelesez)*

Hiztegiko elementuen arteko theta-harreman berdinarak elementu horien arteko egitura harreman berdinen bidez adierazten dira S-Egituran (Baker 1988)

- (20) a. baserritarrak txerria hil zuen (txerria = gaia, hildakoa)
 b. txerria hil da (txerria = gaia, hildakoa)

→ TEUH-UTAH-k oso predikzio zorrotza egiten du (i.e. harreman tematiko berdinari egitura berdina dagokiola):

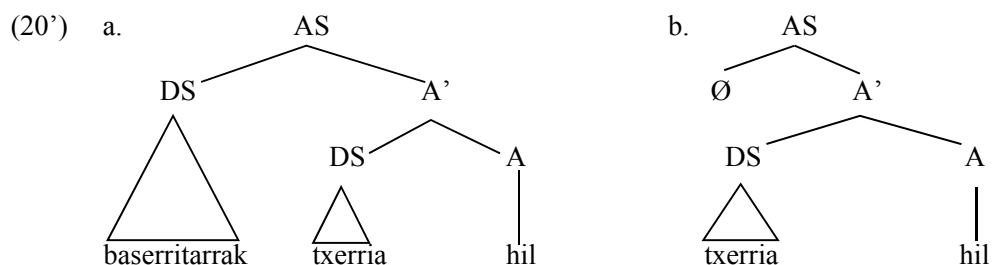

→ TEUH-UTAH onartuta ere, ohikoa da oraindik kanpo-argumentua nabarmentzea (halakorik bada behintzat):

- (21) a. hil: <egilea, gaia> b. hil: <gaia>

3. Theta-Teoriaren hatsarreak

3.1. Theta-Irizpidea

• Argumentu-egitura perpaus egituran nola islatzen den gobernatzen du; Θ -rolen eta argumentuen arteko banan-banako egokitasuna bermatzen du:

(22) *Theta Irizpidea*

- a. Argumentu bakoitzak bere Θ -rola behar du;
 b. Θ -rol bakoitza argumentu bakar bati ezarri behar zaio

- (23) a. utzi: <egilea, gaia> b. dimititu: <egilea>

- (24) a. Presidenteak kargua utzi zuen
 b. * Presidenteak kargua dimititu zuen (kargua DS-ak Θ -rolik ez)
 c. * Presidenteak utzi zuen (gaia falta da)
 d. * Presidenteak kargua utzi zuen lanpostua (gai bi ageri dira)

3.2. Islapen Hatsarrea

(25) ***Islapen Hatsarrea***

Hiztegiko elementuen ezaugarriak sintaxi maila guztietan (S-Egituran, A-Egituran, Forma Logikoan) mantendu behar dira.

- (26) *esan*, Aditza: <egilea, gaia, helburua>
 {[+DS] / +DS_{dat}}
 [+KonpS]}

→ (26)-n dagoen informazio lexikoa sintaxi-maila guztietan gorde behar da (ezin da osagarria desagertu, edo kategoria aldatu...)

3.3. Theta-Irizpidearen eta Islapen Hatsarrearen ondorioak

a. Informazio lexikoa uniforme izango bada, mugimenduak aztarnak/kopiak utzi behar ditu,:

- (27) a. [_{AS} Jonek egunkaria erosi] zuen (S-Egitura) (*Jonek* = erosi-ren *egilea*)
 b. Jonek [_{AS} ~~Jonek~~ egunkaria erosi] [_{INF} zuen] (A-Egitura) (*Jonek*, ~~*Jonek*~~ = erosi-ren *egilea*)

→ kopiarik/aztarnarik ezean, informazio lexikoa eta argumentu-egituraren gauzatzea mailaz maila aldatuko litzateke; kopien bidez mailaz mailako kohesioa mantentzen da.

b. Ezaugarri lexikoak aldatzen dituzten arauak hiztegiaren barrukoak dira, ez sintaxikoak:

- (28) a. itzuli, Aditza: <egilea, gaia> b. itzulpen, *Izena*: <(egilea, gaia)>

→ *itzuli* aditzak eta *itzulpen* izenak ezaugarri desberdinak dauzkate; beraz, euren arteko erlazioaren berri hiztegiak eman behar du, ez sintaxiak.

c. Mugimendua beti da Θ-rol berririk ezartzen ez den gune batera:

- (29) a. aipatu: <egilea, gaia>
 b. [_{KonpS} JON_i aipatu dute [_{InfS} irakasleek ~~JON_i~~ ...]] →

→ *Jon* DS [espez, Konp] gunera mugitu da baina hor ez du Θ-rol berririk hartzen.

3.4. Islapen Hatsarre Zabaldua

(30) ***Islapen Hatsarre Zabaldua***:

(32)-k dioena + [espez, INF'] gunea nahitaez bete behar da.

- IHZ delako hau Baker-en (aurreko gaiko) *Subjektua Kokatzearen Parametroarekin* lotu behar da; Parametro hori honela berformulatu genuen aurreko gaian:

- (31) Subjektua hizkuntza guztietan AS-ren barnean sortzen da;
- subjektua AS barruan *in situ* gelditzen da; edo
 - (INF kategoriak tasun sendoren bat daukalako) eta subjektua INF kategoriarekin elkartzen da (i.e. INF-en espezifikatzailea nahitaez bete behar da).

- Beraz, IHZ gehiago izan liteke hizkuntza batzuk (ingelesa) ukitzen dituen parametro baten aukera, egiazko hatsarrea baino. Baina zergatik behar da adabaki hau? Perpausek subjektua edukitzeak ez duelako beti bat egiten aditzak kanpo argumentua edukitzearekin:

- (32) a. the burglary surprised the farmer = ‘lapurretak baserritarra harritu zuen’
 b. [That the pig was stolen] surprised the farmer = ‘txerria lapurtzeak baserritarra harritu’
 c. *it* surprised the farmer [that the pig was stolen] = (b)-ren itzulpen berdina
 d. * surprised the farmer [that the pig was stolen]

→ *it* izenordain betegarria ez da aditzaren argumentua, ez du Θ -rolik, ez du ez Θ -Irizpideak ez IH-k eskatzen; baina hala ere, *ezinbestekoa* da ingelesez behin perpaus subjektua eskuinera lerratuz gero.

- euskaraz? NOR-NORK aditz inpersonal batzuen kasuan baliteke subjektu betegarria izatea:

- (33) a. gauzak ondo egitea merezi du / b. * gauzak ondo egitea merezi da
 c. *pro*_{3psERG} gauzak ondo egitea merezi du (*pro*_{3psERG} = ingelesezko *it* horren antzekoa)

→ Aditz batzuen kasuan, beraz, badirudi [espez, INF'] guneak beterik izan behar duela:

- (34) a. merezi: < - Θ , gaia >
 |
 nominalizazioa
 b.

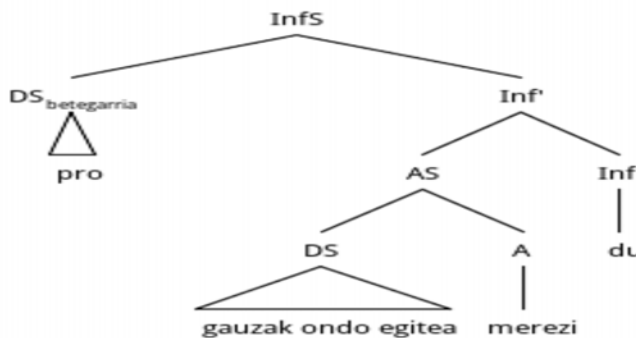

4. Aditz iragangaitzak Theta-Teorian: ezergatiboak eta ezakusatiboak

- Perlmutter-en (1978) Hipotesi Ezakusatiboak bitan banatzen ditu aditz iragangaitzak:

(35) **Hipotesi Ez-akusatiboa**

zenbait predikatu iragangaitzek kanpo argumentua daukate;
beste batzuen subjektua predikatuaren egiazko barne argumentua da.

(36) a. aditz ezergatiboak

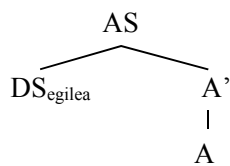

b. aditz ezakusatiboak

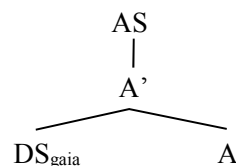

(a) Predikatu ez-ergatiboen subjektu argumentuek egilearen Θ -rola dute:

- (37) a. borondatezko ekintzak eta jarduerak, oro har, eta hauen artean: ariketa aditzak, hitz egiteko moduari buruzkoak, animalien soinua adierazteko predikatuak...
- b. borondaterik gabeko gorputz prozesuak

(b) Aditz ez-akusatiboen subjektu argumentuek gaiaren Θ -rola dute: aditz inkoatiboak (= aldaketa aditzak), existentzia eta gertaera predikatuak, borondaterik gabeko estimulu isurtze predikatuak, aspektuzko predikatuak, iraupenezko predikatuak

- Ezakusatiboen eta ezergatiboen banaketak isla zuzena du hizkuntza batzuen gramatikan: italierazko *avere/essere* laguntzaileen hautaketan edo *ne*-klitikoaren portaeran, *there* subjektuen agerpena ingelesez.

- Euskaraz ere, *-le/-t(z)aile* atzizkia kanpo argumentua duten aditzek (ezergatiboek ere) onartzen dute, baina ez ezakusatiboek (Azkarate 1990):

- (38) a. iragankorrek: ikusle, jale, idazle, itzultzaile, bikoiztaile, emaile...
- b. ezergatiboek: kolaboratzaile, borrokatzaile, mintzatzaile, jarraitzaile, mendekatzaile
- c. ezakusatiboak: *jaiotzaile, *etzale, ??izale, *erorle, *gelditzaile, *iraule, *irakile

5. Hiru argumentuko aditzak eta AS oskolen azterbidea

5.1. Nola aztertu behar dira hiruko argumentuko aditzak?

• *Nor-nori-nork* aditzen (eta antzekoen) inguruan bi analisi proposatu ohi dira sasoi bateko eskuliburuetan. Eskematikoki:

(38) a. Amak aitari opari bat eman zion

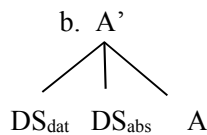

(Artiagoitia 2000: 51)

c.

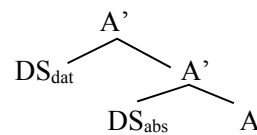

(Lorenzo eta Longa 1996: 77)

→ Eragozpen teorikoak:

a. (39a)-ko adarreztatze hirutarra ez da oso erakargarria ikuspuntu teorikotik;

b. (39b)-n datiboa egiazki adjunktu gisa irudikatzen da.

• Nolanahi ere, Uztardura Teoriak datiboa gorago dagoela erakusten du (Montoya 1998, Artiagoitia 2000, Elordieta 2001²):

(40) a. Mireni_i bere burua_i {aipatu, erakutsi} diot

b. *Bere buruari_i Mireni_i {aipatu, erakutsi} diot

Hots, datiboak gaia o-komandatzen du (baina ez alderantziz).

5.2. Aditz oskolen azterbidea

• Aditz ditransitiboen harira, Larsonek (1988, 1990) *Osagarri Bakarraren Hipotesia* formulatu zuen eta Theta-Teoriako pare bat ideiarekin osatu zuen:

(41) *Osagarri Bakarraren Hipotesia*

a. X'' → espez, X'; 1b. X' → X Y''

(42) a. Lehen hatsarrea: B A-ren argumentua bada, B A-ren islapen baten barruan gauzatzen da.

b. Bigarrena: predikatu baten argumentuak hierarkia thematikoaren arabera islatzen dira hierarkian gorago dagoenak bestea o-komandatuaz [egile > gaia > helburua > gainerakoak]

► Larsonen jatorrizko asmoa ingelesezko datibo-alternantziaren berri ematea izan zen:

(43) a. John gave a book to Mary

² Ikus Arregi eta Ormazabal (2003) beste ikuspegi baterako.

b. John gave Mary a book

(44) a.

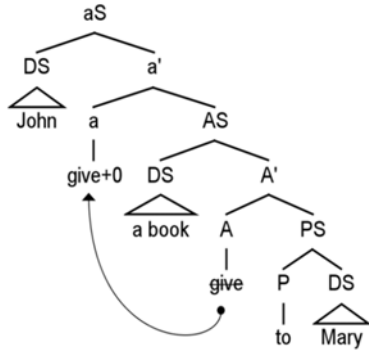

b. (Harley-k (2002) egin moldaketan oinarritua)

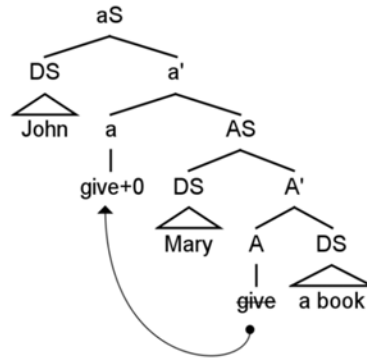

► Ikuspegi honek permititzen du *John*, *a book*, eta *(to) Mary* [*give+0*] aditz eratorriaren argumentu direla esatea, hirurak gauzatzen baitira aditz konplexuaren islapenen baten barruan (as/AS barruan).

► Irudikapen honek bat egingo luke *give* aditzaren deskonposizio semantikoarekin: *eman* = *lekualdatu* + *eragin/arazi* (hots, *Jonek Mireni liburu bat ematea* = *Jonek gertaera bat eragitea*, *gertaera* = *liburua Mirenengana iristea*; *eman* = *lekualdatu* + *eragin/arazi*).

► Gaur egun, askotariko analisi alternatiboak badaude ere (cf. Ormazabal eta Romero 1998, 2010; Harley 2002, Pylkkanen 2008; Bruening 2010), aditz eskolen analisisa eta Osagarri Bakarraren Hipotesia ontzat ematen dira.

• Euskarari dagokionez, normalean datiboak absolutiboa o-komandatzen duela-eta, datiboa gaia baino gorago irudikatu ohi da (Fernández 1997, Artiagoitia 2000, Elordieta 2001, Rezac 2008, Oyharçabal 2010, Fernández 2014):

(45) a.

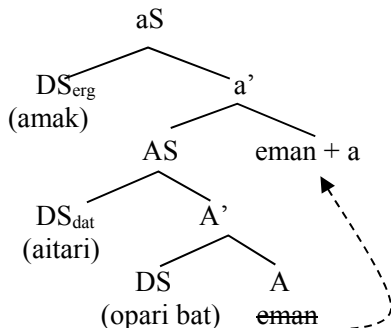

(Fernandez 1997, Artiagoitia 2000, Elordieta 2001)

b.

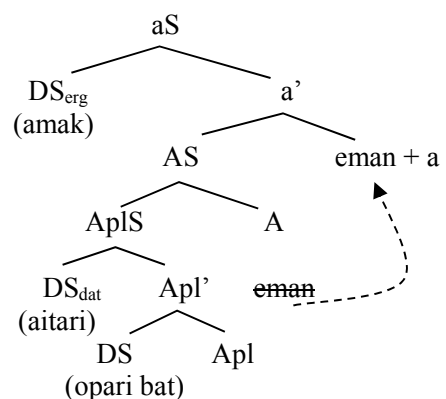

(Oyharçabal 2010, moldatua)

Hots, *eman* erroa ez da osorik lexikalizatzen harik eta a [*‘eragin/arazi’*] buruarekin elkartu arte.

► Beste analisi ildo bat Ormazabal & Romero (2017) lanean (cf. Ormazabal & Romero 1998, Arregi & Ormazabal 2003); bertan datiboa beherago sortu arren, gora mugitzen da:

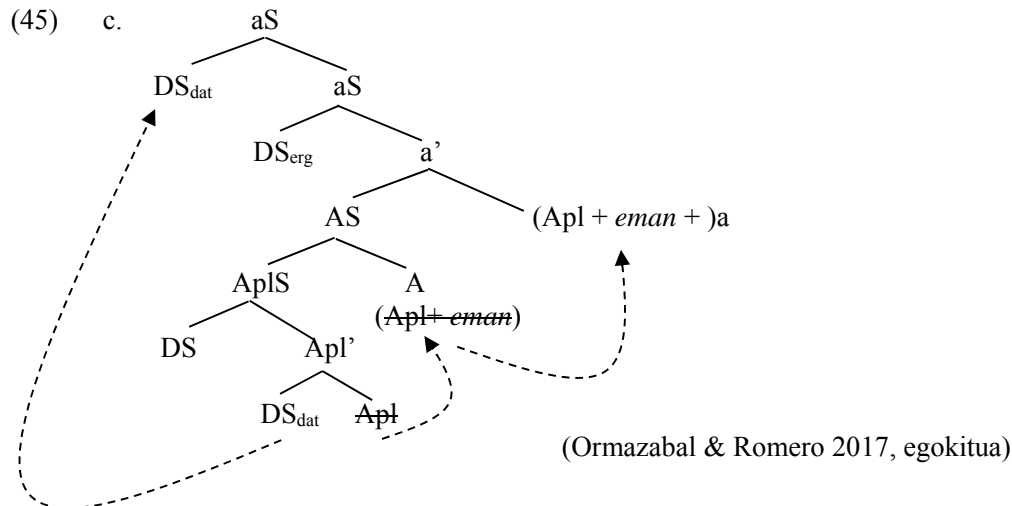

6. AS oskolen azterbidearen unibertsalizazioa

6.1. “a” aditz arina eta egiletasuna

- Aditz oskolen azterbidea osagarri bikoitzeko aditzetarako (aditz ditransitiboetarako) proposatu bazen ere, hainbat lanetatik (cf. Hale & Keyser 1993, 1998, Chomsky 1995, Kratzer 1996) aurrera egiletasuna adierazten duten aditz guztietara zabaldu da, *egile/eragile* argumentua *a* “aditz arina” edo “txikia” buruaren espezifikatzailearekin lotuaz.³

- Argudioak teoriaren barnekoak dira:

a. hizkuntza batzuetan egiletasuna adierazten duten aditzek atzizki berezia dute eta aditzok bimorfemadunak dira:

- (46) Keiko-wa pizza-o ag-*e*-ta (Carnie 2013: 414)
 Keiko-top pizza-akus altxatu-**egilea**-lehenaldia
 ‘Keikok pizza altxatu zuen’ (cf. ‘Keikok pizza altxarazi zuen’)

➔ Orokortasun argudio honen arabera, morfema bikoak lirateke hizkuntza guztietako egiledun (edo eragiledun) aditzak.

³ Autore batzuegan v = *voice* (boza euskaraz) gisa ematen dute.

b. Badira egiletasuna beren-beregi adierazten duten egitura kausatibo perifrastikoak (eta paralelismo argia dutenak):

- (47) a. Amaiak nebari lan egin-*arazi* zion
 b. Amaia hizo trabajar a su hermano
 c. Amaia made her brother work

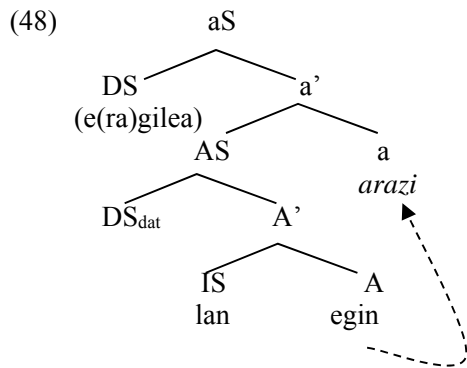

→ Hartara, egiletasun nabaria duten aditzak azpigertaera bi (gertaera + *arazi*) dituzten morfema biko aditz kausatiboak balira bezala aztertzen hasiko dira gramatikariak, hiru argumentudunak izan edo ez; *a* buruarekin batu aurreko aditz arrunta erro gisa irudikatuko da aurretik √jarriz:⁴

- (49) Amak umeei goxokiak erosi dizkie

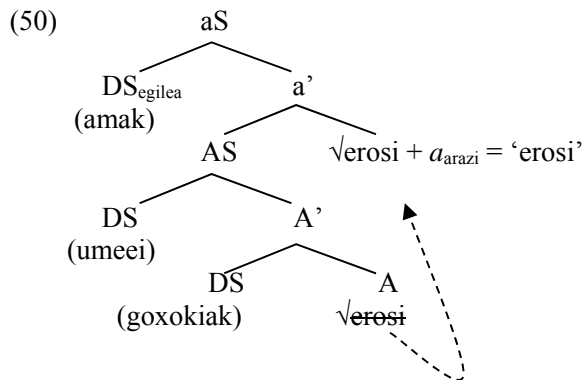

- (51) Amak goxokiak {erosi, prestatu} ditu

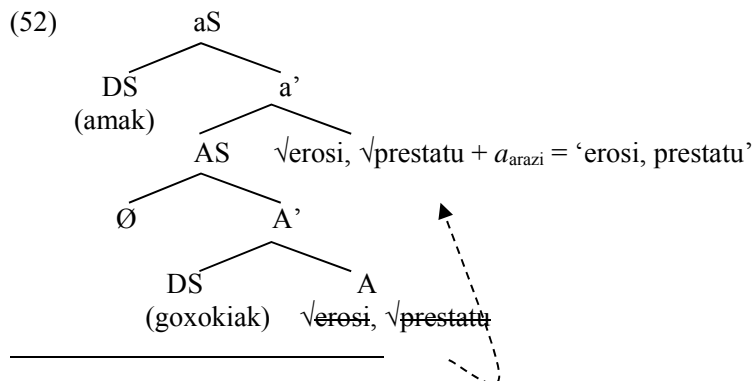

⁴ Bestela esanda: hizkuntza edo egitura batzuetan egile-dun aditzetan *agerian* gertatzen dena *ezkutuan* gertatzen da aditz gehienetan.

- Ikuspegi honek balio digu [osagarria + A] tankerako esamoldeak sintagmatikotzat jotzera, ez A' tankerakotzat:

(53) *gorriak ikusi, adarra jo, katua harrapatu* = AS osagaiak (lehenago, A' osagaitzat hartu behar ziren)

6.2. Aditz ezergatiboak eta ezakusatiboak berraztertuta

➔ Antzeko unibertsalizazioa gertatuko da aditz ezergatiboekin (TEUH-UTAH-ri esker):

(54) Erromatarrek borroka egin zuten⁵

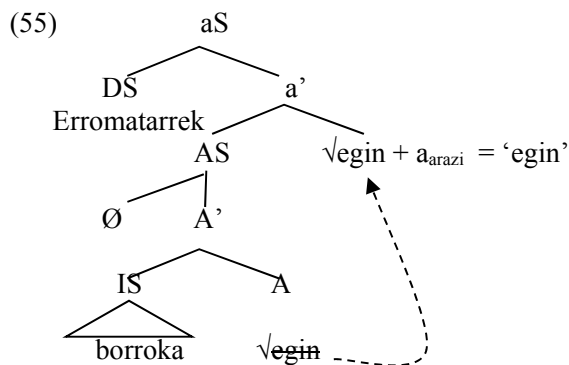

➔ aditz ezakusatiboekin, berriz, aukera bi daude: edo aS egitura falta dute; edo badaukate, baina aditz txikiak ez du *eragin/arazi* edukirik (hutsik dago):

(56) atea apurtu da

(57) a. Hornstein, Nunes, & Grohmann 2005

b. Adger 2003, Radford 2004

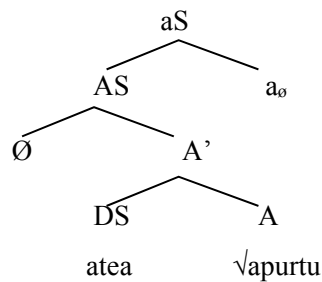
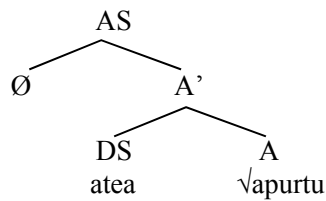

Guk bigarrena hautatuko dugu (6. gaian ikusiko dugun arrazoiagatik) eta atea apurtzeak “ateak eragile jakinik gabeko apurtzea jasan duela” esan nahiko balu bezala jokatuko dugu.

⁵ Ikus Berro (2012) aditz ezergatiboen lexikalizazio aukera guztien berri edukitzeko. Nolanahi ere, *lan egin* bezalakoetarako, ohikoena da [IS + egin] egitura onartzea (Uribe-Etxebarria 1989b, Laka 1993a, Oyharçabal 2006), nahiz eta kasu batzuetan izena aditzaren parte bihurtu den (cf. *huts egin*, *hitz egin*) eta, beraz, aditz elkartuez hitz egin litekeen.

6.3. Aditz arazleen eta inkoatiboen arteko aldizkatzeak

- Euskaraz ikusten diren aldizkatze asko eta asko [AS] vs [AS + aS] egituren arteko kontraste modura azter daitezke orain, aditz arazleen morfema Ø delarik:

- (58)
- | | | |
|--------------------|----|------------------------------|
| a. atea ireki da | vs | Jonek atea ireki du |
| b. ura berotu da | vs | suak ura berotu du |
| c. txerria hil da | vs | baserritarrak txerria hil du |
| d. umea ikaratu da | vs | Olentzerok umea ikaratu du |

- Honetan gehiago sakondu nahi izanez gero:

Adger (2003: 4. kap) , Berro (2012, 2019), Berro, Oihartzabal & Fernández (2018), Carnie (2012), Fernández (2010), Fernández & Landa (2009), Harley (2002), Ormazabal & Romero (2017), van Gelderen (2013: 3. kap; 2017: 4. kap)

5. gaia

Gainerako sintagmen azterketan sakontzen

1. Perpausaren inguruko egitura funtzionala 1

1.1. AS/as eta Asp-S bereizketa 1

1.2. Inflexio buruaren banaketaz 2

2. Ezeztapena eta konplementatzailearen eremua 3

2.1. Ezeztapenaren analisisiaz 3

2.1.1. Ezeztapena buru sintaktiko 3

2.1.2. Ezeztapena euskaraz 4

2.2. Konplementatzailearen bi funtzioez 6

3. Izenaren inguruko egitura funtzionala: DS eta QS/Numero-Sintagma 8

3.1. Determinatzaile-Sintagmaren Hipotesia: onurak eta arazoak 8

3.2. Egitura hedatzen: Numero-Sintagma edo Q-Sintagma 9

3.3. Izen-sintagmaren barneko adjektiboen inguruan 11

1. Perpausaren inguruko egitura funtzionala

1.1. AS/as eta Asp-S bereizketa

• Nola aztertu behar dira aspektu-atzizkiak? Justifikatuta ote dago aS, Asp-S eta Inf-S bereiztea? Agian bai, zeren bai baitira [AS-aS] baino zabalagoak diren osagaiak, baina perpaus izatera heltzen ez direnak:

- (1) a. Zer egiten du Anak?
 b. *egunkaria irakurri* (= AS edo aS)
 c. *Anak egunkaria irakurtzen du* (= Inf-S)
 d. Anak ez du *egunkaria irakurtzen*
 e. Anak ez du *egunkaria irakurtzen ez irratia entzuten* (aS baino handiagoa den osagaia da juntagaia)

→ [AS-aS] baino handiagoa dirudien osagai hori beste egitura batzuetan ere sumatzen da:

- (2) a. G: zertan dabil Ana? E: *egunkaria irakurtzen* (= Asp-S)¹
 b. Ana [*egunkaria irakurtzen*] ari da (= Asp-S)
 c. Ana [*egunkaria irakurtzen*] ikusi dut (= Asp-S)
 d. Ana [*egunkaria irakurtzen*] hasi da (= Asp-S)

¹ Honetaz ikus Arteatx (2011).

► Aurrerantzean, beraz, aspektua buru gisa irudikatuko dugu, hiru aukerarekin:

- (3) *irakurr-i, apur-tu* = [+burutua]; *irakur-tzen, apur-tzen* = [-burutua];
irakur-ø, irakurr-iko; apur-ø, apur-tuko = [+gertakizun]

➔ Adizki trinkoen kasuan, AspS egiturarik ez dagoela suposatuko dugu (Laka 1993b).

1.2. Inflexio *buruaren banaketaz*

- Bigarren gaian hausnartu bezala, perpaus arruntean INF (edo LAG) kategoria perpausaren buruztat hartzeko argudioetariko bat da ikusmolde horrek subjektuak eta laguntzaileak duten komunztadura-harremana *espezifikatzaile-buru* harreman orokorraren azpikasutzat hartzea permititzen duela.

- Laurogeiko hamarkadaren hasieran eta hurrengoaren hasieran, hainbat saio (cf. Pollock 1989, Chomsky 1991, 1993) egin ziren perpausaren egitura funtzionala zein izan zitekeen ikertzeko. Batetik, elementu funtzional bakoitza (denbora, ezeztapena, aspektua) sintagma batekin parekatzeak eta, bestetik, komunztadura guztiak *espezifikatzaile-buru* harreman banaren bitartez azaldu nahiak perpaus egitura nahiko aberastu zuten. Euskararako, ikuspegi horren adibiderik ezagunena Laka (1988, 1993b) lanetan daukagu:

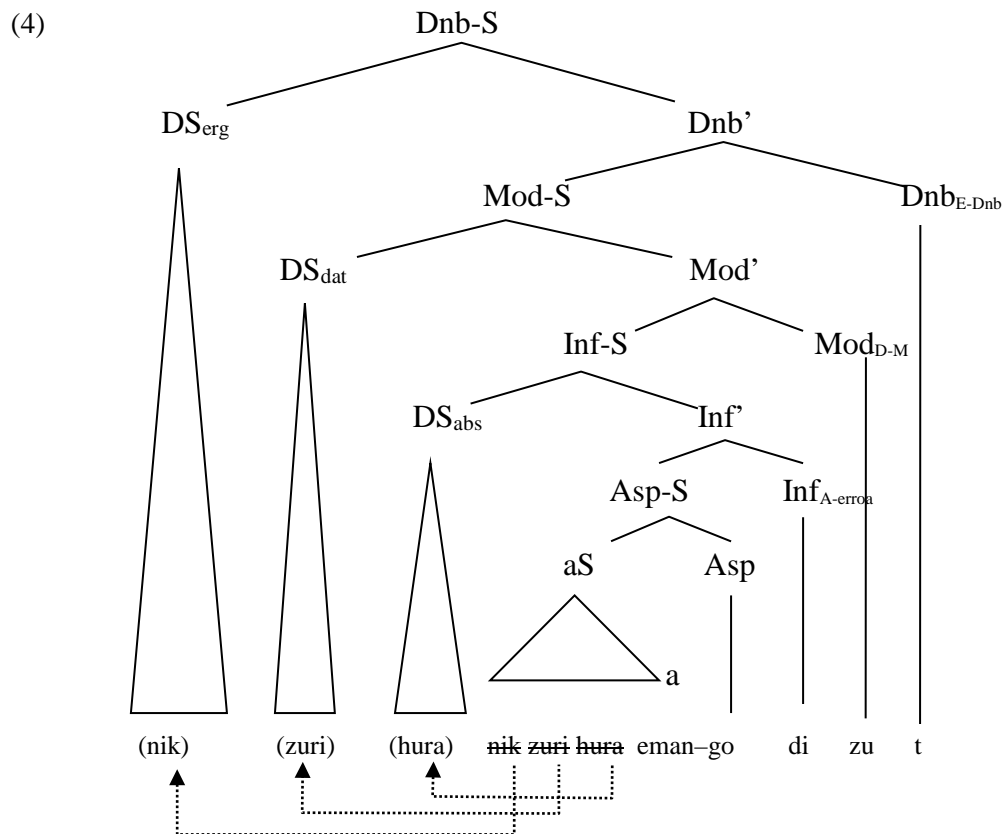

Azterbide honetan, euskarazko DS guztien komunztadura DS argumentu bakoitza (Inflexioa, Modua, Denbora) buru funtzionalen espezifikatzaile-gune baten kokatuaz lortuko litzateke.

- Gaur egun, aitzitik, ohikoagoa da perpausaren elementu funtzionalak sinpletzea eta buru funtzionalak bizpahirura murriztea: *as-(AspS-)DnbS*
- Komunztadura urrunetik, o-komandoaren bidez, ezar daitekeen harremana da: autore batzuek (Fernández 2004, Rezac 2008, besteak beste) *a-Dnb* buru konplexuak (*a* buruak *Dnb* buruarekin bat egin ondoren) aukera du o-komandatzen dituen argumentuekin komunztatzeko; beste batzuek (Arregi & Nevins 2012), berriz, *Dnb* buruak soilik ezartzen du komunztadura (nahiz eta komunztadura-morfemak eurak mugitu egiten diren).
- Gauzak horrela, aurrerantzean erabiliko dugun egitura hau da (Arregi & Nevins 2012):

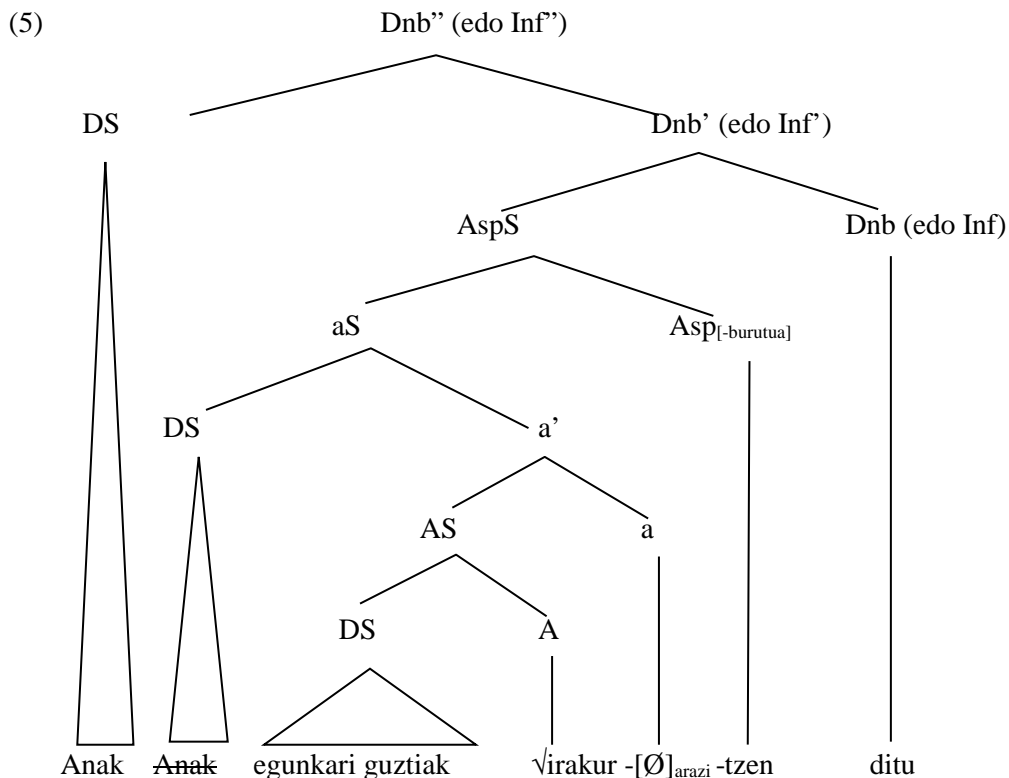

2. Ezeztapena eta konplementatzailearen eremua

2.1. Ezeztapenaren analisisiaz

2.1.1. Ezeztapena buru sintaktiko

- ezeztapena = sintaxiko buru funtzionaltzat jo izan da Pollocken (1989) lanaz gero, Aditzaren eta *Inflexio/Denbora* kategoriaren bategitea galarazten duen neurrian:

(6) a. John -s eat chocolate → John *eat+s* chocolate

b. John -s <i>often</i> eat chocolate	→	John eat <i>often eat+s</i> chocolate
c. John -s <i>not</i> eat chocolate	→	*John eat <i>not eat+s</i> chocolate
	→	John <i>does not</i> eat chocolate

- Hizkuntza askotan, ezeztapena eskuarki DNB eta Aditzaren artean kokatzen den arren, Ouhallak (1990, 1991) eta Lakak (1990) ezeztapenaren parametroa proposatu zuten:

(7) *Ezeztapenaren parametroa*

- Ezeztapenak Dnb-S hautatzen du (edo haren gainetik dago);
- Dnb* kategoriak Ezeztapen-Sintagma hautatzen du (edo haren gainetik dago)

→ Praktikan, parametro honek ezeztapenak bi kokapen izan ditzakeela aurreikusten du.

2.1.2. Ezeztapena euskaraz

- Proposamen ezagunena Lakari (1989b, 1990, 1993b) zor zaio. Nabarmendu (eta azaldu) beharreko bi datu daude:

a. ezeztapenak ohiko hurrenkera aldatzen du perpaus nagusietan, baina aldaketak ez die mendeko perpausari eragiten:

- (8) a. etxea erori da b. *etxea erori ez da
 c. ez da etxea erori d. etxea erori ez delako

b. ingelesez ez bezala, euskaraz ezeztapenak subjektua o-komandatzen du, *ezezkako polaritatedun elementuek*² erakusten dutenez:

- (9) a. ez du inork deitu b. * anybody didn't (= did *not*) call

- Lakaren proposamena: euskaraz Σ burua buru-lehena da eta Dnb erakartzen du baldintza unibertsal batek behartuta:

(10) *Denboraren o-komando baldintza* (Laka 1990)

A-Egituran, *Dnb* buruak perpaus barneko buru funtzional guztiak o-komandatuko ditu³

² Ezezkako polaritatedun elementuak (EPE) *inor, ezer, inoiz...* tankerako izenordainei esaten zaie.

³ Mugimendu honen ondorioz, *Dnb* buru ahulak behar duen euskarri morfologikoa lortzen du (cf. Ortiz de Urbina 1993b, 1994a).

(11) a.

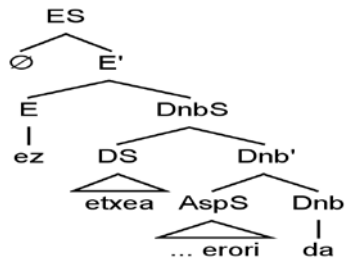

b.

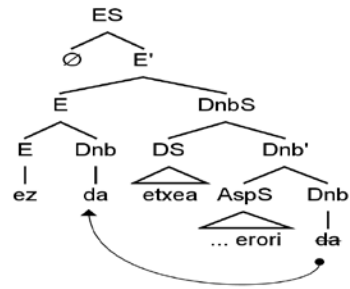

► Nola azaldu mendeko perpausetako hitz hurrenkera? *Konp* buruak Σ osorik erakartzen du:

(12) a.

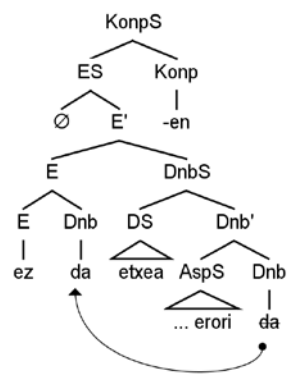

b.

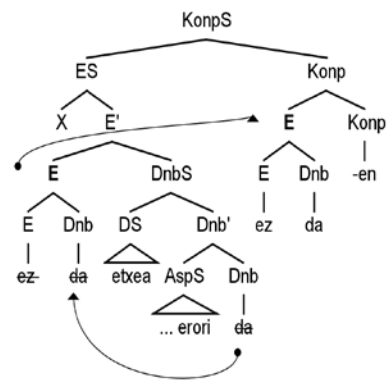

► Ezezkako polaritadedun elementuen jokabidea ere azalduta geratzen da: ezeztapenak ezezko polaritadedun subjektua o-komandatzen du euskaraz A-Egituran (baina ez ingelesez):

(13) a. euskara

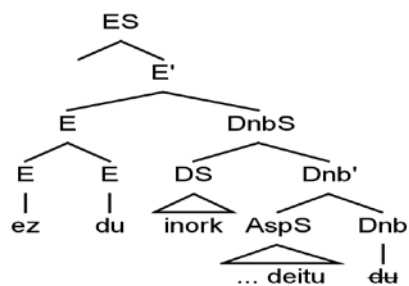

b. ingelesa

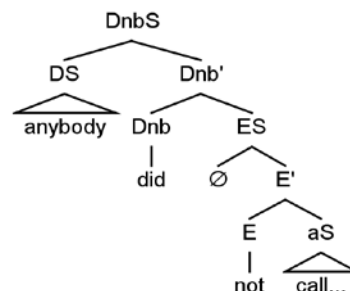

• Interesgarriri, ezezkako polaritadedun elementuek beste hurrenkera bat onartzen dute: ezeztapenaren ezkerretara kokatzea (Laka 1993b):

(14) a. *ez du inork gaur deitu*

b. *inork ez du deitu*

c. **inork gaur ez du deitu*

d. *gaur inork ez du deitu*

(cf. d. *zein hiri [Dnb-S zuk ~~zein hiri~~ bisitatu duzu]?)

Ortiz de Urbinak (1987b, 1989a, eta hh) *Konp* burua hasieran kokatzea proposatzen du; menderagailuen amaierako kokapena klitizazio morfologikoaren ondorio izan omen liteke :

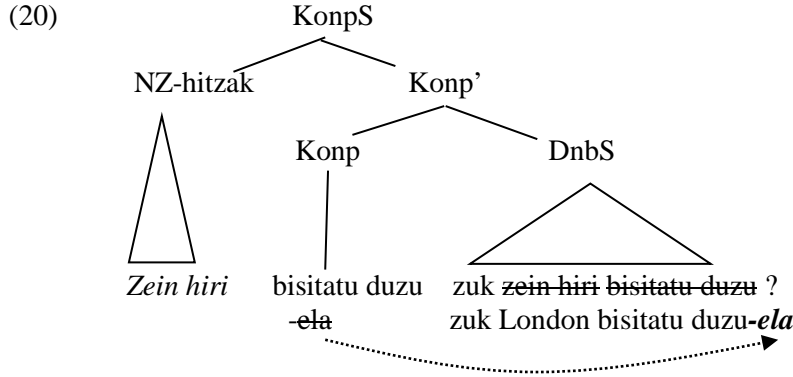

➔ Proposamen honek euskarazko *Konp* burua buru-parametroaren salbuespentzat hartzera behatzen du.

• Berrikiago, arazo hau beste era batera aztertzea proposatu du Ortiz de Urbinak (1999, 2008) Rizzi (1997) lanari jarraituz; azterbide berriak ezkerretara dagoen *Foku-Sintagma* eta eskuinera dagoen *Jokatutasun-Sintagma* (edo *Konp-S*) bereizten ditu:

(21) a. [IndarS Indar ...[Foku-Sintagma **Foku** [Jok-S/KonpS [DnbS DS [Dnb' aS Dnb]] **Jok/Konp**]]]
 b.

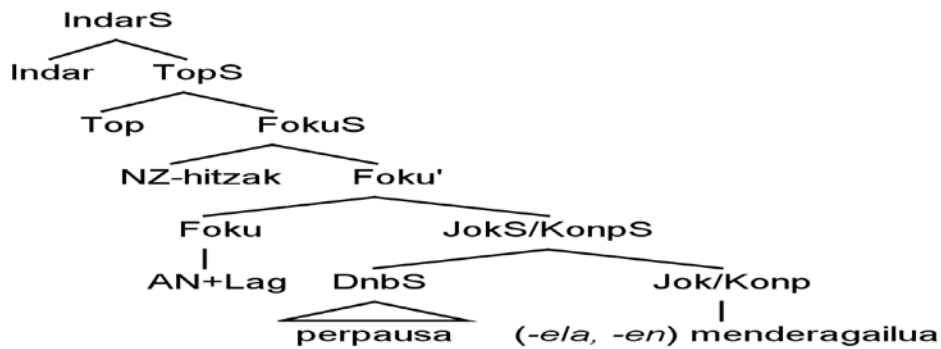

Azterbide honetan, fokuak eta galdegaiak Foku-Sintagmaren espezifikatzaile gunea beteko lukete eta, halakoetan, aditza Foku posizioan legoke; menderagailuak beti ere amaieran, *Jokatutasun* edo *Konp* buruan, leudeke:

(22) a. [[London bisitatu duzu] [Konp -ela]] ikusten dut
 b. [FokuS Zein hiri [Foku bisitatu duzu] [zuk ~~zein hiri bisitatu duzu~~]]?
 (cf. c. [FokuS zein hiri [Foku duzu] zuk ~~zein hiri bisitatu duzu~~]]? [nafar-lapurteraz])
 (cf. d. *[FokuS zein hiri [Foku Ø] zuk ~~zein hiri~~ bisitatu duzu]?)

→ Aurrerantzean, beraz, *Foku* burua eta *Jok/Konp* bereiziko ditugu, beharra dagoenean behintzat: lehena laguntzaileak NZ-hitzen aurrerapenean perpaus aurrean betetzen duen posizioa litzateke eta bigarrena, berriz, menderagailuen kokapena (cf. Elordieta 2013).

3. Izenaren inguruko egitura funtzionala: DS eta QS/Numero-Sintagma

3.1. Determinatzaile-Sintagmaren Hipotesia: onurak eta arazoak

• *Determinatzaile Sintagmaren Hipotesia* (DSH) tradizionalki izen-sintagmak deitu izan direnak determinatzailea buru edo ardatz duen egituratzat aztertzeari esaten zaio. DSH-ari izenaren ohiko analisia kontrajarri ohi zaio, determinatzaileak izenaren espezifikatzailetzat hartzen dituen:

- (23) a. lagun-a, liburuaren itzulpen hau
b. [_{IS}[_r lagun]-a], [_{IS} [_r liburuaren itzulpen] hau]

• DSH-k, 3. gaian (eta beroni dagokion irakurgaian) ikusi bezala, hainbat datu ederto azaltzen ditu:

a. IS eta DS bereizten dituzten egituren banaketa hobeto azaltzen du:

- (24) a. Jon Donostian dabil {itzultzaile / * itzultzailea}
b. Epaileak {hiltzailetzat / * hitzailea-tzat} jo du akusatua
c. Barcenasek {*diru / dirua} galdu zuen
d. Barcenasek gogor {hitz, berba, lan, negar,...} egin zuen (cf. *hitza, berbea...)

b. Mugatzaileek duten buru jokabidea eta pertsona-izenordainena hobeto ulertzen dira:

- (25) a. -a, -ak, D: [+IS]
b. hau, hori, ..., D: ([+IS])

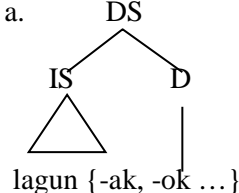
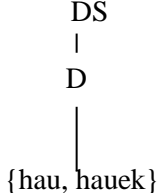
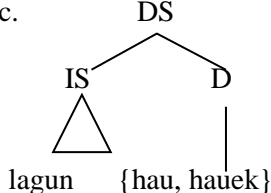
- (26) a.  b.  c. 

→ pertsona-izenordainak D huts bezala azter daitezke (*contra* gramatika tradizionala):

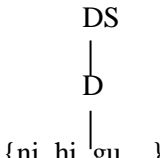
- (27) 

- (28) a. *[zenbat zuek] etorri zarete?
 b. *[hi erromantiko bat] nahi haut/haunat
 c. *[oraingo zu hau] ez zaitut ezagutzen
 d. *[zu batek] ez zenuke hori inoiz esango
- (29) a. Pertsona-izenordain singularrak: ni, hi, ... (cf. -a, (r)ik, hau, hori, hura, ...)
 b. Pertsona-izenordain pluralak: gu, zuek... (cf. -ak, -ok, hauek, horiek, ...)

c. Ildo beretik, izen-sintagma IS soilik gisa aztertzeak dituen kontraesanak edo bitxikeriak gainditzen ditu. Esaterako:

- (30) a. Nire *irakasle* eta oraingo *tutore*-a ikusi dut (*ditut)
 b. Barcenasek { *diru / dirua } galdu zuen
 c. Pinochet-en herriaren zapalketa (Goenaga 1991)

➔ (30a)-n buruak (artikuluak!) agintzen du egitura osoaren banakea, ez izenak.

➔ (30b)-n arazoa da argumentuak DS direla, ez IS.

➔ (30c) *Pinochet* subjektua izenaren espezifikatzaile posizioan sortzen da, predikatu lexiko gehienen kasuan bezala

• Hala ere, DSH-k ez du mugatzaile eta zenbatzaileen banaketa eta bateragarritasuna ondo azaltzen:

- (31) a. *bost liburu* erosi ditut b. *liburu asko* erosi ditut
 (32) a. *bi liburu-ak* erosi ditut b. *liburu gutxi batzuk* erosi ditut

Galdera bi daude irekita, beraz :

a. Non kokatzen dira zenbatzaileak (mugatzaileekin batera ageri direnean)?

b. Zergatik dituzte zenbatzaileek kokapen bi ?

3.2. Egitura hedatzen: Numero-Sintagma edo Q-Sintagma

• Zenbatzaileak eta determinatzaileak batera egotea azaltzeko bidea buru funtzional bat gehiago proposatzea izan da (cf. Ritter 1991, Giusti 1997; Artiagoitia 2002, 2004 euskararako), Numero edo Q (ingelesezko *quantifier* hitzagatik). Hona laburzurrean proposamen horrek nola konpontzen dituen arestiko bi galdera irekiak:

a. Zenbatzaile-determinatzaileen banaketa hobeto azaltzen da beste buru batekin:

- (33) a. Diru gutxi neukan, eta neukan *diru gutxi hori* xahututa daukat

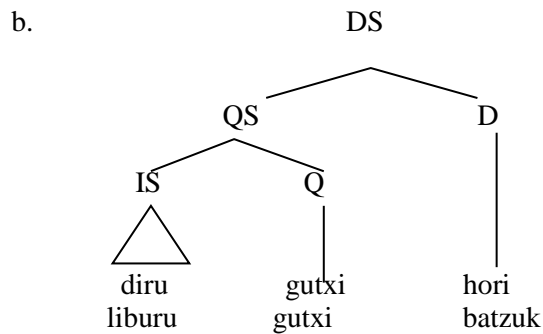

b. QS onartuta, espero izatekoa da *sintagma itxurako zenbatzaileek* izenaren ezkerreko kokapena izatea, *Q buruaren espezifikatzailean baitaude*. Predikzioa neurri batean betetzen da, zenbatzaile zehaztuen zalantzarekin:

- (34) a. {honenbeste, hainbeste} tren *baina* a'.* tren {honenbeste, hainbeste}
 b. [hainbat] tren *baina* b'. * tren [hainbat]
 c. [hiru litro] ardo *baina* c'. * ardo [hiru litro]
 d. [galtzak bete] lan *baina* d'. * lan [galtzak bete]
 e. [hiru] ardo *baina* e'. * ardo [hiru]

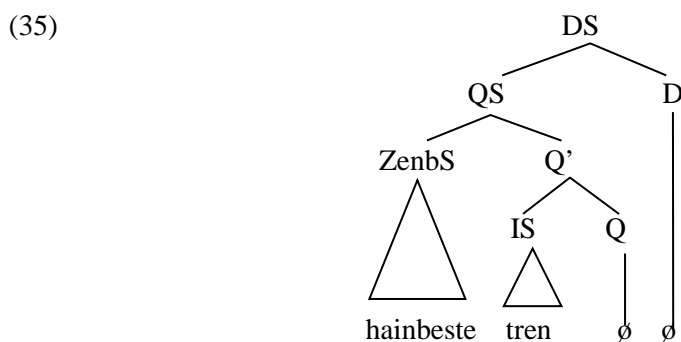

- Hala ere, zenbatzaile zehaztuen portaerak berak ere antzeko azalpena izan dezake:
 - zenbatzaile zehaztu altuek neurri-sintagmen itxura eta kokapen berdina dutelako; eta
 - zenbatzaile zehaztuak eta neurri-sintagmak elkarren artean bateraezinak direlako:

- (36) a. hiru lagun..., [hiru mila] lagun; cf. [hiru litro] ardo
 b. *[hiru litro] [hiru] ardo

- Zenbatzaile zehaztugabe batzuen aldakortasun dialektalak ez dauka azalpen errazik ikuspegi honetan:

- (36) a. {franko, asko, anitz} deabru *eta* b. deabru {franko, asko, anitz}

➔ Alegia, ez da oso sinesgarria hizkera batzuetan zenbatzaile zehaztugabe jakin batzuk buru direnik eta beste batzuetan sintagma direnik esatea.

► Konponbide natural bat da halako zenbatzaile zehaztugabeak denak buruztat hartzea eta horrenbestez izenaren eskuineko kokapena arruntzat jotzea. Hori gertatzen ez den hizkeretan, honelako zerbait genuke:

(37) *franko, asko, anitz, ...*: Zenb/Q, [+__IS]
 [oro har, Zenb/Q beti legoke amaieran]

➔ (36a)-ko datuak hizkera jakin batean egon daitezkeen hutsune lexikotzat ikus litezke.

• I eta D buruen artean beste buru funtzional bat dagoela erakusteko argudio bat Artiagoitia (2002) lanean garatzen da. Bigarren buru bat izateak aukera ematen du artikulua kasu batzuetan NUM edo Q buruan egon daitekeela, hain zuzen ere beste hizkuntza batzuetan D posizioa hutsik egoten den kasuetan (interpretazio existentzialean):

(38) a. *trenak pasatu dira* (= interpretazio bi)
 { a1. *tren batzuk heldu dira* (cf. “han llegado trenes”; interpretazio existentziala)
 a2. *ezagunak diren trenak pasatu dira*
 b. *ura edan dut* (= interpretazio bi)
 { b1. *ur zerbait edan dut*
 b2. *ezaguna den ura edan dut*

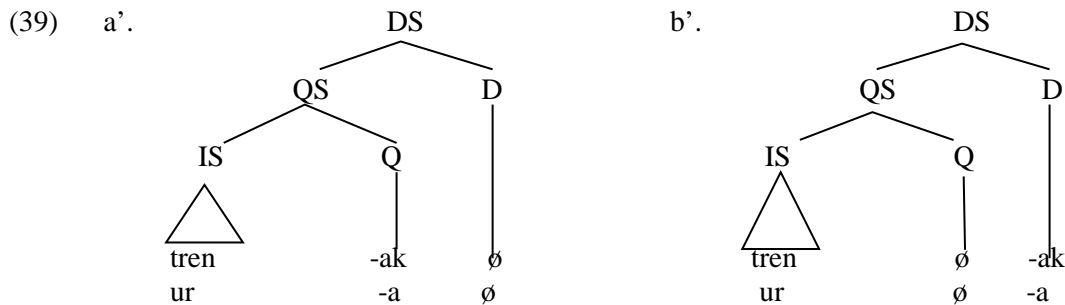

• laburbilduz: litekeena da *-a/-ak* artikulua *numeroa* besterik ez adieraztea determinatzaile gabe DS-etan [= interpretazio existentzialean]; edo, besterik gabe, nolabaiteko zenbatzaileak izatea (Eguren 2006, 2012).

3.3. Izen-sintagmaren barneko adjektiboen inguruan

• Orain arte adjunktutat aztertu ditugu adjektiboak; hala ere, izan dira proposamenak izen-sintagmaren barruko Adj-S horiek D-ren osagarritzat hartzeko (Abney 1987, Artiagoitia 2000: 63-67, Artiagoitia 2006):

(40) a. *liburu oso interesgarriak* b. *oso liburu interesgarriak*
 c. * *poema irakurtzen zailak*

d. poema hauek (irakurtzen) zail-ak dira

(40b-d) datuek azalpen bat izan dezakete honako analisi batekin:

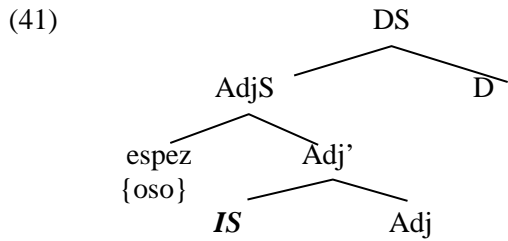

• Artiagoitia (2006) lanean, adjektibo hierarkia zurrunak badirela proposatu dutenekin bat (Scott 2002), euskal adjektiboak buru funtzionaletan kokatzea proposatzen da eta adjektiboen mailakatzailerak [espez, Q'] posizioan kokatzen dela iradokitzen da:

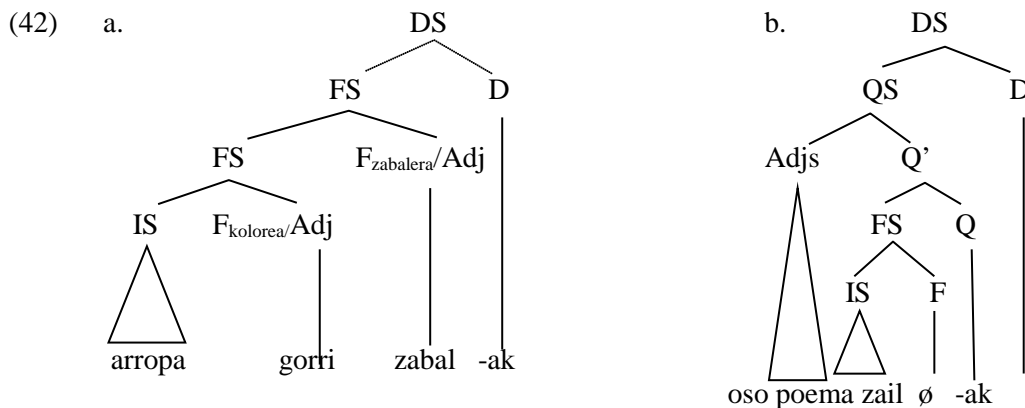

Mailakatzailerak eta zenbatzailerak banaketa osagarrian izateak badu, hartara, azalpen posiblea:

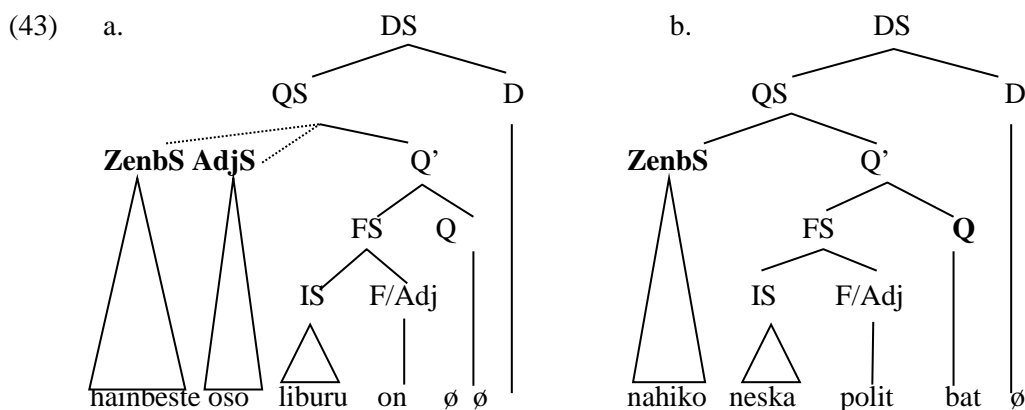

[datuak Euskaltzaindia (1993: 148) lanetik hartuak]

Alegia, biak lehiatzen dira Q buruaren inguruan kuantifikatzaile lana egiteko (izenaren kuantifikazioa eta adjektiboak adierazten duen ezaugarriarena) eta, beraz, ezin dira batera agertu.

➔ Nolanahi ere, aurrerantzean adjektiboak orain arte bezala aztertuko ditugu (adjunktu gisa alegia).

6. gaia

Mugimendu Teoria

1. Mugida mota nagusiak 2

- 1.1. *Buru-mugimendua* 2
- 1.2. *DS-mugida* 4
- 1.3. *NZ-mugida* 4
- 1.4. *Mugimenduen ezaugarri orokorrak* 4

2. Buru-mugida euskaraz 5

- 2.1. *Aditza-Asp-Dnb mugida* 5
 - 2.1.1. *Adizki trinkoak (A+a → Dnb)* 5
 - 2.1.2. *Adizki perifrastikoak: 1. A+a → Asp eta 2. A-a-Asp → Dnb)* 7
- 2.2. *Dnb-Ezeztapena mugida* 8
- 2.3. *Dnb-Foku mugida* 8
- 2.4. *Adizki trinkoetako ba txertatzea eta euskarri fonologikoa* 10
- 2.5. *Buru-mugidaren murriztapenak* 10

3. NZ-mugida 12

- 3.1. *NZ-mugidaren nondik norakoak* 12
- 3.2. *NZ-mugidaren irlak eta bestelako murrizketak* 13
- 3.3. *NZ-mugida eta Mugidarik Laburrenaren Hatsarrea* 14

4. Foku-mugida 15

- 4.1. *Fokua eta NZ-mugida* 15
- 4.2. *Foku-mugimendurik gabeko fokua* 16

5. Eskuinerako estraposizio mugimendua eta S-A-perpaua hurrenkera 17

6. Erlatibagintza eta NZ-mugida 18

- 6.1. *Erlatibo motak* 18
- 6.2. *Erlatibatzea eta NZ-galdetzailleak* 18

7. Topikalizazioa 20

Eranskina: NZ-mugidaren murrizketa klasikoen eskema 20

1. Mugida mota nagusiak

• hiru mugida-mota nagusi aipatu ohi dira:

- a. Buru-mugimendua
- b. DS-mugimendua
- c. NZ-mugimendua

1.1. Buru-mugimendua

• Buru-mugimendua buruak, ardatzak, X⁰ soilak mugitzeari esaten zaio. Dagoeneko hainbat adibide ikusi ditugu:

A. Aditza Dnb-era mugitzea:

(1) **Aditza erakartzearen parametroa** (Baker 2001: 132):

- a. Inflexio edo Laguntzaile kategoriak aditza erakartzen du (A → Dnb); edo
- b. Aditzak Inflexio edo Laguntzailea erakartzen du (Dnb → A)

(2) a. Jean embrasse *souvent* Marie

b. John *often* kisses Marie

(3) frantsesa

ingelesa

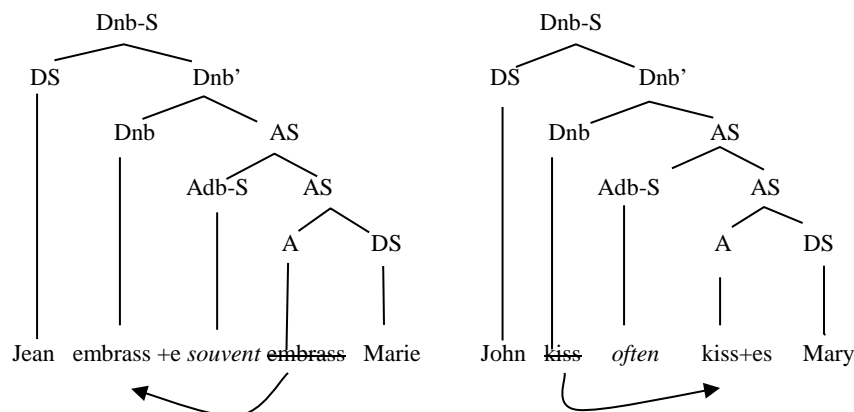

→ Euskarak, espero bezala, frantsesak bezala jokatzeko du:

(4) a. [Dnb-S Ø [Dnb' [aS Ainhoak egunkaria darama] Dnb]] (S-Egituran)

b. [Dnb-S Ainhoak_i [Dnb' [aS Ainhoak_i egunkaria darama_a] darama_a]] (A-Egituran)

B. Dnb ezeztapenera edo Σ-ra mugitzea (Laka 1989a, 1990):

(5) a. ez etxea erori da (S-Egituran)

b. [ez+da] etxera erori da (A-Egituran)

(6) **Denboraren o-komando baldintza** (Laka 1990)

A-Egituran, [+jokatua] *Denbora* buruak perpauseko buru funtzional guztiak o-komandatu beharko ditu

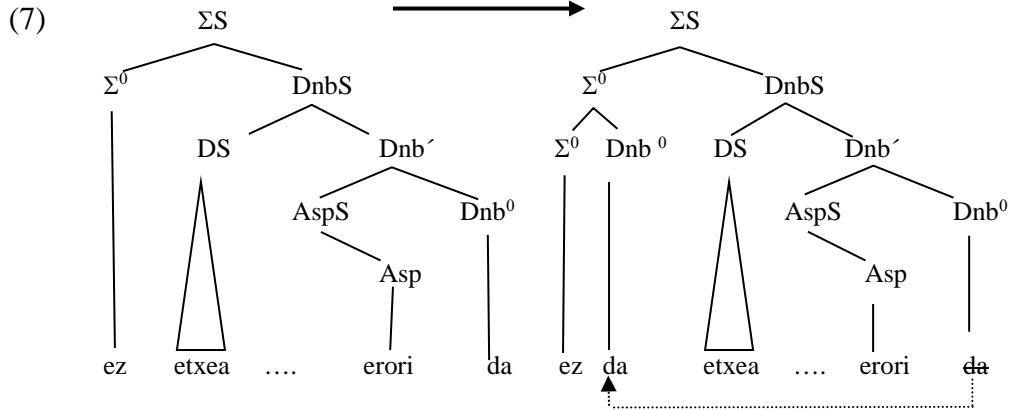

- Buru-mugimenduaren eragileak tasun morfosintaktikoak erkatzea edo hitzen osaera morfologikoa bera burutzea izan daitezke. Batzuetan ikuspegi biak fenomeno berari begiratzeko modu bi besterik ez dira:

(8) Jonex liburua irakurtzen du

(9) a. buru-mugimendua = hitzen osaera flexiboaren berri emateko:

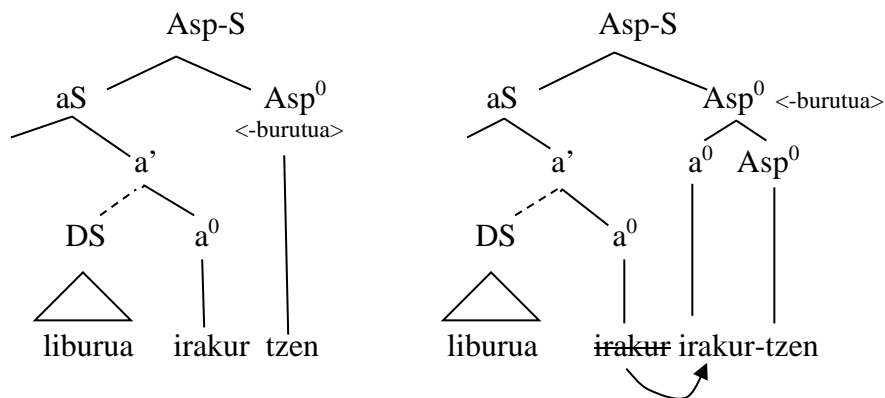

b. buru-mugimendua = hitzen tasun morfosintaktikoen erkatze modu bat:

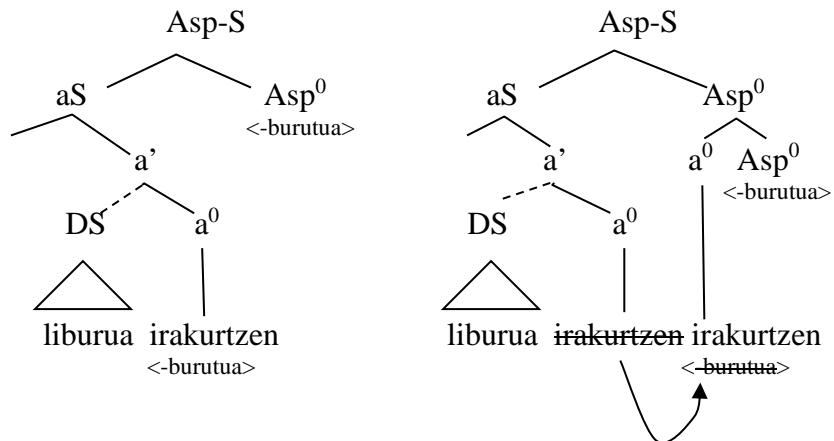

1.2. DS-mugida

• **Argumentu-mugida** ere esaten zaio, DS bat argumentuek bete ohi duten gune batera mugitzen delako. DS subjektuak aS edo AS-ren barneko guneren batetik [espez, Dnb'] gunera egiten duen mugimendua litzateke DS-mugidaren adibide prototipikoa:

- (10) a. [aS Jonek egunkaria irakur]-tzen du (S-Egituran)
 b. [Dnb-S **Jonek** [Asp-S [aS ~~Jonek~~ egunkaria irakur]-tzen] du (A-Egituran)

• Normalean, DS-mugidaren azpian dagoen eragilea buru funtzional baten (goiko adibidean Dnb kategoriaren) tasun morfosintaktikoren batekin lotzen da: Dnb horrek Islapen Hatsarre Zabalduegatik bere espezifikatzailea betetzea, edota mugitutako DS-ari *kasu* marka ezartzea. Horrela adierazi ohi da :

- (11) Dnb: [IHZ*] edo [DS*] (non * = *espez-buru* harramenaren bidez asetzen da tasuna)

1.3. NZ-mugida

• NZ-mugida edo galdetzaileen mugimenduari *A'-mugida* ere esaten zaio, mugitzen den sintagmak argumentuek berez bete beharrik ez duten gune bat betetzera jotzen duelako (perpaus hasierako [espez, Fok'] gunea alegia):

- (12) a. [aS Jonek zer irakur]-tzen du (S-Egituran)
 b. [Foku-S **zer** irakurtzen du [Dnb-S Jonek ~~zer~~ ...]] (A-Egituran)
 c. . [Foku-S **zer** du [Dnb-S Jonek ~~zer~~ irakurtzen ...]] (A-Egituran, Iparraldean)

• NZ-mugidaren eragilea galderazko ([NZ]) *Foku* buruarekin komunztadura gordetzea (tasunek bat egitea) izaten da, tasun hori sendoa den hizkuntzetan (hots: perpausaren galdera-izaera agerian uztea); honelatsu-edo adieraz daiteke hori:

- d. *Foku* burua: [NZ*] (* = *espez-buru* harremarenaren bidez asetzen da tasuna)

1.4. Mugimenduen ezaugarri orokorrak

• Bi ezaugarri bete ohi dituzte mugimenduek:

- a. aztarna edo kopia bat uzten dute mugitutako elementuek;
 b. X' marrari jarraitzen diote.

- Lehen ezaugarria *Islapen Hatsarrearekin* (Chomsky 1981) lotu izan da:

(13) ***Islapen Hatsarrea***

Hiztegiko elementuen ezaugarriak sintaxi maila guztietan (S-Egituran, A-Egituran, Forma Logikoan) mantendu behar dira.

➔ Honen ondorioz aditz baten argumentua denak aditz horren argumentu izaten jarraitu behar du, mugitu (lekuz aldatu) den arren. Esaterako: aditz batek bere argumentuak (espezifikatzailea, osagarria) hautatzen baditu S-Egituran, hala egiten jarraitu behar du behin mugituz gero; mugitutako aditzaren kopiak (aztarnak) hiztegi-sintaxi kohesio horri eusteko balio du.

- Bigarren ezaugarria *Egitura Eutsi hatsarrearekin* (Emonds 1976, 1985) lotu izan da:

(14) ***Egiturari Eutsi Hatsarrea***

Mugida orok egiturari eusten dio

(non egiturari eustea = X' marrari eustea)

➔ honek esan nahi du buruak buru-guneetara mugitzen direla, eta sintagmak espezifikatzaile-posizioetara. Hots, mugidaren aurreko eta osteko egiturek X' eskemari jarraitzen diote.¹

2. Buru-mugida euskaraz

2.1. Aditza-Asp-Dnb mugida

2.1.1. Adizki trinkoak (A+a➔Dnb)

- Adizki trinkoen kasuan, argi dago aditz nagusia Dnb kategoriarekin batzen dela:

(15) Ainhoak euritakoa ***da-rama-ø*** = [*eraman* + *denbora* + *Kmz*]

... eta itxura batean euskaraz Dnb buruak erakartzen du aditza (eta ez alderantziz):

- (16) a. Ainhoak egunkaria {*bide*, *ei*, *omen*} darama
 b. * Ainhoak egunkaria darama {*bide*, *ei*, *omen*}

¹ Ikus, baita ere, Chomskyk (1995: 263) aipatzen duen *Kateen Uniformetasuna*; Matushanskyk (2006), hala ere, buruak espezifikatzaileetara mugitu daitezkeela proposatzen du.

(17) beraz, (3a) =: [AS ... egunkaria ~~darama~~_a] {bide, ei, omen} darama (A+a+Dnb)

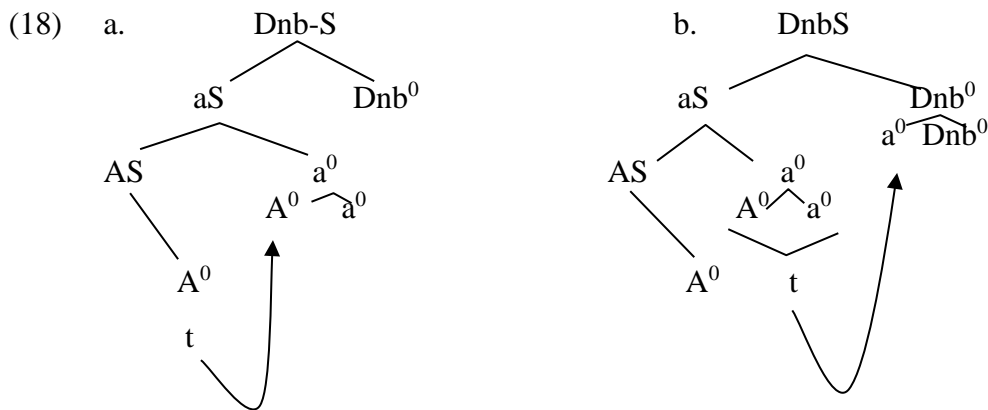

• A-a-Dnb mugidak adizkien barne osaera islatzen badu, egiazki euskarazko adizkietan *aditza* bera, *subjektu-komunztadura* ez ezik, bestelako informazioa ere biltzen da (cf. Laka 1988, 1993b):

(19) adizkien barne egitura (Laka 1988, 1993b):

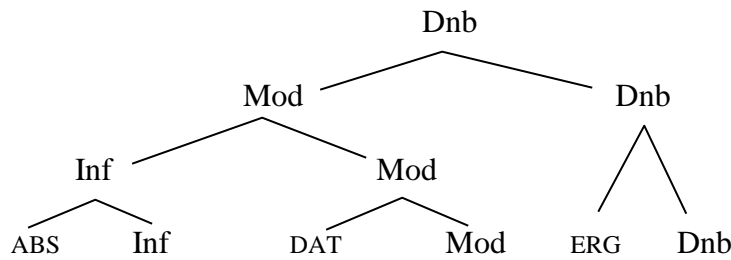

- (20) a. d-akar-kizu-(ke)-t b. nind-ekar-te-n
 c. n-arama-(ke)-zu d. nind-erama-te-n

• Adizkien barne osaera eta sintaxi-egitura lotzeak Laka (1993b) euskal perpausaren egitura konplexuagoa dela esatera eraman zuen:

(21) AS-AspS-InfS-ModS-DnbS... (cf. Artiagoitia 2000: 84 orr.; 3. gaiko irakurgai²)

² Ikus Arregi eta Nevins (2012), gurea bezalako perpaus egitura simple batetik abiatuta, adizkien osaeraren azalpen berri baterako.

2.1.2. Adizki perifrastikoak: 1. $A+a \rightarrow Asp$ eta 2. $A-a-Asp \rightarrow Dnb$)

- Adizki perifrastikoetan, aditz nagusiak bat egiten Aspektu buruarekin, aspektua atzizkia den kasuetan behintzat. Mugida honen eragilea adizkiaren lehen zatiaren osaera morfologikoa burutzea da (cf. arestiko 9 adibidea)

- Gainera, badaude zantzuak pentsatzeko, adizki perifrastikoetan ere, aditz nagusiak (aspektu atzizkiekin) eta Dnb horrek hitz bat balira bezala jokatzeko dutela:

a. nekez banatzen dira:

- (22) a. Ainhoak euritakoa *ekarri du* b. *ekarri du* Ainhoak euritakoa
 c. * Ainhoak *ekarri* euritakoa *du* d. * *ekarri* Ainhoak euritakoa *du*

b. mugitzekotan (galdegai fenomenoagatik esaterako), batera mugitzen dira³:

- (23) a. Nork *ekarri du* euritakoa? b. * Nork *ekarri* euritakoa *du*?

c. fonologikoki, hitz bakar bat balira bezala jokatu ahal dute:

- (24) a. mendia > mendie, iturrira > iturrire...
 b. etorri da > etorri de, apurtu da > apurtu de...

(25) Lekeitioko euskararen bokal-asimilazio erregela (G. Elordieta 1997)

- | | | | | |
|--------------------|-----------------|------|-----------------|---------|
| a. /umea/ | <i>umia</i> | zein | <i>umii</i> | [I-D] |
| b. /kale estuetan/ | <i>estuetan</i> | zein | <i>estuutan</i> | [Adj-D] |

→ *Bokal Asimilazioa* araua kategoria lexiko eta funtzional batek osatutako hitz morfofonologikoaren barnean gertatzen da; fonologiak, itxura baten, /galdu ebasen/ eta antzekoak hitz bakartzat jotzen ditu.

- | | | | | |
|--------------------|----------------------|------|----------------------|-----------|
| c. /galdu ebasen/ | <i>galdu ebasan</i> | zein | <i>galdu ubasan</i> | [AN-Lag] |
| d. /atrapa ebesen/ | <i>atrapa ebesen</i> | zein | <i>atrapa abesen</i> | [[AN-Lag] |

d. Juntadurak ere iradokizun berdina egiten du:

- (26) a. *Gasteize[n] eta [tik] ibiltzen naiz
 b. * Bihar ikusiko [zaitut] edo [nauzu]

³ Salbuespenak, iparraldeko *nork du euritakoa eraman?* bezalakoak eta ezeztapena dira, noski.

- O. de Urbinaren arabera (1994a, 1995a) ere, euskarazko Denbora kategoria *ahula* denez, beste buru batek (aditza) eman behar dio euskarri fonologikoa:

(27)

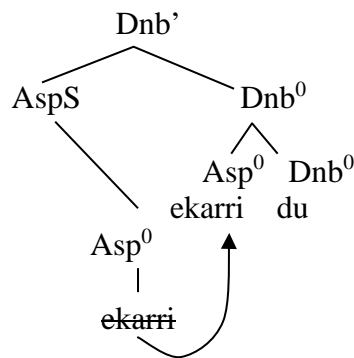

[hots: adizki perifrastikoetan ere [A-a-Asp] buru konplexuak bat egiten du Dnb buruarekin]⁴

2.2. Dnb-Ezeztapena mugida

- Dagoeneko egiaztatu dugu ezeztapenean, Dnb soila (aditz nagusia gabe adizki perifrastikoetan) lotzen zaiola ezeztapenari:

- (28) a. ez etxea erori da (S-Egituran)
 b. [ez+*da*] etxera erori *da* (A-Egituran)

- Mugidaren arrazoiak bi izan daitezke:

a. Denboraren o-komando baldintza (Laka 1990)

b. Ezeztapenak Dnb ahulari euskarri fonologikoa ematea (Elordieta 2001). Honek esan nahi du euskarria ematerakoan lehian daudela *A-Dnb* eta *Dnb-E* mugidak, eta bigarrena nagusitzen dela (= mugida *berekoa* lehenesten du gramatikak).

2.3. Dnb-Foku mugida

- Buru-mugida mota hau NZ-mugidarekin lotu ohi da; galdetzaileren bat aurreratuz gero, *Foku* buruak ere [NZ] edo [+galderazkoa] tasuna lexikoki gauzatu behar du, eta Dnb kategoriak besterik ezin du gauzatu (hurbilena duelako):

- (29) a. [_{AS} nork besapean egunkaria darama] (S-Egitura)
 b. [_{Foku-S} nork *darama* [_{Dnb-S} ~~nork~~ besapean ~~nork~~ egunkaria... *darama*]] (A-E)

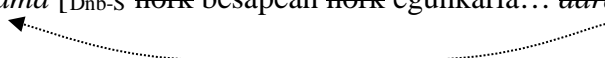

⁴ Etxeparek (2010) aditzaren *klitikotasuna* esaten dio Dnb kategoriaren ahuleziari.

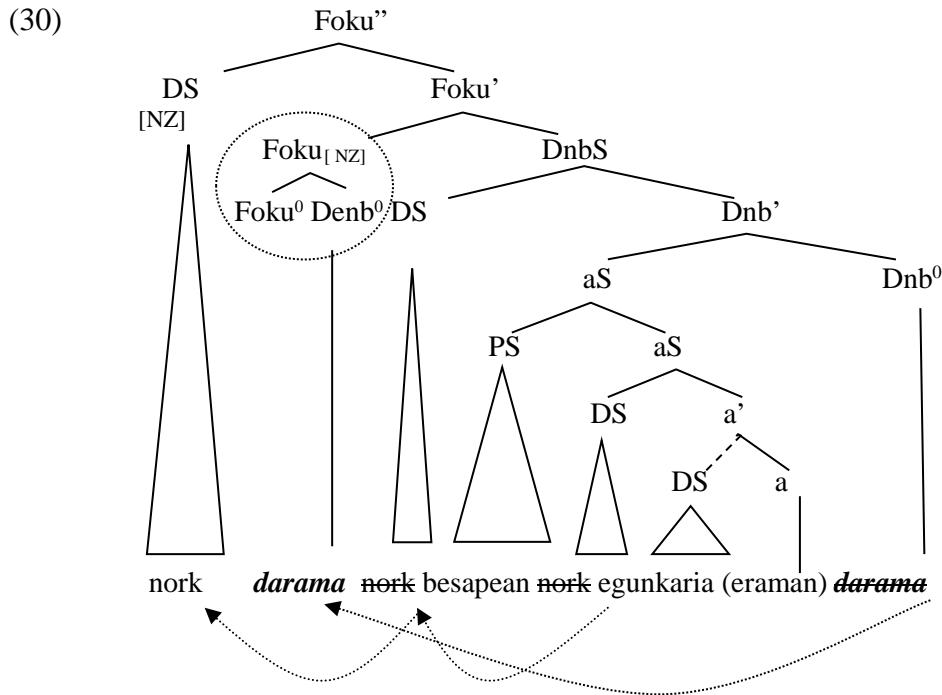

► Adizki perifrastikoetan, Dnb adabegiaren azpian aditza nagusia (eta aspektua) eta laguntzailea biltzen direnez, biak agertuko dira Foku adabegian:

- (31) a. [AS nork egunkaria irakur]tzen du (S-Egitura)
 b. [FokuS nork *irakurtzen du* [Dnb-S ~~nork~~ egunkaria *irakurtzen du*] (A-Egitura)

➔ Iparraldeko euskaran, berriz, badirudi Dnb ahulak zuzenean mugitzeko aukera duela, eta euskarri fonologikoa espezifikatzailearekiko komunztaduraren bidez lortzen duela:

- (32) Nork *du* [~~nork~~ egunkaria irakurtzen] ~~du~~ (cf. Duguine & Irurtzun 2008)

• Oro har, NZ-hitzen eta [NZ]-tasuna daukan Foku adabegiaren arteko komunztaduraren harremana NZ-Irizpidea deritzonak gobernatzen du:

- (33) *NZ-Irizpidea* (Rizzi 1990b, 1996)
- a. [NZ] den Foku⁰ batek [espezifikatzaile] gunean dagoen NZ-hitz batekin dauka komunztadura;
- b. [espezifikatzaile] gunean dagoen NZ-hitz batek [NZ] den Foku⁰ batekin dauka komunztadura.
- [NZ-Irizpidea A-Egituran betetzeak [NZ*] tasuna sendoa dela esan nahi du]

2.4. Adizki trinkoetako ba txertatzea eta euskarri fonologikoa

• Ortiz de Urbinak NZ-Irizpidearen hedadura bai-ala-ezko galderetara ere zabaltzen du, eta hartara [espezifikatzaile] gunean NZ-hitzen antzeko litzatekeen *bai-ez* sasi-galdetzaile bat (GALD) kokatzen du. Horrek, antza, bat egiten du euskarazko bai-ez galderen hurrenkera arruntarekin:

- (34) a. Jonek *Berria* irakurri du (S-Egitura)
 b. irakurri du Jonek *Berria*? (A-Egitura)
 c. [_{FokuS} GALD [_{Foku'} [_{Foku[Nz]} *irakurri du*] [_{Dnb-S} Jonek Berria ~~irakurri du~~]]] ? (A-Egitura)

→ bai-ezko galderetan adizki trinkoek arazo larria dute:

- (35) a. Jonek euskaraz daki (S-Egitura)
 b. * daki Jonek euskaraz? (A-Egitura) →
 c. [_{FokuS} GALD [_{Foku'} [_{Foku[NZ]} *daki*] [_{Dnb-S} Jonek euskaraz ~~daki~~]]] (A-Egitura)

► **BA** txertatzea, beraz, hasierako Foku buruan dagoen Dnb ahulari euskarri fonologikoa emateko modu bat besterik ez litzateke; horrek, bide batez, *adizki trinkoak ere* ahulak direla erakusten du.

2.5. Buru-mugidaren murriztapenak

• Deskriptiboki buru-mugimenduaren gaineko murrizketa Travis-ek (1984) egindako obserbazio batean oinarritzen da:

- (36) **Buru Mugidaren Baldintza** (edo **Murrizketa**)
 (*Head Movement Constraint* ingelesez)
 X buru batek hurbilen duen Y buru-gunera mugitu behar du
 (non buru-gune hurbilena = X hori o-komandatzen duen lehen buru-gunea)

► Dagoeneko ikusitako buru-mugimenduetan erabat betetzen da baldintza hau:

- (37) *A-Dnb mugida*
 a. Jon egunkaria irakurtzen hasi da
 b. Jon [egunkaria irakurtzen] ~~hasi~~ [*hasi* da]
 c. * Jon [egunkaria ~~irakurtzen~~ hasi] [*irakurtzen* da]

(38) *Dnb-Ezeztapena mugida*

a. ez etxea erori da (S-Egitura)

b. [ez *da*] etxea erori ~~da~~

c. * [ez *erori*] etxea ~~erori~~ da⁵

(39) *Dnb-Foku mugida*

a. Nork egunkaria irakurtzen du (S-Egitura)

b. [Foku-S Nork *irakurtzen du* [Dnb-S ... egunkaria...]]?

c. [Foku-S Nork *du* [Dnb-S ... egunkaria irakurtzen ~~du~~]]?

d. * [Foku-S Nork *irakurtzen* [Dnb-S ... egunkaria *irakurtzen* du]]

• Buru-mugimendua (eta mugida oro har) murrizten duen hatsarrea honelatsu edo laburtu daiteke:

(40) *Mugidarik Laburrenaren Hatsarrea* (Chomsky 1995 lanetik moldatua)

Mugidak ahalik eta laburrena izan behar du.

⁵ Ortiz de Urbinaren (1994a, 1995a) azterbidean ere, Ezeztapenak Foku-ra mugitzeko lehenago Inflexio burutik pasatu behar du.

3. NZ-mugida

3.1. NZ-mugidaren nondik norakoak

- Eragilea: galdetzailearen [NZ] tasunak galderazko Foku buruarekin komunztadura gordetzea = galdetzaileak perpaus osoa galderazkoa dela eta hutsune bat duela markatzea (i.e. = NZ-Irizpidea betetzea; cf. 33).

- NZ-mugidaren ezaugarriak:

1. Galdetzaileen mugida *Dnb-Foku* mugidarekin batera gertatu ohi da (cf. 2.3 atala) eta NZ-hitzaren eta *Aditz-Laguntzaile* osagaien arteko ondokotasuna (A-2) errespetatzen da:

(41) a. Zer irakurri du aitona? b. *Zer aitona irakurri du?

2. NZ-mugida *luzea* izan daiteke, perpaus mugak zeharkatuta:

(42) Zer esan du Mirenek [irakurri dugula]? (*zer* = irakurgaiaren inguruko informazioa)

3. Eta mugida luzea denean, urratsez urrats, perpauska gertatzen omen da, eta zeharkatzen duen perpaus bakoitzean [*aditza+denbora*] aurrera (= *Foku* posiziora) darama:

(43) a. Mirenek [aitona *zer* irakurri duela] esan du. (S-Egitura)
 b. Zer esan du Mirenek [irakurri duela aitona] ? (A-Egitura)

→ eskuarki (43b) da hurrenkera arrunta, mendeko perpausaren ere Foku buruaren inguruan [*nor ikusi du(ela)*] hurrenkera izan bagenu bezala. Beraz, urratsez urrats:

(43') a. Mirenek [_{FokuS} [_{JokS/KonpS} aitona *zer* irakurri duela]] esan du.
 b. Mirenek [_{FokuS} *zer* [_{Foku} *irakurri duela*] [_{JokS/KonpS} aitona *zer*...]] esan du.
 c. [_{FokuS} zer esan du [_{DnbS} Mirenek [_{FokuS} *zer* [_{Foku} *irakurri duela*] [_{JokS/KonpS} aitona *zer*...]]]]?

→ Zenbat eta mendekoago galdetzailea, orduan eta nabarmenagoa da perpaus bakoitzean *aditz-laguntzaile* osagaia aurreratzen dela:

(44) a. zer esan du Jonek [uste duzula (zuk) [irakurri duela aitona]] ?
 b. ?? zer esan du Jonek [(zuk) [aitona irakurri duela] uste duzula]

4. Euskaraz, NZ-hitzen mugida luzeaz gain, NZ-hitza biltzen duen egitura bera perpaus nagusira *garraiatzea* (ingelesez *pied-piping* deritzona) beste aukera bat izaten da; baina hor ere NZ-hitza biltzen duen perpausaren eta *aditz-laguntzaile* osagaiaren arteko ondokotasun efektua sumatzen da (Irurtzun 2015):

- (45) a. [Zer irakurri duela aitonak] esan du Mirenek?
b. *[Zer irakurri duela aitonak] Mirenek esan du?

3.2. NZ-mugidaren irlak eta bestelako murrizketak

- Batetik Ross-ek (1967) deskribatutako *irla* klasikoak daude:

► *Juntadura Egituren Murrizketa*: NZ-hitza bat ezin da juntagai egituratik atera:

- (46) a. Mon Lafertek pianoa eta gitarra jotzen ditu
b. * *Zer* jotzen ditu Mon Lafertek [gitarra eta ~~zer~~] ?

► *DS Konplexuen Murrizketa*: perpaus bat barruan duen DS batetik ezin da NZ-hitzik mugitu:

- (47) a. ABC-k [Sanchezek dimisioa emango duelako zurrumurrua] zabaldu du
b. * *Zer* zabaldu du ABC-k [Sanchezek ~~zer~~ emango duelako zurrumurrua] ?

► *Subjektu Perpausen Murrizketa*: subjektu diren perpausetatik ezin da NZ-hitzik mugitu:

- (48) a. [kalean aspaldiko mutilaguna topatzeak] Miren poztu zuen
b. * *Nor* poztu zuen Miren [kalean ~~nor~~ topatzeak] ?

► *NZ-Irlen Murrizketa*: NZ-hitza batez hasten den perpaus bat irla da bere baitatik beste NZ-hitza bat mugitzeko; NZ-hitza bai-ezko galderetako GALD isila ere izan daiteke:

- (49) a. Jonek [zer irakurtzen dion Mirenek semeari] galdetu du
b. * *Nori* galdetu du Jonek [zer irakurtzen dion Mirenek ~~nori~~] ?
c. Nori galdetu du Jonek [GALD oparitu dion Mirenek ~~nori~~ libururik] ?

- Bestetik Chomskyk eta Huang-ek formulatutako baldintzak ere ezagunak dira:

► *Goragotasuna* (Chomsky 1973): perpaus bakun berean bi NZ-hitz daudelarik, *gorago* dagoenak mugitu behar du (bestea o-komandatzen duenak mugitu behar du). Hizkuntza batzuetan, biak batera mugitzea izan daiteke bigarren aukera bat:

- (50) a. Nork zer ekarriko du (S-Egitura)
 b. *Nork* ekarriko du *zer* ? c. **Zer* ekarriko du *nork* ?
 d. *Nork zer* ekarriko du?

► *Ateraketa Eremuen Baldintza* (Huang 1982): subjektuak eta adjuntuak irlak dira NZ-hitzen ateraketari (mugimenduari) dagokionez:

- (51) a. [*Jon kalean topatzeak*] ikaragarri poztu nau
 b. * *Nor* poztu zaitu [~~*nor*~~ *kalean topatzeak*] ?
 c. *Jon etorri denean* Mirenek alde egin du
 d. * *Nor* alde egin du Mirenek [~~*nor*~~ *etorri denean*] ?

● Murrizketa klasikoak beste hatsarre batzuetara laburbiltzeko saioak izan dira Hatsarreak eta Parametroak ikermoldearen historian zehar: Azpikotasunaren Baldintza, Kategoria Isilen Hatsarrea, Hesien sistema, eta abar. (cf. Lorenzo eta Longa 1996 : 132-138, 140-151 ; Artiagoitia 2000: 220hh, Boeckx 2012).

3.3. NZ-mugida eta Mugidarik Laburrenaren Hatsarrea

● NZ-mugidak pairatzen dituen murrizketa zenbait Mugidarik Laburrenaren Hatsarrearen bidez azaldu daitezkeela dirudi:

- (52) *Mugidarik Laburrenaren Hatsarrea* (Chomsky 1995 lanetik moldatua)
 Mugidak ahalik eta laburrena izan behar du.

● Zentzu batean, *NZ-Irlen Murrizketan* arazoa honetan datza: bigarren galdetzailea teoriarik hurbilen duen lehen [espezifikatzailea, Foku] posizioa alde batera uztera behartzen dugu, mugimendua horrela behar baino luzeago bihurtuaz.

● *Goragotasuna* ere antzera ulertu behar da: NZ-mugidak mugidarik laburrena (gorago dagoen galdetzailea mugituz) hobetsi behar badu, beherago dagoen galdetzailea mugitzeak beti izango du ibilbide luzeagoa.

4. Foku-mugida

- euskararen tradizio batean (Azkue, Altube), galderak egiteko modu sintaktikoa eta galderak erantzuteko modu sintaktikoa berdindu izan dira, eta hortixek dator *galdegai* etiketaren azpian biak biltzeko joera.

- Berez, galdera baten erantzuna litzatekeen foku motari *aurkezpen* edo *informazio fokua* esaten zaio (cf. Kiss 1998, Elordieta 2001), baina ez da foku mota bakarra (e.g. *foku kontrastiboa*, *zuzenketa fokua*).

- Hatsarreak eta Parametroak ikermoldean, bi joera izan dira:

a. zenbait euskalarik fokua eta NZ-mugida bereiz aztertu dituzte: Laka (1990), Uriagereka (1992, 1999), Laka eta Uriagereka (1987);

b. euskalari gehientsuenek antzera aztertu dituzte: Ortiz de Urbina (1989a, 1993b, 1994a, 1995a, 1999, 2008) eta, ñabardurekin, Elordieta (2001), Irurtzun (2007).

4.1. Fokua eta NZ-mugida

- Fokua eta NZ-mugidaren arteko antzekotasunak:

1. Biek jarraitzen dute A-2 fenomeno delakoa (edo NZ-Irizpidea):

(53) a. Nork agurtu du Jon? b. * Nork Jon agurtu du ?

(54) a. MIRENEK agurtu du Jon b. * MIRENEK Jon agurtu du

► Beste hizkuntza batzuetan ez da berdin gertatzen :

(55) a. Domani, QUESTO (a Gianni,) gli dovrete dire
 bihar hauxe Gianniri gu behar-genuke esan
 ‘Bihar HAUXE esan beharko genioke Gianniri’

b. Domani, *che cosa* (*a Gianni,) gli dovremmo dire ?

‘Bihar zer esan beharko genioke Gianniri ? [Rizzi 1997: 298-299]

Hots, italieraz fokua ez du A-2 fenomeno obeditzen baina NZ-hitzen bai. Horrek darama Rizzi hizkuntza askotan NZ-hitzen Foku-Sintagmaren gaineko beste buru batean kokatzera (Indar-Sintagma).

2. Biek egiten dute mugimendua modu beretsuan:

(55) a. Nork uste duzu [~~nork~~ irabaziko duela txapelketa] ?

b. MIRENEK uste dut [~~MIRENEK~~ irabaziko duela txapelketa] ?

3. NZ-mugidaren murrizketak fokua ere jasaten ditu:

► *DS Konplexuen murrizketa:*

- (56) a. * Zer zabaldu du ABC-k [Txibitek ~~zer~~ aurkeztuko duelako zurrumurrua] ?
 b. * DIMISIOA zabaldu du ABC-k [Txibitek ~~DIMISIOA~~ aurkeztuko duelako zurrumurrua]

► *NZ-Irlen Murrizketa:*

- (57) a. * Nori galdetu du Jonek [ea zer irakurtzen dion Mirenek ~~nori~~] ?
 b. * BERE HAURRARI galdetu du Jonek [ea zer irakurtzen dion Mirenek ~~BERE HAURRARI~~]

► *Ateraketa Eremuen Baldintza:*

- (58) a. *Jon etorri denean* Mirenek alde egin du
 b. * *Nor* alde egin du Mirenek [~~nor~~ etorri denean] ?
 c. * *JON* alde egin du Mirenek [~~JON~~ etorri denean]

➔ Hori dela eta, Ortiz de Urbinak (1989z gero) fokua NZ-mugidaren antzera aztertzea proposatu izan du; beraz, euskaraz [fokua] tasunak [NZ] tasunaren moduan funtzionatuko luke.

4.2. Foku-mugimendurik gabeko fokua

- Elordietak (2001, 2002) proposatu du fokua *in situ* lor daitekeela perpausaren azentu nagusia non erortzen den. Azentu nagusiaren algoritmoa unibertsala da:

- (59) Perpausaren azentu nagusia perpausaren elementurik txertatuenean erortzen da, adarreztatzearen norabidea aintzat hartuta.

[➔ euskaraz, OV hizkuntza izanik, osagarri zuzenak hartuko du azentu nagusia]

- Informazio berria, azentu nagusia duen sintagma izan liteke, baina baita azentu nagusia duen sintagma hori biltzen duten sintagmak ere, aS edo InfS (= *foku multzoa*):

(60) gaur umeeek *abesti berri bat* abestu dute (hurrenkera neutroan)

(60') a. gaur umeeek [*abesti berri bat*] abestu dute (info. berria= DS)

- b. gaur umeek [*abesti berri bat abestu*] dute (info. berria = aS edo AspS)
- c. [*gaur umeek abesti berri bat abestu dute*] (info. berria = DnbS)

• Fokua aditzaren ezkerretara ez dagoen sintagma bat izatea nahi badugu, aditzaren osagarria mugituaz lor liteke hori:

- (61) a. * Mikelek *umeei* goxoki batzuk ekarri dizkie
 b. Mikelek goxoki batzuk_i *umeei* t_i ekarri dizkie

→ Algoritmoak *umeei* sintagmari ezarriko dio azentu nagusia; *goxoki batzuk* sintagmaren mugidak foku bihurtzen du foku-multzoan ez zegoen sintagma bat. Berrantolatze mugimendu honi *scrambling* (“*irabiaketa*”) esaten zaio.

• Elordietaren arabera (2001), fokalizazio-estrategia biok (Foku-Sintagmara aurreratzea eta *scrambling* egitea) lehian daude uneoro; gramatikak mugidarik gutxien duen estrategia aukeratuko du kasu bakoitzean.

5. Eskuinerako estraposizio mugimendua eta S-A-perpaua hurrenkera

• Nola aztertu tankera honetako S-A- *perpau osagarriak* hurrenkerak ?

- (62) a. Bushek uste zuen [Aznar jatorra zela]
 b. Amaiak iragarri du [ez dela eskolara etorriko].

► Azterbide klasikoa eskuinerako mugidatzat hartzea litzateke, estraposizio mugidatzat alegia:

- (63) a. Bushek [Aznar cowboy ona izan zitekeela] uste zuen (S-Egitura)
 b. Bushek t_i uste zuen [Aznar cowboy ona izan zitekeela]_i

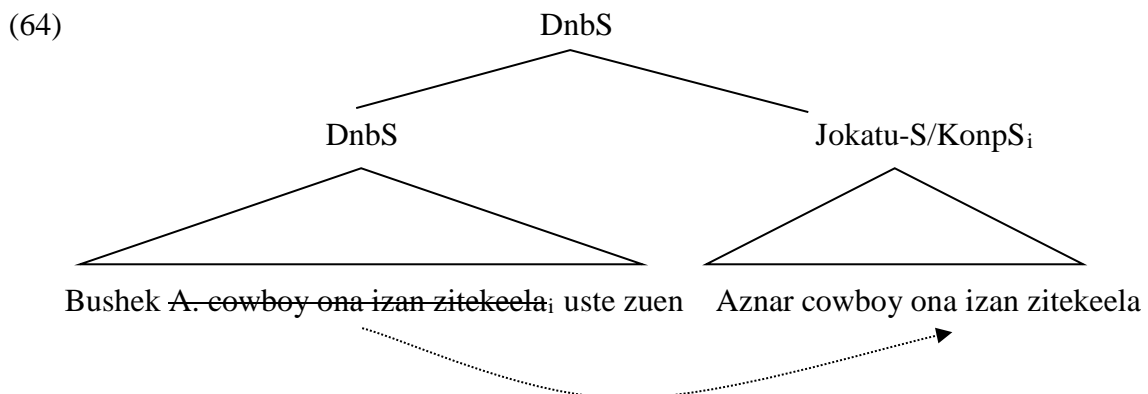

→ Estraposizio mugimendua osagaien astuntasunarekin lotu izan da.

► Beste ikuspegi batzuk:

- a. Ormazabal, Uriagereka eta Uribe-Etxebarriak (1994) *espezifikatzaile-buru-osagarri* hurrenkera unibertsaltzat hartzen dute; (63b), beraz, oinarrizko hurrenkera litzateke.
- b. Elordietak (2001, 2004) subjektua eta *aditza+laguntzailea* aurreratzen direla defendatzen du.

6. Erlatibagintza eta NZ-mugida

6.1. Erlatibo motak

● Erlatibatze molde nagusi bi aipatu ohi dira euskaraz:

- (65) a. [\emptyset ez dakizkidan] gaiez mintzatu nahi nuen ([\emptyset = gaiak])
cf. b. gaiak ez dakizkit
- (66) Moglek ipuin onak, *zeintzuetan aurkituko dituzten euskaldun nekazari eta gazte guztiek erakaste ederrak beren bizitza zuzentzeko*, ematen ditu argitara.
[zeintzuetan = ipuin onak]

● Erlatibagintzak ezaugarri hauek izan ohi ditu:

- a. perpaus erlatiboak osagai bat osatzen du modifikatzen duen DS-rekin;
- b. modifikatutako DS hori perpaus erlatiboaren barnean ulertzen da, agerian (=65) edo isilik (=66);
- c. (65)-eko moldean perpaus erlatiboaren *atzekariaz* hitz egiten da; (66)-koan *aurrekariaz*;
- d. lehen moldean ez dago izenordain erlatiborik eta menderagailu bakarra *-(e)n* da; bigarrenean izenordain erlatiboa dago eta menderagailuak *-(e)n* edo *bait-* izan litezke.

6.2. Erlatibatzea eta NZ-galdetzaileak

● Normalean, perpaus erlatiboak NZ-hitz batez, galderetan ikusten den mugimenduaren antzekoa egiten duen NZ-hitz batez alegia, hasten diren egitura modura aztertu ohi dira:

- (67) a. Whom_i did you see ~~whom_i~~ yesterday?
b. The woman [whom_i you saw ~~whom_i~~ yesterday]

- (68) a. ¿A quién_i saludaste ~~a quien~~_i ayer?
 b. La persona [a quien_i saludaste ~~a quien~~_i ayer]

► NZ-hitzik ezean, erlatibatzea “*Op*” gisa laburtu ohi den operatzaile isilaren bidez egiten dela suposatu ohi da beste hizkuntza batzuetan:

- (69) a. The woman [Op_i that you saw \emptyset _p_i]
 b. La persona [Op_i que viste \emptyset _p_i]

Euskarazko lehen moldeak estrategia honi jarraituko lioke, noski:

- (70) [Op_i nik \emptyset _p_i ez dakizkidan] gaiak jorratu nahi nituen

• NZ-hitzak (galdetzaileak) eta *Op* egitura hauek antzekoak direla dioen datu bat urruneko mugimendua da:

- (71) espainola:
 a. ¿A quién_i crees que (Juan dice que) he visto ~~a quien~~_i en el café?
 b. La persona [a quien_i crees que (Juan dice que) he visto ~~a quien~~_i en el café]
 c. La persona [Op_i que crees que (Juan dice que) he visto \emptyset _p_i en el café]
- (72) euskara
 a. Nor_i uste duzu (esaten duela Jonek) [ikusi dudala kafetegian \emptyset _p_i]?
 b. [Op_i (Jonek) kafetegian \emptyset _p_i ikusi dudala (esaten duela) uste duzun] laguna

Hots, NZ-hitza bere jatorrizko hutsunetik urruntzen den bezala, perpaus erlatiboari dagokion *Operatzaile* isili hori nahikoa urrun daiteke bere hutsunetik.

► Beste datu bat Oyharçabalek (2003) aipatzen dituen murrizketek osatzen dute:

a. adjunktuetatik ezin erlatibatzea eta NZ-hitzak ezin ateratzea:

- (73) a. * ikusten dutelarik haur guztiak eskapatzen diren gizona
 b. [Op [\emptyset _p ikusten dutelarik] haur guztiak eskapatzen diren] gizona
 cf. c. * Nor eskapatzen dira haur guztiak [\emptyset _p ikusten dutelarik]?

b. DS Konplexuen Murrizketak bai erlatibatzea bai galdetzaileen mugida ukitzen ditu:

- (74) a. *hil delako zurrumurrua entzun dudan idazlea...
 b. [Op_i [\emptyset _p_i hil delako zurrumurrua] entzun dudan] idazlea
 cf. c. *Nor entzun duzu [[\emptyset _p_i hil delako] zurrumurrua]?

7. Topikalizazioa

- Topikalizazioa edo mintzagaia ere A'-mugidatzat hartzen da eta aldez aurretik ezaguna den informazioari dagokiona bilduko luke:

(75) *Obabakoak* liburua, Anak aspaldi batean irakurri zuen

[O. liburua]_{DS} = lehendik hiztunak eta solaskideak partekatutako informazioa

- Analisi ohikoena mintzagaia perpaus hasierako Topiko-Sintagmaren espezifikatzailean kokatzea izaten da (cf. Chomsky 1977):

(75) [_{TopikoS}[*Obabakoak* liburua]_i [_{Top'} [Top] [Anak aspaldi batean t_i irakurri zuen]]]

Eranskina: NZ-mugidaren murrizketa klasikoaren eskema

► *Juntadura Egituren Murrizketa*

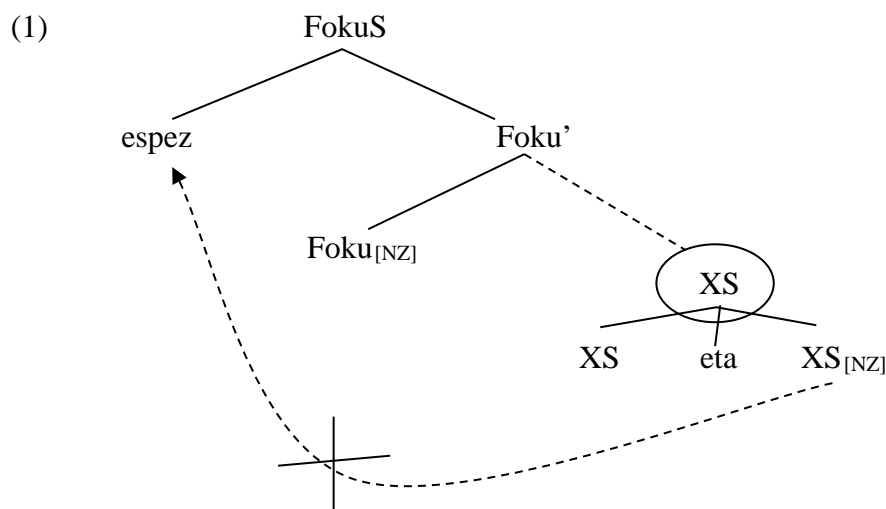

► **DS Konplexuen Murrizketa**

(2) [Ds Izenaren osagarri den perpausa + I]

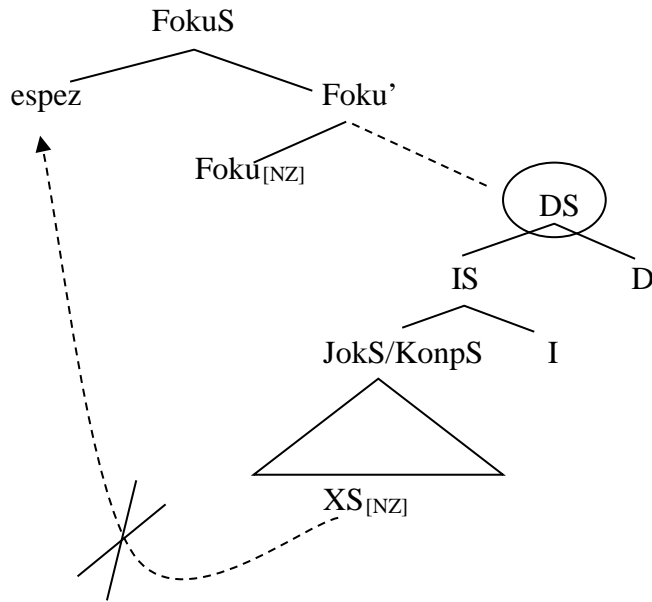

(3) [Ds Adjuntuak diren perpaus erlatiboak + DS]

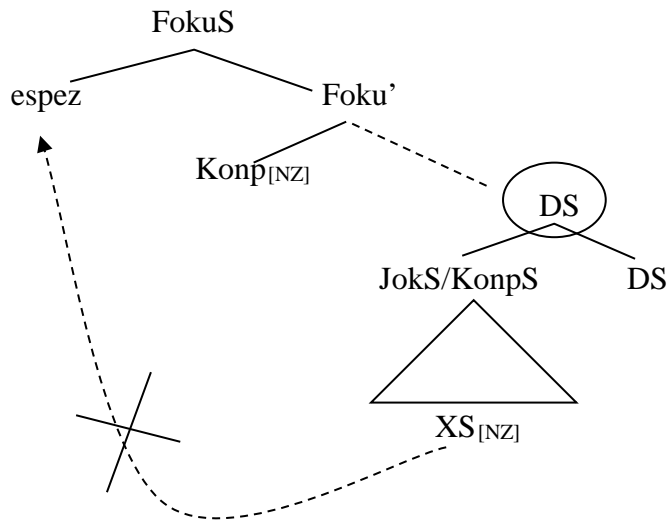

► **Subjektu Perpausen Murrizketa**

(4)

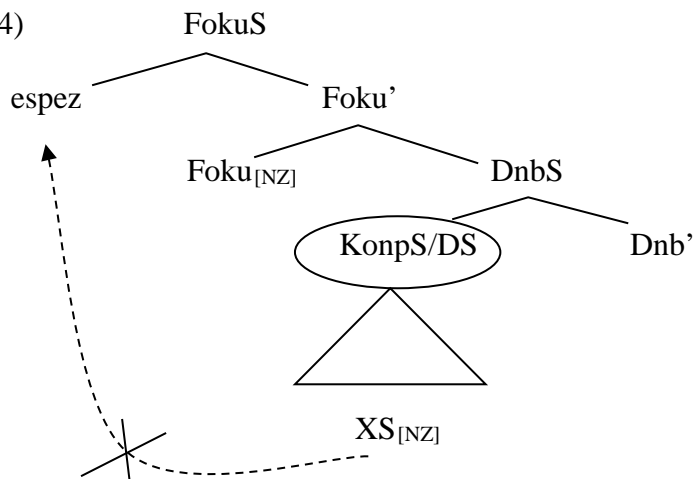

► *NZ-irlen murrizketa*

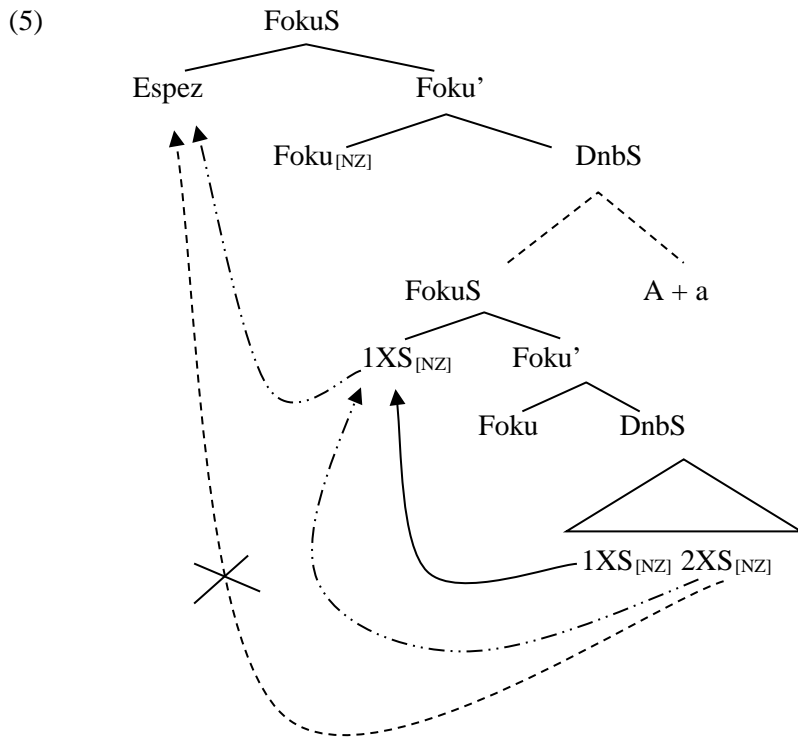

► *Goragotasuna*

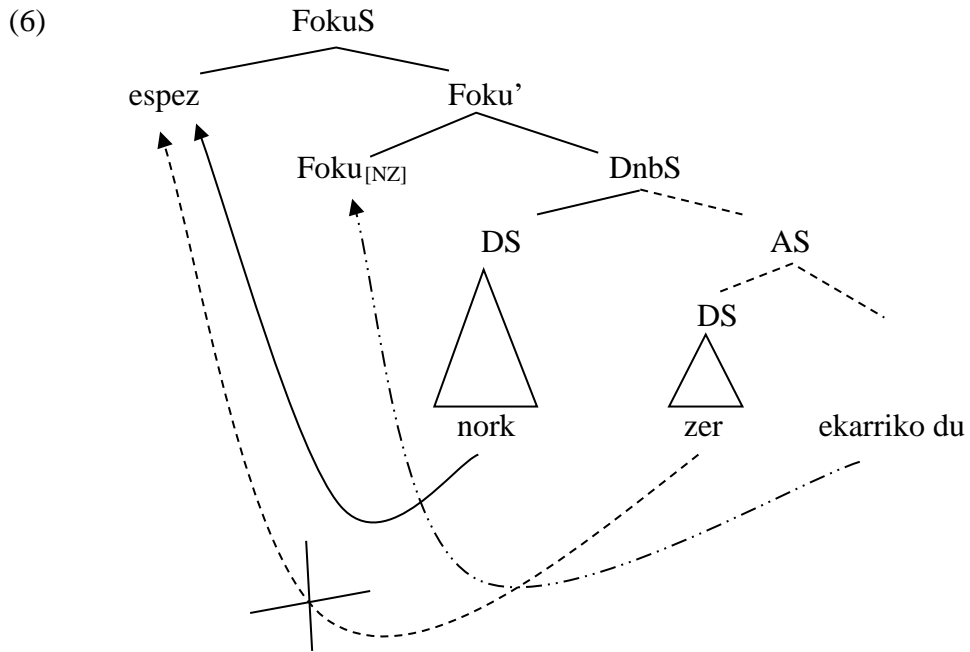

7. gaia: Kasu Teoria

1. Kasu Teoria zertan den 1

2. Kasu Teoriaren hastapenak: egiturazko kasua eta berezko kasua 1

2.1. Egiturazko kasua 2

2.2. Berezko kasua 3

2.3. *Levinen ergatibitatearen ikuspegi aktiboa: NOR Aditzen Hipotesia* 4

3. Gaur egungo kasu ezarketarantz 6

3.1. *Osagarriaren DS-mugida* 7

3.2. *Iragankortasunari lotutako ergatibitatea: Nahitaezko Kasuaren Parametroa* 8

3.3. *Aditz ez-ergatiboak eta Nahitaezko Kasuaren Parametroa* 9

3.4. *Euskalkiek ezergatiboetan ergatiboaren aurrean duten banaketaz* 11

3.5. *Gaurko ikerketak: ergatiboa berezko kasua edo egiturazkoa?* 12

1. Kasu Teoria zertan den

• DSek dituzten ageriko marka formalez eta marka formal horiek mugatzen dituzten araez arduratzen da Kasu Teoria:

(1) → *ella, la, su, se* = 3ps(f), baina tasun abstraktu diferenteak

→ *bera, berak, berari, beraren* = 3ps, baina tasun abstraktu diferenteak

a. *Ella* llegó tarde

b. Juan *la* llevó

c. *Su* llegada, la llegada *de ella*

d. *Berak* deitu du

e. *Bera* ikusi dut

f. *berari* eman diot...

• Kasu Iragazkia da Kasu Teorian aipatu ohi den hatsarrea:

(2) **Kasu Iragazkia:** DS argumentu orok kasu abstraktua behar du

► kasu *abstraktua* = formalki zilegiztatu beharreko *marka* den:

(3) a. * *Jon* dimititu du (*Jon* = ABS, baina ez da zilegi)

b. * *ikaslea* ikusi dudan mutila Erandiokoa da (*ikaslea* = ABS, baina ez da zilegi, seguru asko *ikusi*-eren osagarri absolutiboa perpaus erlatibo barruko O = *mutila* delako)

c. *ikaslea* ikusi dut (*ikaslea* = ABS, zilegi)

2. Kasu Teoriaren hastapenak: egiturazko kasua eta berezko kasua

• Kasu mota bi bereizi zituen Chomsky (1986a) lanak: egiturazko kasua eta berezko kasua

2.1. Egiturazko kasua

- Egiturazko kasuan, kasu ezarle zurrunak daude:

1. Dnb jokatuak kasu *subjektiboa* [NOM/ERG] ezartzen dio [espez, Dnb'] gunean dagoen DS sintagmari.

2. Aditzak kasu *objektiboa* [AKUS/ABS] ezartzen dio gobernatzen duen DS sintagmari.

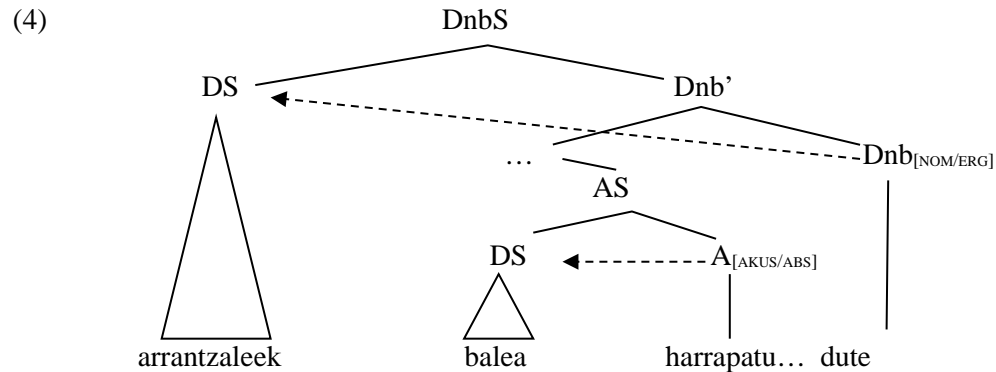

- Kasua ezartzeko egiturazko baldintza bakarra = **gubernua** da; *gubernu* erlazioa, funtsean, hurbiltasun estrukturala da:

(5) A-k B gobernatzen du baldin (eta soilik baldin):

- A menderatzen duen lehen islapen nagusiak edo sintagmak B ere menderatzen badu;
- A-k eta B-k elkar menderatzen ez badute.

Aditzak osagarria o-komandatzen du, eta Dnb jokatuak, bere espezifikatzailea o-komandatu ez arren, espezifikatzailearekiko komunztadura-harremana dauka; *gubernuak* egoera biak bateratu edo berdindu nahi zituen Chomsky (1981, 1986b) lanetan.

- Interesgarriro, gobernu-erlazioa *perpaus txikien* kasuetara ere zabaltzen zen Chomskyrentzat:

- (6)
- Vatikanok [_{IS} *Munilla* Gipuzkoako gotzain] izendatu zuen
 - Asanbleak [_{IS} *Amaia* bozeramaile] aukeratu du
 - Senideek [_{AdjS} *presoak* etxetik hurbil] nahi dituzte

➔ Lehenagoko [= (6-7)-ko] kasuetara bueltatuz, bi hauetan aditzak *Munilla* eta *Jon* DSak gobernatzen dituenek, kasu objektiboa ezartzen die, bere argumentu zuzenak ez diren arren.

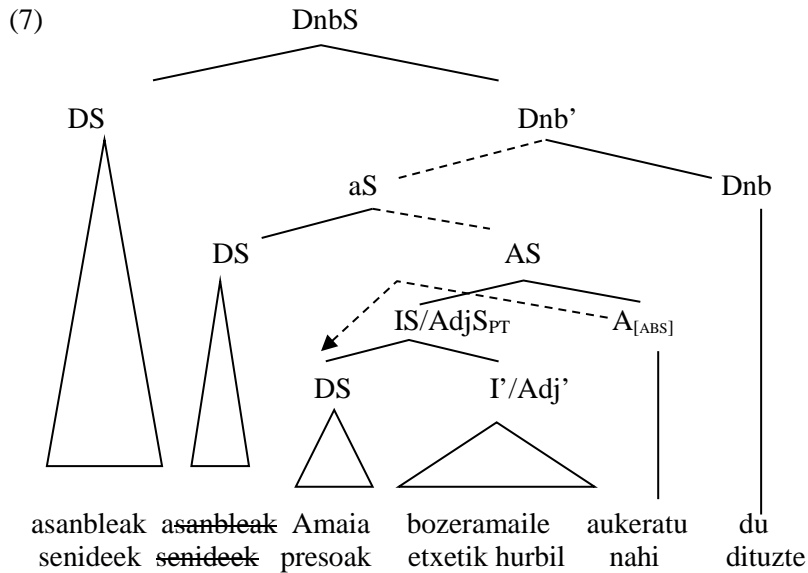

2.2. Berezko kasua

• Chomskyren (1986b) arabera, izenek aditzek ez bezala jokatzen dute; izenek theta-rola eta kasu genitiboa¹, *biak batera*, ezartzen dituzte; theta-rola eta kasua batera uniformeki ezartzea *berezko* kasuaren ezaugarria litzateke:

- (8)
- Asanbleak *Amaia* aukeratu du.
 - Asanbleak *Amaia* ikasleen bozeramaile aukeratu du.
 - [(asanblearen) *Amaiaren* aukeraketa] ideia ona izan da
 - * [(asanblearen) *Amaiaren* ikasleen bozeramaile aukeraketa] ideia ona izan da

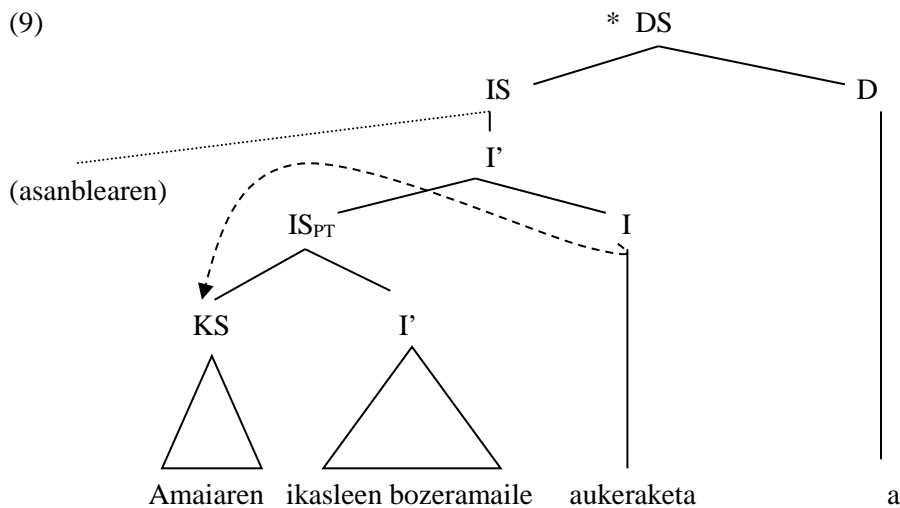

• Hortaz, laburbilduta:

¹ Hots, ikuspegi honetan jabetza-genitiboa ezin da postposiziotzat hartu, kasu markatzat baino.

- a. *egiturazko kasuek* (NOM/ERG, AKUS/ABS) gobernuaren (egitura-hurbiltasunaren) baldintza daukate;
- b. *berezko kasuek* (genitiboa eta, itxura baten, postposizioek ezartzen dutena ere) gobernuaren eta theta-rola banatzearen (= argumentu zuzena izatearen) baldintza daukate.

2.3. Levinen ergatibitatearen ikuspegi aktiboa: NOR Aditzen Hipotesia

- 4. gaian dugunez, argumentu bakarreko predikatuen artean ez-akusatiboak eta ez-ergatiboak bereizi ohi dira (cf. Perlmutter 1978), euskaraz *sarritan behintzat* kasu-markaketan eta aditz laguntzailearen hautaketan islatzen dena:

- (10) a. *Jone* iritsi da (*iritsi* = ezakusatiboa)
 b. *Jonek* dimititu du (*dimititu* = ezergatiboa)

Egiturazko kasu ezarketa aintzat hartuta, zergatik hartzen du *Jone* DS-k kasu desberdina (10a-b) bikotean, bi adibideetan [espez, Denb] posizioan badago? Edo posizio diferenteetan dago?

● Zer da NOR aditzen Hipotesia?

- (11) *Nor Aditzen Hipotesia*: NOR aditzak → ez-akusatiboak
 Alegia: euskaraz NOR aditzak ez-akusatiboak dira Perlmutter-en sailkapenean²

Hots: NOR saileko aditzen artean mota jakin bateko aditz iragangaitzak daude, ez mota bietakoak.

● NOR Aditzen Hipotesiaren aldeko argudioak:

- a. Argumentu-alternantzien azterketa:

→ theta-rolak berdin ezartzen dira aditz *kausatibo/inkoatibo* eta *iragankor/inpersonal* txandakaketa duten bikoteetan, eta (gaia bakarrik duen) argumentu bakarreko aldaera (= *inkoatiboa* edo *inpersonala*) beti gauzatzen da NOR edo ABS aditz bezala:

- (12) a. Mirenek *atea* ireki du. b. *atea* ireki da.
 <egilea, gaia> <gaia>
- (13) a. Langileek *etxea* azkar egin dute. b. *etxea* azkar egin da.
 <egilea, gaia> <gaia>

² Levinentzat kontrakoa ez da nahitaez egia: hots, aditz ezakusatibo guzti-guztiek ez dute zertan NOR sailekoak izan; *irakin* aipatzen du salbuespentzat (Levin 1983: 308).

→ baina NOR-NORK aditzetan *gaia* desagertzen bada, argumentu bakarreko aldaera NOR/ERG bezala gauzaten da beti:

- (14) a. *Jonek* sagarra jaten du. b. *Jonek* ondo jaten du / **Jone* ... jaten da
 <egilea, gaia> <egilea>

→ alternantziak eskematikoki adierazita:

(15)	a. <egilea, gaia> vs <gaia>	=	NORK-NOR vs NOR	(ERG-ABS vs ABS)
	b. <egilea, gaia> vs <egilea>	=	NORK-NOR vs NORK	(ERG-ABS vs ERG)

► Ondorioz: NOR edo ABS hutsa duten aditzak, oro har, gaiaren θ -rolari lotuta ageri dira (= alegia, ezakusatiboak dira).

b. argudio semantiko-lexikoa, bikoitza dena:

→ NOR aditzak eskuarki ondo egokitzen dira Permutteren aditz ez-akusatiboan definiziora: mugida aditzak, aldaketa aditzak, existentzia predikatuak;

→ unibertsaiki ez-ergatibotzat jotzen diren aditzak ez omen dira NOR aditzak izaten:

- (16) a. ariketa aditzak: *lan egin, lo egin, hitz egin, barre egin, eztul egin, negar egin...*
 b. hizketa aditzak: → *hitz egin, zin egin, oihu egin, deihadar egin, galde egin;*
 → *esan, galdetu, aipatu, iradoki*

→ *mintzatu* aditza izan zen Levin-ek (1983) aitortzen eta aipatzen duen salbuespen bakarra.

● NOR Aditzen Hipotesiaren ezaugarriak

a. Kasu markaketak S-Egituraren gramatika-erlazioak islatzen ditu:

- (17) [ERG] kasua = S-Egiturako egile edo kanpo argumentua
 [ABS] kasua = S-Egiturako gai edo barne argumentua

b. Oro har, ez da *egile* argumentua duen NOR aditzik espero; kasu ergatiboa ez dago absolutiboaren agerpenera baldintzatuta.

c. euskara hizkuntza *aktiboa* da, ergatiboa baino gehiago (bestela esanda: euskararen ergatibitatea *egiletasunari* dago lotuta, ez iragankortasunari).

● NOR Aditzen Hipotesiaren arazoak

a. hainbat hizkeratan, ugari dira *egile* argumentua duten NOR saileko aditzak (Oyharçabal 1992, 1993b, 1994); ez da aditz isolatu baten arazoa:

(18) *elekatu, mintzatu, elekatu, solastatu, borrokatu, jolastu, zintzatu, trufatu, mendekatu, oldartu, afaldu, bazkaldu*

→ Hartara, Levin-en *NOR Aditzen Hipotesiak* hobeto azal lezake mendebaleko eta erdialdeko euskararen kasu-sistema (baina nekez ekialdeko hizkerena).

b. ekialdeko hizkeretatik kanpo ere ikusten dira halako salbuespenak:

(19) *lehiatu, saiatu, ahalegindu, ausartu*

c. Levinek onartzen du aditzak kasu absolutiboa ezartzen diola bere barne argumentuari, kanpo argumenturik gabe ere:

(20)

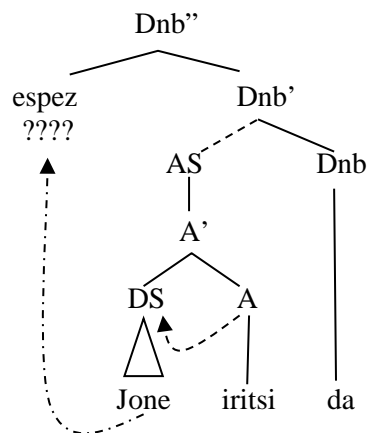

Levinek, beraz, [abs] kasua duten subjektuen jokabidea azaltzeko, *Islapen Hatsarre Zabaldura* jo behar du osagarriaren [espez, Dnb] posiziorako mugida justifikatzeko; baina beste subjektuen kasuan [espez, Dnb] posiziorako mugida kasu ergatiboa esleitzearekin eta IHZ fenomenoarekin lotzen da.

- Levinentzat [abs] eta [erg] kasuak *egiturazkoak* dira, baina sakoneko konfigurazioak islatzen dituzten neurrian ([abs] = gaia; [erg] = egilea) ergatiboa nahiko hurbil dago berezko kasua izatetik.

3. Gaur egungo kasu ezarketarantz

- Chomskyk (1993, 1995) proposatutako Inf/Dnb kategoriaren zatiketarekin (a-Okmz-SKmz-Dnb), Dnb eta A buruen arteko asimetria desegiten da; egiturazko kasu ezarketarako egoera bi bereiziko dira:

→ *espezifikatzaile-buru* harremanaren bidezkoa:

- (21) a. Dnb jokatuak dagokion DS-ari kasu subjektiboa ezarriko dio espezifikatzailearekin komunztadura-harreman baten bidez;
 b. aditzari lotutako *buru funtzional batek* (*a* aditz txikiak edo *Asp* buruak) dagokion DS-ari kasu objektiboa ezarriko dio harreman berdinarene bidez.³

→ Urruneko komunztaduraren bidezkoa, o-komandoaren bitartez:

- (22) a. Dnb jokatuak o-komandatzen duen lehen DS-ari kasu subjektiboa ezarriko dio (tartean beste buru batek traba egiten ez badu);
 b. aditzari lotutako *buru funtzional batek* (*a* aditz txikiak edo *Asp* buruak) o-komandatzen duen lehen DS-ari kasu objektiboa ezarriko dio (tartean beste buru batek traba egiten ez badu).

(23) aukera guztien laburbilpena:

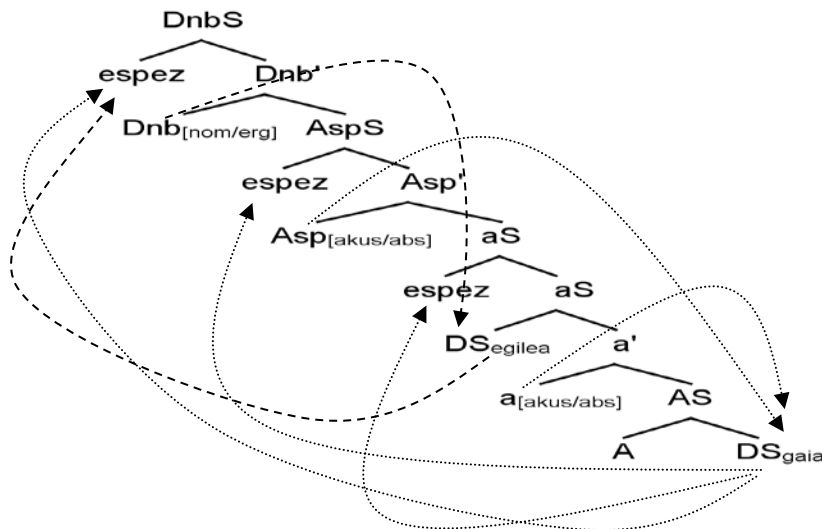

► euskarak normalean (21) bidea hautatzen duela suposatu ohi da.

3.1. Osagarriaren DS-mugida

• Euskarari gagozkiola, aditzaren osagarria bera ere AS-tik mugitzen dela proposatu izan dute hainbat hizkuntzalarik (Laka 1992ab & 1993a, Fernandez 1997, Elordieta 2001). Mugida horren aldeko datuak honela laburbil daitezke:

³ Egitura irankor batean, “a” aditz txikia delakoak, hartara, bi espezifikatzaile izan ditzake: egilea xertatzeko erabiltzen duguna, eta gaiaren mugidaren ondorioz sortua.

a. Absolutibo-lokatibo alternantzietan, aditzaren osagarri hurbilena bezala sortuko litzatekeen absolutiboa lokatiboaren ezkerretara ageri da hitz hurrenkera ezmarkatua (Laka 1993a):

- (24) a. Jonek *liburua* mahaian utzi du (= hurrenkera ezmarkatua)
b. Jonek liburua_i mahaian ~~liburua~~_i utzi du.

b. Modu aditzondo batzuek ere aditzaren ondo-ondoan agertu behar dute hitz hurrenkera arruntean (Vicente 2005), osagarria egiazki mugitu dela salatuaz-edo:

- (25) a. Mirenek liburua erraz irakurri du. Hots:
b. Mirenek liburua_i erraz ~~liburua~~_i irakurri du.

➔ Osagarria *Aspektu* edo *a* aditz txikia buruen espezifikatzailea izan daitekeen posizio batera mugitzen da.

3.2. Iragankortasunari lotutako ergatibitatea: Nahitaezko Kasuaren Parametroa

(26) *Nahitaezko Kasuaren Parametroa* (Bobaljik 1993, Laka 1993a, 2000):

- a. Ekonomia: Argumentu bakarra izatera ➔ Kasu bakarra erkatzen/ezartzen da
b. Kasu Parametroa A. Piztu Kasua_{Dnb} (hots: “subjektiboa”)
B. Piztu Kasua_{ASP} (hots: “objektiboa”)

gaztelania

- (27) a. La mujer vio a la mujer ([NOM, AKUS])
b. La mujer cayó ([NOM])

euskara

- a. emakumeak emakumea ikusi du ([ERG, ABS])
b. emakumea erori da ([ABS])

• NKP-ren inplikazioak honela laburbil daitezke:

- Hizkuntza nominatibo-akusatiboetan, akusatiboa agertzeko nominatiboa agertu behar da; ([+AKUS] ➔ [+NOM]); hartara, argumentu bat = nominatiboa
- Hizkuntza ergatibo-absolutiboetan, ergatiboa agertzeko absolutiboa agertu behar da; ([+ERG] ➔ [+ABS]); hartara, argumentu bat = absolutiboa

• Hona, Laka (2000) lanetik moldatuta, aditz iragankorretan eta ezakusatiboetan DS argumentuek nola erkatzen edo jasotzen duten kasua:

- (28) Emakumeak emakumea ikusi du

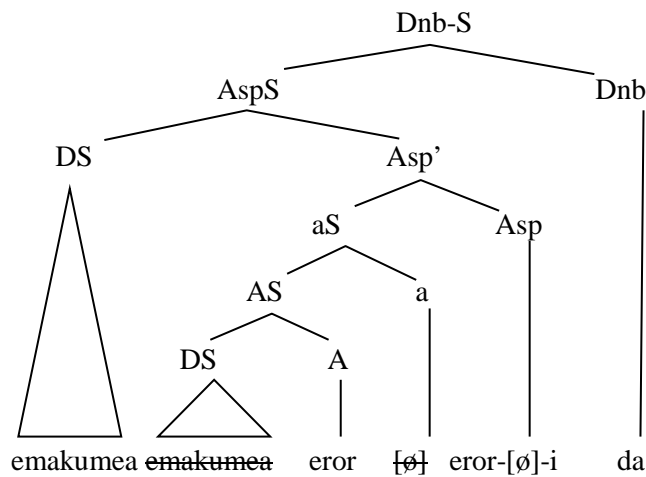
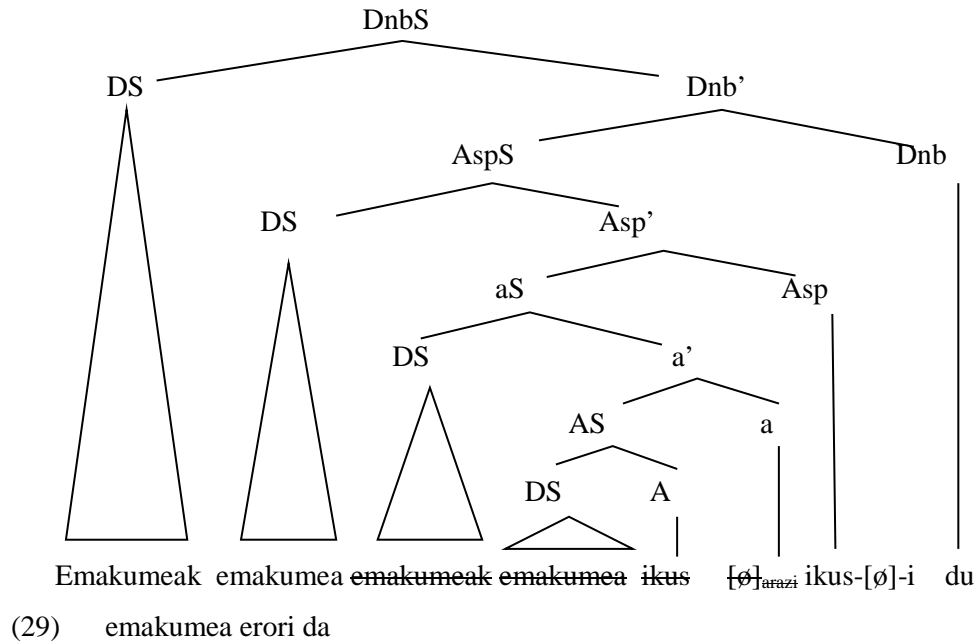

Lakak (1993a, 2000) ezer argitzen ez badu ere, pentsatzekoa da *emakumea* DS-k *Dnb* buruaren espezifikatzailean amaitu behar duela, IHZ-ri esker.

- Alternatiboki, DS absolutiboa aS-ren espezifikatzaile posiziora (bigarren espezifikatzaile (28)-ren kasuan) mugituko litzateke.

3.3. Aditz ez-ergatiboak eta Nahitaezko Kasuaren Parametroa

- Hainbat lanetan Hale eta Keyser-ek (1993, 2002) proposatzen dute aditz ez-ergatiboak funtsean iragankorrak direla hiztegi barneko (eta sintaxi aurreko) argumentu-egituran:

(30) a. The woman {laughed, worked, danced...}

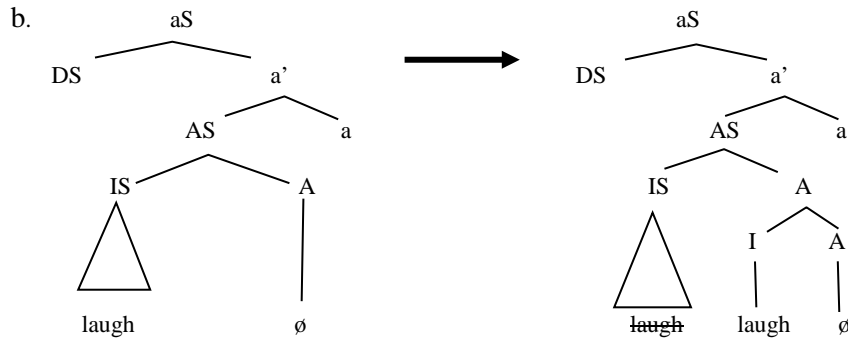

- Euskarari dagokionez, horrek erabateko zentzua dauka [IS + egin] aditzen kasuan; Lakaren (1993a) azalpena da [izena + egin] aditzek argumentu bi dituztela **hiztegian eta sintaxian**:

(31)

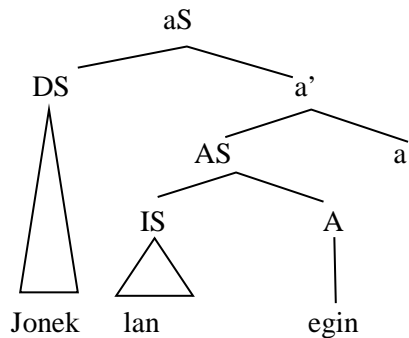

➔ eta lan egin bezalakoetan aditzak berezko kasu objektiboa ezartzen diola IS beregainari:

(32)

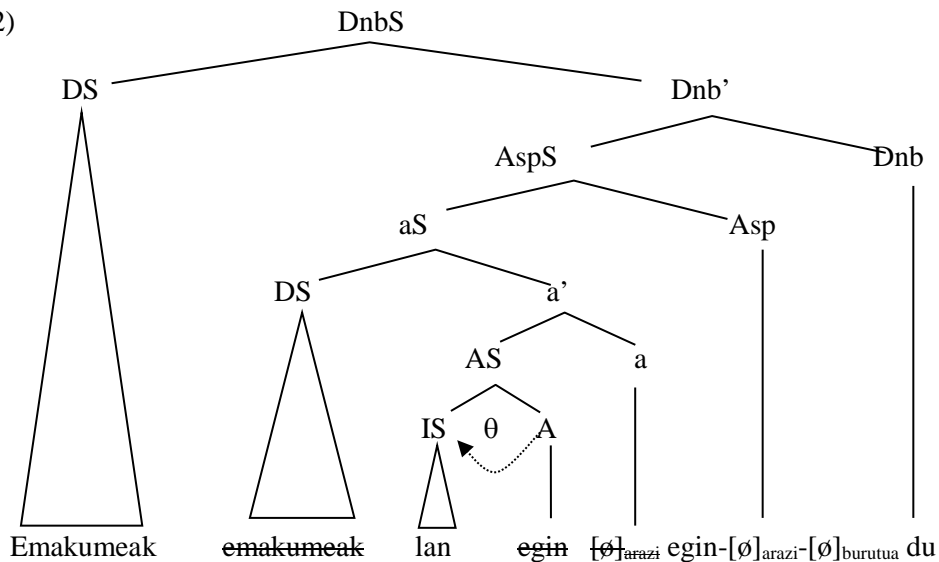

➔ Análisi irangankor honek badu oztopo bat: dantzán, borrokan egin bezalako aditzak alegia.

- euskaraz, hala ere, gutxienez beste aditz ez-ergatibo mota bi ere badaude (Oyharçabal 1993b):

- (33) a. mintzatu naiz (= NOR ezergatiboak)
 b. Nekanek jokatu du (cf. Nekane jokatu da) (= NOR izuneko NORK ezergatiboak)

- *mintzatu* tankerako aditzez, hiztegian argumentu bi, baina syntaxian argumentu bakarra dagoela defendatzen du Fernandezek (1997):

(34)

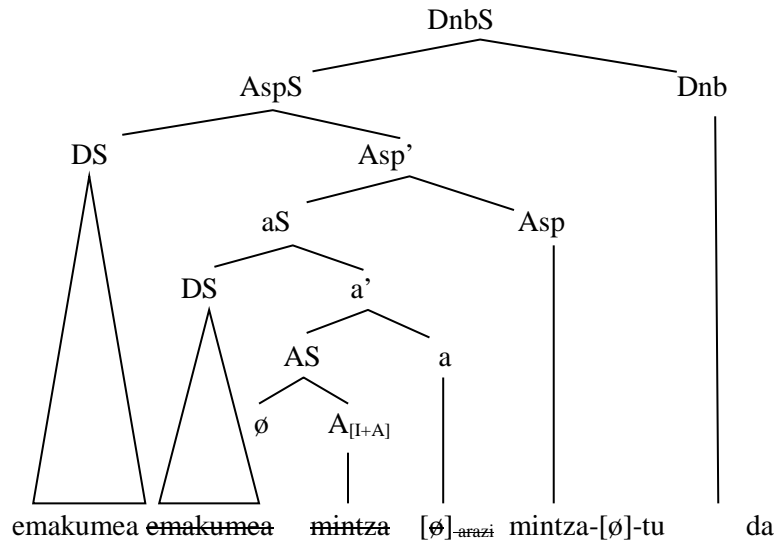

- Alde honetatik, *Nahitaezko Kasuaren Parametroak* arazorik gabe ematen du NOR saileko aditzen berri, berauek ezergatiboak edo ezakusatiboak izan.

- NORK saileko *jokatu* ezergatiboak dira problematikoak *NKP*-rentzat; Lakak (1993a: 154) defendatzen du halakoetan argumentu bakarra ikusten dela, baina bi egon litezkeela:

- (35) a. Emakumeak dantzatu du [= emakumeak *pro_{abs}* dantzatu du]
 b. Emakumeak dantza hau dantzatu du

- Nolanahi ere ere, *NOR izuneko* NORK aditz argiak (analisi iragankorrik ezin eduki dutenak) dira arazo nagusia *Nahitaezko Kasuaren Parametrorako*:

- (36) a. Ordenagailuak (*teklatura, *funtzioa) ondo funtzionatzen du
 b. Urak ehun gradutara (*lurruna) irakiten du

➔ Aditzok markatuak dira ?; salbuespenak dira? Hortxe dago arazoaren muina.

3.4. Euskalkiek ezergatiboetan ergatiboaren aurrean duten banaketaz

- **Kasu ezarketaz, laburbilduta:**

1. Badirudi bereizketa dialektologiko argi bat dagoela: NOR saileko ezergatiboak ugariago dira ekialderantz eta aditz berak NOR-NORK sailekoak dira hegoalde-mendebaldean.
2. Alde horretatik, hegoaldeko kasu-sistema hobeto egokitzen da Leinen NOR Aditzen Hipotesira, eta ekialde-iparraldekoa gehiago hurbiltzen *Nahitaezko Kasuaren Parametroak* iragartzen duen kasu-banaketara.

- Zentzu honetan Berro & Etxepareren sintesiak gogora dakar banaketa dialektal argiak daudela klase semantiko bereko aditzei dagokienez:

➔ borondatezko jarduerak:

- (37) a. Jonek dantzatu du (mendebal-erdialdea)
b. Jone dantzatu da (ekialdea)

➔ elikadura predikatuak

- (38) a. Jonek bazkaldu du (mendebal-erdialdea)
b. Jone bazkaldu da (ekialdea)

➔ mugida moten predikatuak

- (39) a. Jonek paseatu du (mendebal-erdialdea)
b. Jone promenatu da (ekialdea)

Baina bizigabean emisio eta mugida predikatueta eta iraupen predikatueta bat datoz hizkera mota biak:

- (40) a. eguzkiak distirutzen/argitzen du
b. Honek ondo funtzionatzen du.

- **Berro eta Etxepareren ekarpena hauxe da:**

- [Kanpo kausazio predikatuak (tipikoki iragankorrek): *apurtu*
Barne kausazio predikatuak: a. egiledun edo borondatezko predikatuak: *dantzatu, jokatu*
b. emisio-iraupen predikatuak: *distiratu, irau*

a. Ekialdean, borondatezko subjektuen arabera erabakitzen da kasu ergatiboa; borondatezko subjektua izatekotan, orduan absolutiboz markatzen da.

b. Mendebal-erdialdeko hizkeretan, ergatiboz markatzen da barne kausazioa duten predikatu guzti-guztien subjektua.

3.5. Gaurko ikerketak: ergatiboa berezko kasua edo egiturazkoa?

- **Ergatiboa = berezko kasua**

Aurrekariak (Oyharçabal 1993, Holmer 1999) baditu ere, ergatiboa berezko kasutzat hartzeko proposamenik deigarriena Laka (2006) dugu: bi datu plazaratzen ditu ergatiboa eta egiletasuna loturik daudela aldarrikatzeko:

1. NOR izuneko NORK aditz ezergatiboan jokabidea. Alberdiren (2003) lan batean oinarrituta, argudiatzen du mailebuen jokabideak argumentu-mota islatzen duela:

- (41) a. Klarak ondo eskiatzen du (aditz ezergatiboa bada → ergatiboa)
 b. Gizona errenditzen da (aditz ezakusatiboa bada → absolutiboa)

2. *ari* aditzaren jokabidea datu gakoa da egiletasuna ABS kasuarekin lotu daitekeen neurrian:

- (42) Gizona pianoa jotzen ari da

Lakak beren-beregi ukatzen du egiletasuna eta absolutiboa lotuta egon litezkeenik eta *kontrol* egituratzat (= perpaus biko egituratzat) aztertzen du. Hots, (42) bezalakoetan ere egiazko egilea ez litzateke *gizona* DS absolutiboa, gauzatzen ez den PRO hori baino.

- (42') Gizona_{<gaia>} [KonpS PRO_{<egilea>} pianoa jotzen] ari da⁴

• **Ergatiboa = egiturazko kasua**

Berrikiago hainbat lanetan argudioak plazaratu dituzte ergatiboa egiturazkotzat hartzeko:

1. Funtsean ergatibo kasua DS-mugidaren ondorioz eskuratzen duten igoera-egiturak daude:

- (43) a. Jonek jatorra dirudi → Jonek [_{PT} ~~Jonek~~ jatorra] dirudi (Artiagoitia 2001)
 b. Jone jatorra dela dirudi → % Jonek [~~Jone~~ jatorra dela] dirudi

- (44) *behar* aditzarekin:

Jonek eta Mirenek berandu etorri behar izan dute

- a. [_{AS} Jon eta Miren etorri] behar S-Egitura
 b. Jonek eta Mirenek [_{AS} ~~Jon eta Miren~~ etorri] behar dute

(Albizu, Etxepare & Rezac 2014)

2. Oharmen-aditzen osagarriak perpaus defektiboak dira, Dnb arruntik gabekoak (Arteatx 2011 & Albizu, Etxepare & Rezac 2014) eta kanpo argumentuak absolutiboan ageri dira:

- (46) a. [*Miren* pianoa jotzen] ikusi dugu (*Miren* = egilea baina [abs] kasua)
 b. [*ura* bide egiten] ikusi ditugu (*urak bide egin* = perpaus mailako esamoldea)

⁴ Alternatiba Arteatxek (2011) garatutakoa da: *ari* izan NOR aditz arruntzat hartu eta AspS osagarritzat hartzen duena; bere subjektua AspS horren barnean dagoena litzateke, DS-mugidaren ondorioz:

- (i) Gizona [_{Asp-S} ~~gizona~~ pianoa jotzen] ari da

3. Konpontze-estrategia baten ondorioz ere ager omen daiteke ergatiboa:

(44) % zu niri gustatzen zatzaizkit → % zuk niri gustatzen didazu (Rezac 2008)