

Etxeko ariketa 2

Noizko: azaroaren 23rako, astelehenez, arratsaldeko 15:15 baino lehen emateko.¹

1. Ondokoen artetik, bost adibide hartu eta euren arbola-diagrama egin, modu ahalik eta zehatzenean, X' Teoria baliatuz eta orain arteko berrikuntza teoriko guztiak inkorporatuz. Hautatutako adibideen artean: batetik (1) edo (2) eta, bestetik, (7) edo (8) perpausak egon behar dira (15 p):

- (1) Aresti *pro* 41 urte zituelarik hil zen.
- (2) Egunotan, kaleak hustu dira.
- (3) Virginia Woolfek *pro* 59 urte zituelarik bere burua hil zuen.
- (4) Egunotan, pandemiaren inguruko murrizketa berriek kaleak hustu dituzte
- (5) Nork dauka zeure pisuan erosketen ardura?
- (6) Nork agintzen du hemen eta Etiopian?
- (7) Ez diot nik oraingoz inori ezer eskatuko.
- (8) Ez dugu guk inoiz arazo horretan pentsatu.
- (9) Desadostasunen gainerik, nire lau lagunek etxeko zereginetan batak besteari laguntza handia ematen diote.
- (10) Dialektologiako adituak artikulu luze batean Bonaparteren euskalkien sailkapen zaharra kritikatzeko du.

¹ Ariketa *eGela* plataformaren bidez bidaltzeko (*fitxategia igo* funtzioaren bitartez) eskatu behar dut; COVID19 dela eta, ez da komeni ikasle-irakasleonek artean paperak trukatzeko ibiltzea. Ariketa honek ebaluazio jarraia %30 balio du.

(1) ARESTI pro 41 URTE ZITUELARIK HIL ZEN. ✓

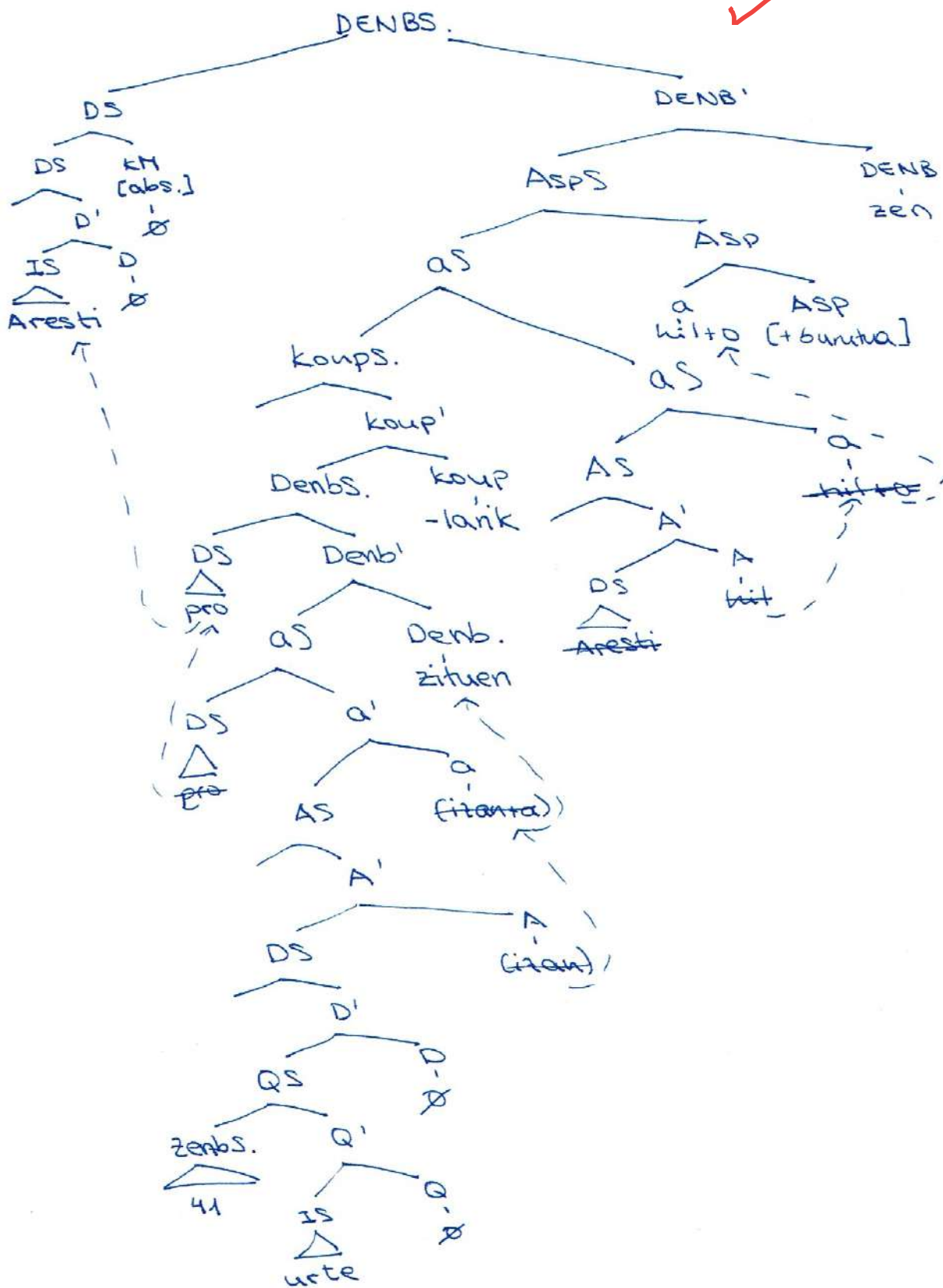

(5) NORK DAUKA ZEURE PISUAN EROSKETEN ARDURA?

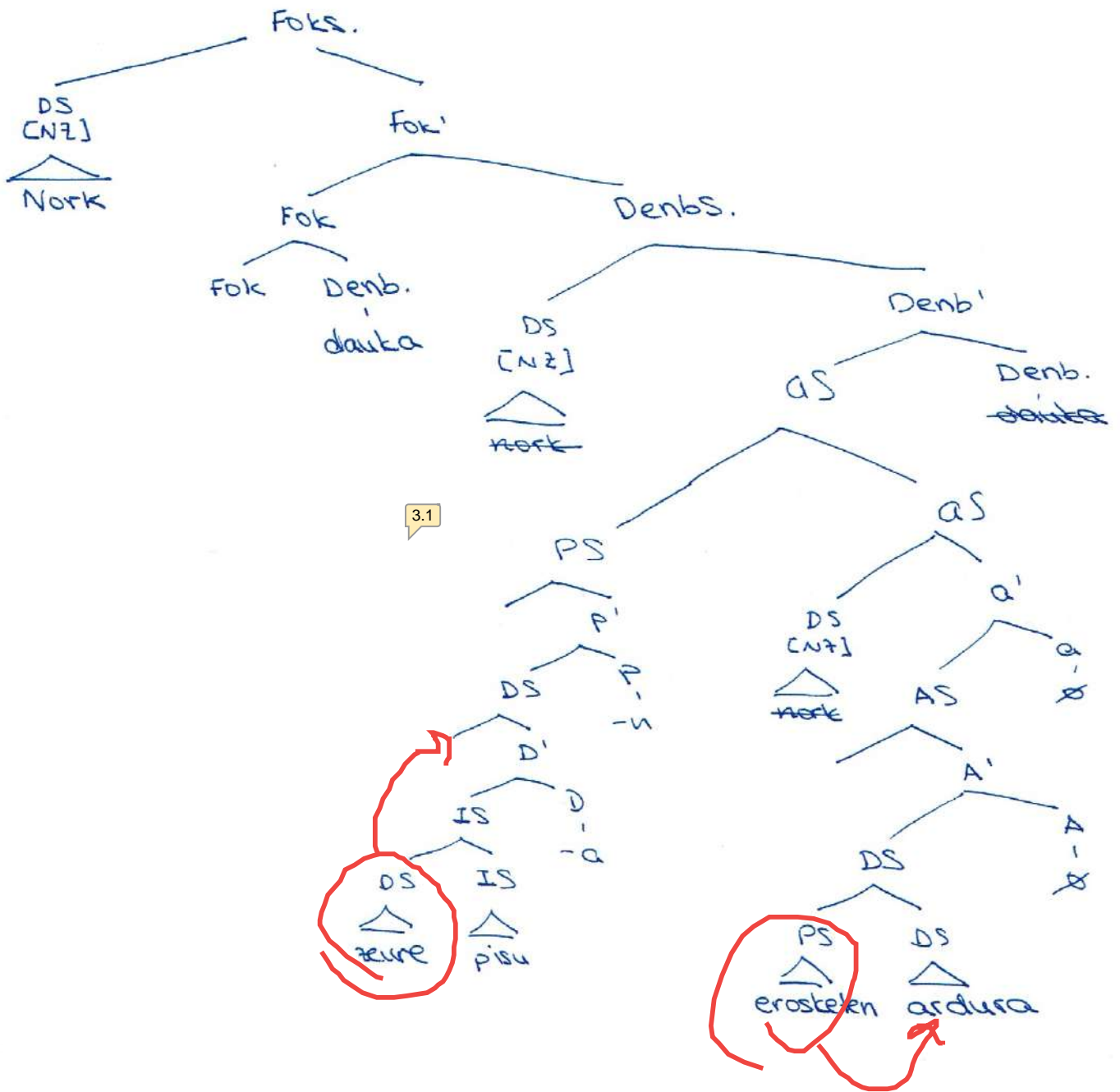

3.1

(7) EZ DIOT NIK ORAINGOZ INORI EZER ESKATUKO.

EZS.

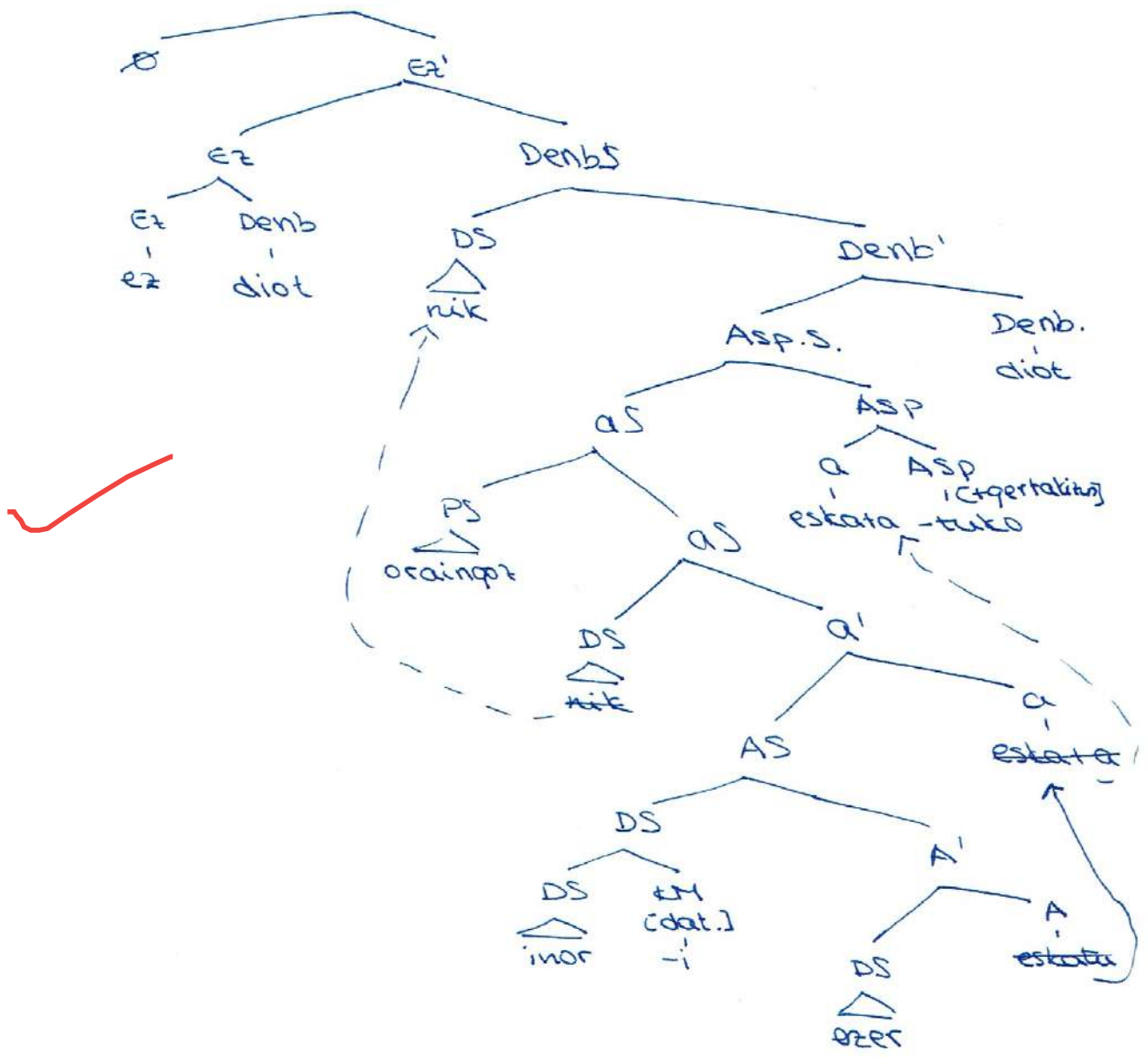

(8) Eꞑ DUGU GUK INOIZ ARATO HORRETAN PENTSATU.

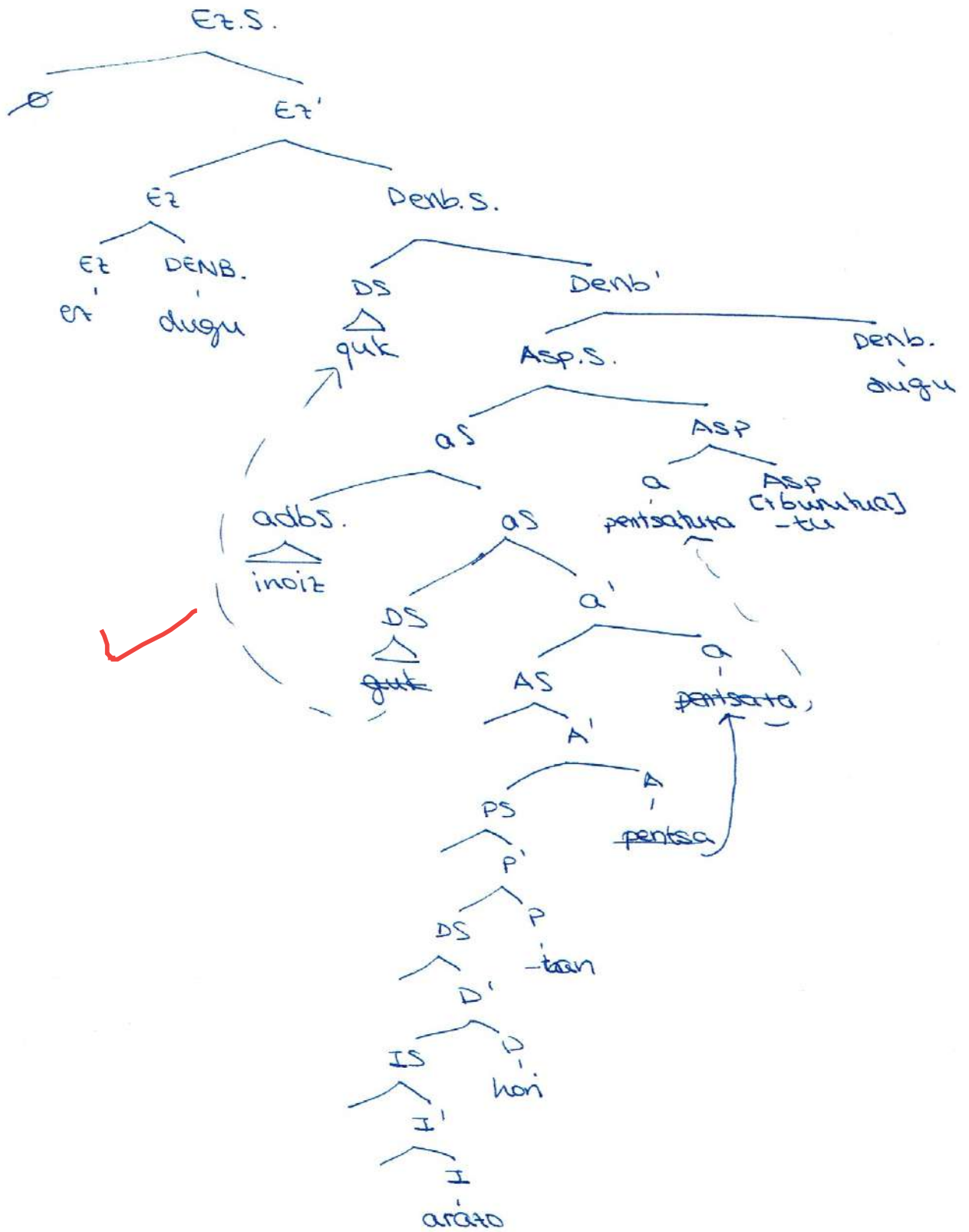

(10) DIALEKTOLOGIAKO ARTIKULU LUZE BATEAN BONAPARTEREN EUSKALKIEN SAILKAPEN ZAHARRA KRITIKATZEN DU.

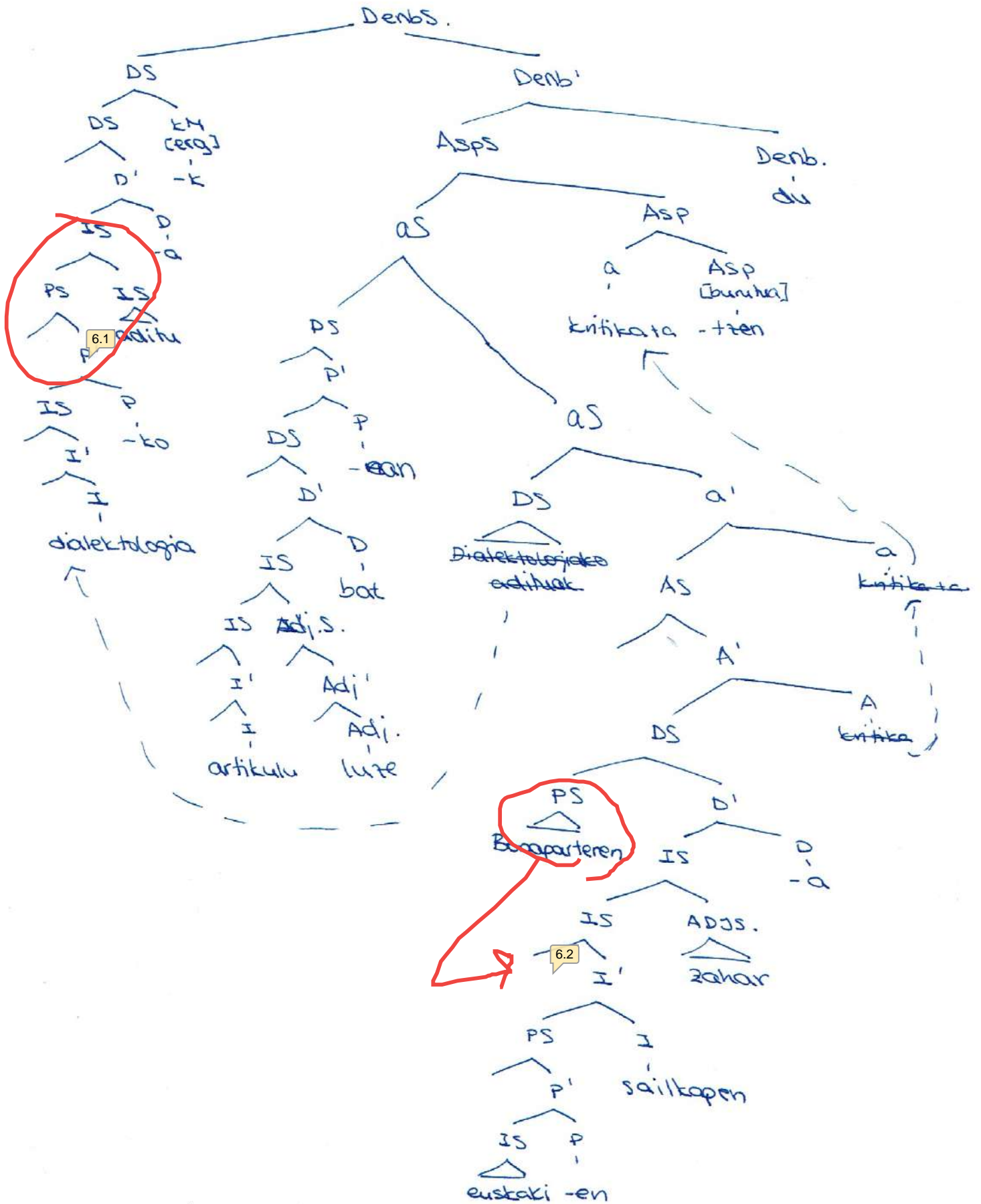

2. Lehen galderako perpaus bi hartu eta bereiz itzazu dauden predikatuak eta bakoitzaren argumentuak; argumentuen artean, bereizi kanpo edo barne argumentu direnak. Zehaztu ezazu, halaber, zein rol jokatzen duen argumentu bakoitzak (3 p).

(7) Predikatua: *eskatuko*. Argumentuak: *nik* (kanpo argumentua, egilea) eta *ezer* (barne argumentua, gaia)

7.1

(10) Predikatua: *kritikatzen*. Argumentuak: *Dialektologiako adituak* (kanpo argumentua, egilea) eta *Bonaparteren euskalkien sailkapen zaharra* (barne argumentua, gaia). Bestalde, bigarren argumentua *sailkapen zaharra* litzateke eta honen argumentuak, batetik *Bonaparteren* (kanpo argumentua, egilea) eta *euskalkien* bestetik (barne argumentua, gaia).

3. Azter ezazu ondoko perpausen bitxitasuna edo ezgramatikaltasuna eta saia zaitez azalpena Theta-Teoriaren (hatsarreen) ikuspegitik bideratzen; (2c) perpausaren kasuan (2a-b) perpausetako argumentuak eta bakoitzaren theta-rola aztertzea lagungarri izango zaizu (6 p):

(1) *Jonek zinema asko gustatzen du.

Gustatzen da perpaus honen predikatua, honek ondorengo theta-rolak banatzen ditu: esperimantatzailea (*Jonek*) eta gaia (*zinema*). Honaino, esan genezake Theta-Teoria ondo betetzen dela, aitzitik, predikatuak bere osagarrien kategoria hautatzen du eta kasu honetan arazoa honi dagokio. Hau da, Islapen Hatsarrea da urratzen dena, gustatu aditzak ez du nor-nork saileko laguntzailea eskatzen nor-nori sailekoa baizik. Hau honela, esperimantatzaile rolari ez dagokio ergatibo marka, datibo marka baizik.

- (2) a. Gaur goizean kafesne bero-beroa hartu dut.
 b. Gaur goizean atsekabe handia hartu dut.
 c. # Gaur goizean atsekabe handia eta kafesne bero-beroa hartu ditut.

[# = semantikoki edo tematikoki bitxia]

2a esaldian *hartu* da predikatua, eta honek ondorengo theta-rolak banatzen ditu: egilea isilpean doan *nik* subjektua eta gaia *kafesne bero-beroa*. 2b esaldian aurrekoan bezala,

predikatu bera izanik gaia eta egilea banatzen dira, kasu honetan berriz ere isilpeko *nik* eta gaia bezala *atsekabe handia*. ^{8.1} *Th*-rol bakoitza argumentu bakar bati dagokion heinean zuzenak dira bi esaldiak.

2c perpausera pasaz, koordinazio bidez bi gai ematen zaizkigu, *atsekabe handia* eta *kafesne bero-beroa*. Koordinazio bidez bai gai lotu daitezkeen arren, kasu honetan tematikoki bitxia da; izan ere, gaiak ~~desberdinak~~ dira, bata *atsekabe handia* abstraktua da, *kafesne bero-beroa* materiala den bitartean.

4. Behean perpaus baten zazpi analisi sintaktiko diferente ematen dira; zazpi horietatik lau hartu, nahierara, eta esan ezazu lau kasuetan ea analisisa zuzena edo okerra iruditzen zaizun X' Teoriaren arabera, zeure iritzia beti ere perpausez perpaus arrazoituz (6 p):

(1) Mirenek kontu handiz giltza berriarekin atea ireki zuen.

b.



Diagrama hau X' teoriaren arabera zuzentzat emango nuke. *Kontu handiz* eta *giltzarekin* PSak adjinktu bezala agertzen zaizkigu, eta *Mirenek* DSa subjektuari dagokion lekuan agertzen da, hau da ama adabegia aS eta ahizpa adabegia a' duelarik, alegia, aSren espezifikatzailean. Bestetik, argumentua den *atea* DSa, ASaren espezifikatzailetzat ematen da sinplifikaturik agertzen delako; aldaketa bat egitekotan, AStik A' atera eta ASren espezifikatzaile gunea hutsik utziko nuke, dena dela, honek ez du X' teoria urratzen.

c.

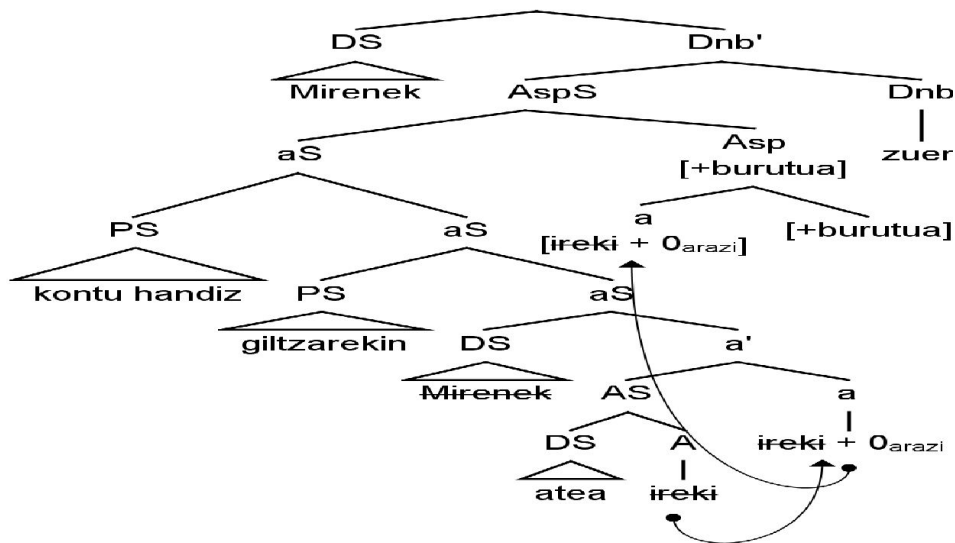
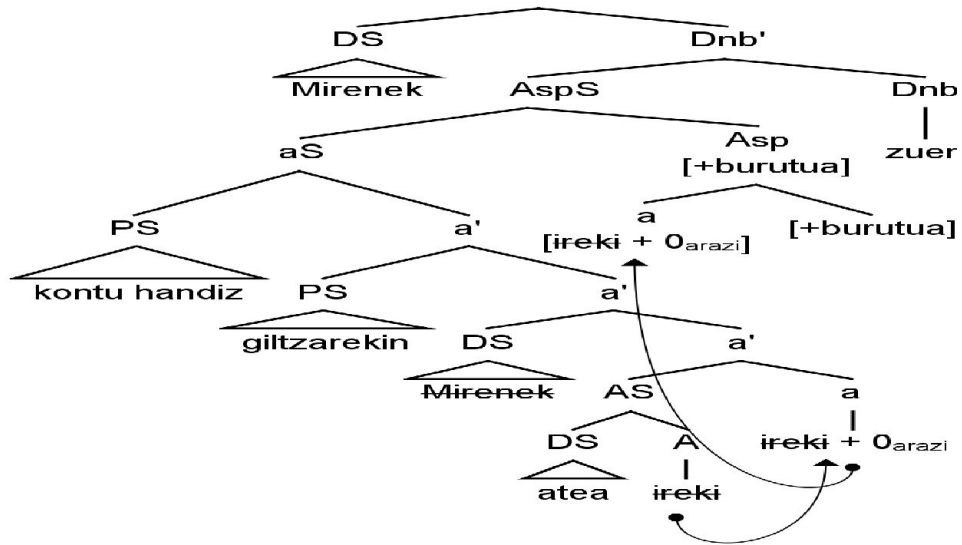

Zuhaitz hau okerra da X' teoriaren arabera. Batetik, *kontu handiz* PSa adjunktua beharrez aSren espezifikatzaile bezala agertzen da, ama adabegia aS eta ahizpa adabegia a' izanik; kontrara, espezifikatzaile bezala agertu beharko luke *Mirenek* DSA adjunktua bezala ematen da, ama adabegia a' eta ahizpa adabegia a' dituelarik.

e.

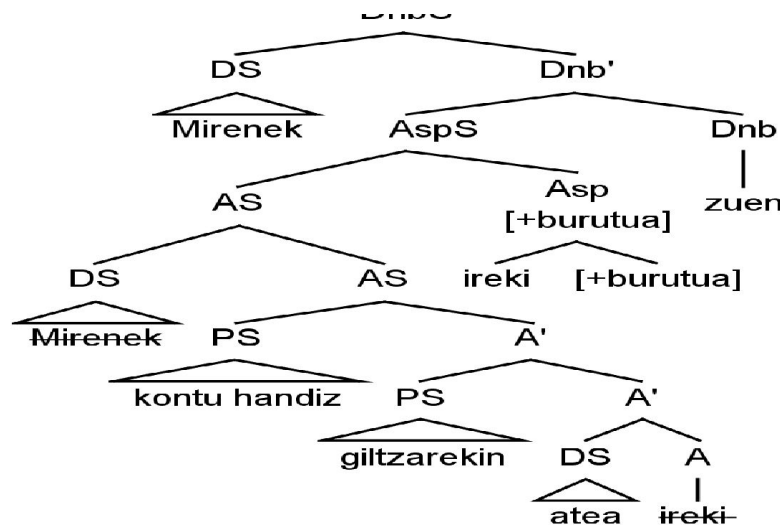

X' teoriaren arabera zuhaitz hau okertzat emango nuke. Batetik, teoria urratzen ez badu ere, aipatzekoa da aditz-oskolen analisia ez dela agertzen. Bestetik, ASra begira, ikus dezakegu *Mirenek* DSA zeina subjektua den, adjunktua bezala adierazita ageri zaigula ama adabegia AS eta ahizpa adabegia ere AS direlako; bestetik, *kontu handiz* PSa da ASren espezifikatzailean ageri zaiguna ama adabegitzat AS eta ahizpa adabegitzat A' duena. Bestetik, *giltzarekin* PSa *atea* DSA bezala argumentu bezala aurkezten zaizkigu, eta DSA argumentu bezala adieraztea egokia bada ere, *giltzarekin* PSa adjunktua bezala adierazi behar da.

f.

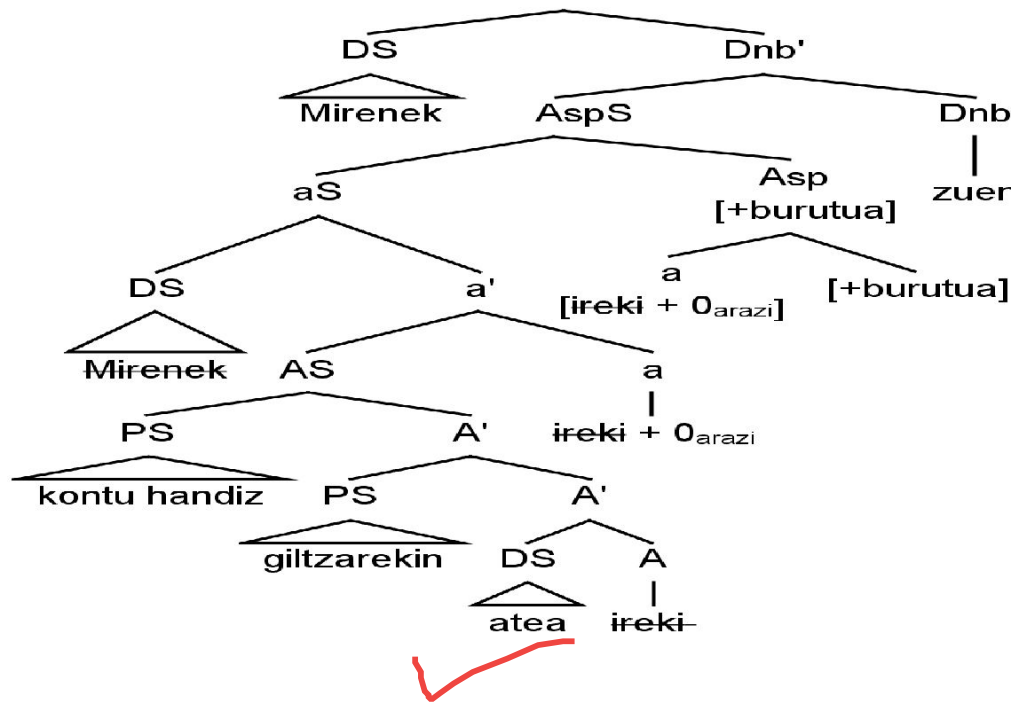

Kasu honetan ere, X' teoria urratuta agertzen da. ASra begira, *kontu handiz* PSa adjunktu izan arren ez da era horretara adierazten ama adabegitza AS duelako eta ahizpa adabegitza A', era honetara espezifikatzaile bezala adierazten da. Adjunktu bezala adierazteko ama adabegiak eta ahizpa adabegiak berdinak izan behar dute.

Iruzkinen aurkibidea

- 3.1 zure pisua = pisua zurea da... posesibo arrunta da; beraz, D-ren espezifikatzaile posizioan behar luke.
Ardura, berriz, erlaziozko izena da. Zuk ardura baduzu, zerbaiten ardura duzu: beraz, erosketen ardura izenaren osagarri da.
Puntu bi galdu dituzu hemen, akats larri bi direlako. Jabetza-genitiboak ezin daitezke inoiz adjuntu izan...
- 6.1 aditua bazara, zer edo zertan zara aditua; kasu honetan dialektologian (osagarria da beraz); -0,5
- 6.2 hobeto IS-ren espezifikatzaile posizioan... subjektua baita, ez posesibo arrunta. Dena dela, nola da posible hau ia ondo aztertzea eta 5. perpauseko jabetza-genitiboak hankaz gora edukitzea!?
- 7.1 eta datiboa...??? Hori ere barne argumentua lizateke; -0.75
- 8.1 arazoa kanpo argumentuak hartzen dituen interpretazio kontraesankorretan dago: batetik esperimantatzailatzat jo nahi dugu (atsekabea hartu-rekiko) eta bestetik egiltzat (kafesnesa hartu-rekiko). Theta-Irizpideak ez du hori ondo toleratzen... (-3)

Etxeko ariketa 1 (Anne Guiu Fernandez)

[30 puntu]

Noizko: urriaren 19rako, astelehenez, arratsaldeko 15:15 baino lehen emateko.¹

1. Azal ezazu *barne hizkuntza* (gaitasuna) eta *kanpo hizkuntza* (ariketa) kontzeptuen arteko bereizketa zertan den. Zeure azalpenaren osagarri, har itzazu zeuk hautatuko euskal gramatika lanetako bi pasarte (bakoitza hiruzpalau lerrokoa) eta adierazi zertan igartzen edo sumatzen den ikuspegi bakoitzaren nagusitasuna (4.5 p).

Barne hizkuntza (I-LANGUAGE) hiztun ideal batek duen gaitasun indibidual intensionala da, internoa da; kanpo hizkuntza ostera, (E-LANGUAGE) kanpo-izaeraduna da, hots, taldeari dagokio, estensionala da, ariketari edo jardunari lotzen zaio.

Azalpenaren osagarritzat, batetik barne hizkuntzan sakontzeko, ondorengo pasarte dugu: *Dena den, gramatika hizkuntzaren deskripzioa denez eta hizkuntzak erregela multzoaz osaturik daudenez, gramatika honen helburua euskarak zein erregela dituen bere baitan aztertzea izango da.* (Iturria, X. (2017) *Euskal Gramatika Sintaktikoa*, Andoain, Leitzaran Grafikak, 17). Honekin zera ikusten dugu, pasartean hizkuntzen erregelai egiten zaie erreferentzia, hots, hizkuntza sortzeaz arduratzen diren algoritmo-hatsarreei eta ez emaitzari. Hain zuzen ere, hauek dira *i-language* edo barne-hizkuntzaren eta ikuspegi sortzailearen oinarriak.

Bestetik, *Adin handiko hiztunen euskara ezagutzea izan zen lehenbiziko urratsa eta 70 urtetik gorakoekin egin nituen aurreneko grabazioak. Gero, adinean behera jaisten joan nintzen: Oier Izagirre (Gaintza, 8 urte elkarrizketa garaian) eta Beñat Goikoetxea Lopetegi (Atallu, 9 urte) izan dira denetan gazteenak. Euskalkiaren egoera ikusi nahi nuen gaztetxoek euskara adituta.* '(Zuazo K. (2013) *Mailopeko euskara*, Bilbo EHU, 16); azken honetan ikusten dugun bezala, kasu honetan grabazioak aztertuko ditu, alegia, hizkuntza ekoizpenak. Hau honela, ez die hiztunen gogameneko erregelai garrantzia ematen, kanpo-hizkuntza dago erdigunean.

2. Ondoko perpausen artetik, har itzazu 4 eta egin bakoitzaren arbola-diagrama, modu ahalik eta zehatzenean. Hartzen dituzun lau perpausetan anaforak, izenordainak eta erreferentziadun espresioak agertu behar dira eta batek gutxienez mendeko perpaus osagarri bat eduki behar du (6 p.).

(1) Borisek eta Irinak elkar traizionatu zuten.

(2) EAJko bozeramaileak bere burua goraipatu zuen

(3) CIAko agenteak bere laguna traizionatu zuen.

(4) Trumpek *pro* supermerkatuan musuko bat lapurtu zuela onartu zuen.

(5) CIAko agenteak CIAk bera traizionatua zuela sinetsi zuen.

(6) *pro* Bordak eta Jaiok elkarrekin nobela bat idatziko dutela irakurri dut.

(7) CIAk eta KGBk segada batean batak bestearen agenteak zauritu zituzten.

(8) EAJko bozeramaileak prentsurrekoan bere burua goraipatu zuen.

(9) EAJko bozeramaileak prentsurrekoan alderdia traizionatu zuen.

(10) EAJko bozeramaileak bere burua traizionatu zuela pentsatu zuen.

(11) Berak EAJk CIAko agentea traizionatu zuenik ukatu zuen.

(1) BORISEK ETA IRINAK ELKAR TRAZIONATU ZUTEN.

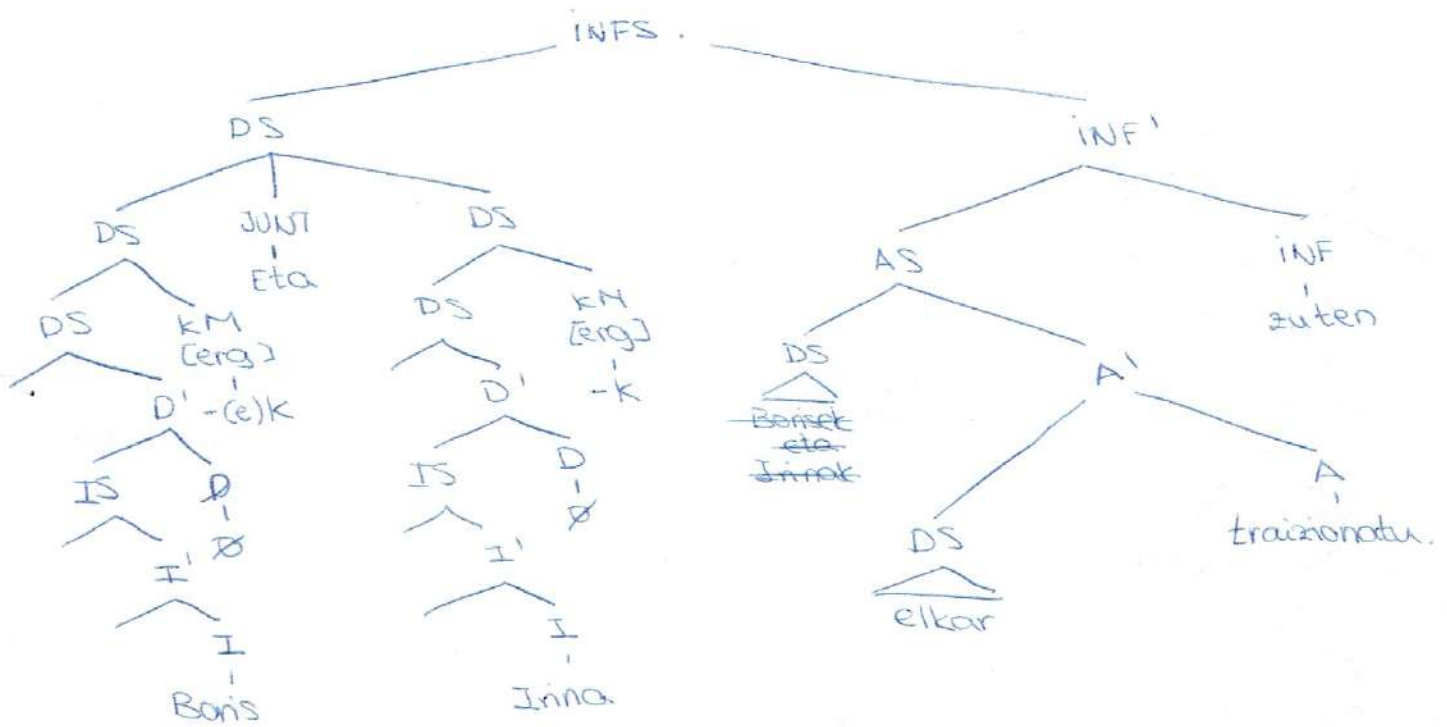

(2) EAJKO BOZERAMAILEAK BERE BURUA GORAI PATU ZUTEN.

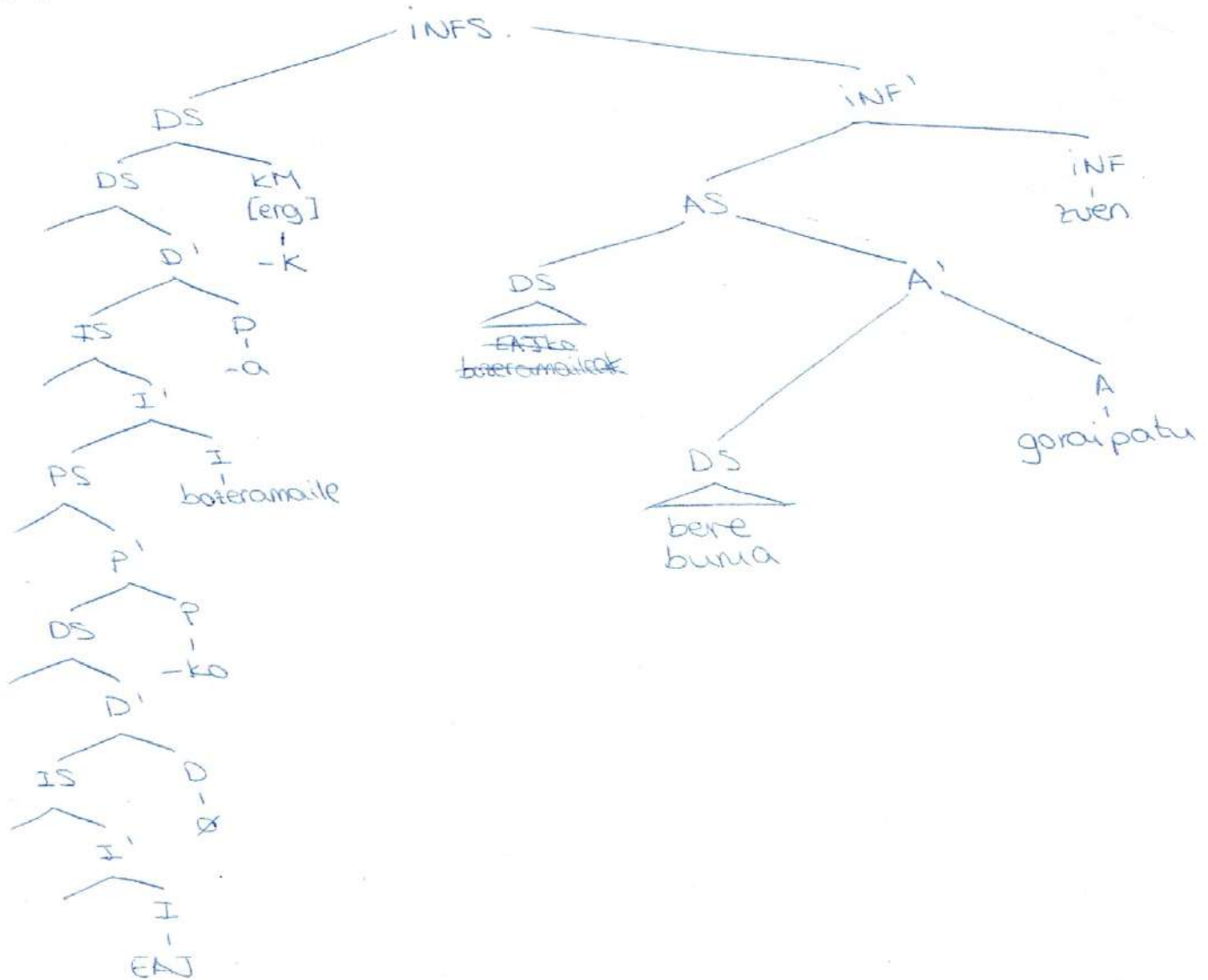

(6) pro BORDAK ETA JAIOK ELKARREKIN NOBELA BAT IDATEIKO DUTEA IRAKURRI DUT.

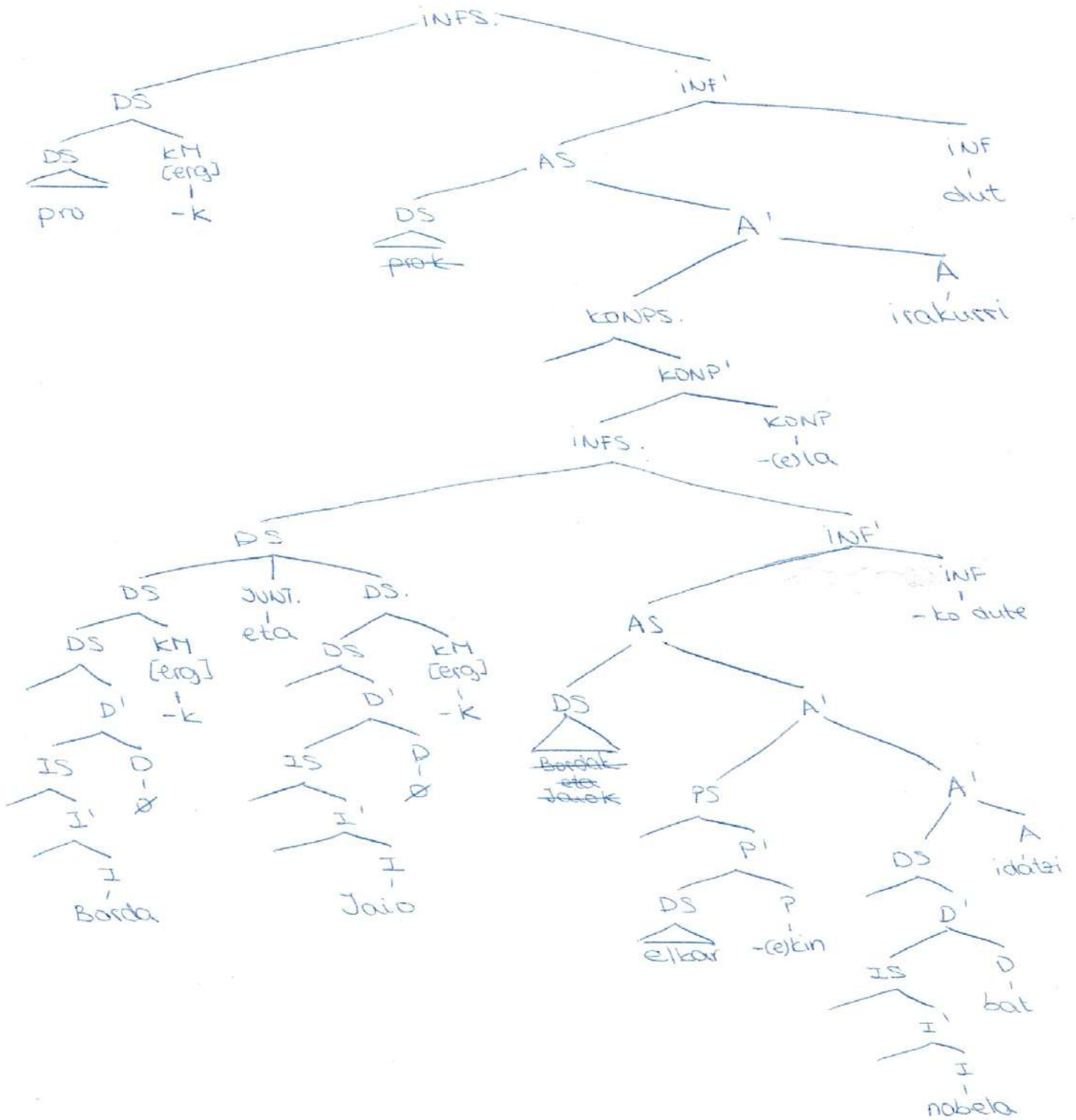

3. Azaldu ezazu Uztarduta Teoriaren hatsarreek zein interpretazio behartzen duten zeuk hautatutako perpausetan; hau da, zehaztu determinatzaile-sintagma bakoitza zeren indizekidea den edo izan daitekeen, kasuaren arabera, eta zeintzuk interpretazio debekatzen dituen Uztardura Teoriak (9 p.).

- (1) 4 DS daude: *Borisek, Irinak, Borisek eta Irinak eta batak bestea*. Lehenengo hirurak, erreferentziadun espresioak dira, laugarrena anafora bat den bitartean, hain zuzen ere, elkarkaria. Anaforak, o-komandatzen duen DS baten erreferentzia hartu behar du. Baldintza hori betetzen duen DS bakarra *Borisek eta Irinak* da, ondorioz, hau eta *batak bestea* erreferentziakide izango dira. C hatsarrearen arabera beraz, hasierako 3 erreferentziadun espresioak ezin daitezke uztartuta egon. ^{6.1} *Batak bestea* anafora aldiz, ^{6.2} A hatsarrearen arabera uztartuta agertu behar da bere eremu hurbilean. Honen eremu hurbila InfS osoa dela jakinda, eta uztarduraren baldintzak kontuan hartuz, aukera bakarra *Borisek eta Irinak* DSak uztartzen du *batak bestea* DSa.
- (2) 2 DS daude: *EAJko bozeramaileak eta bere burua*. Lehenengoa erreferentziadun espresioa da C hatsarrearen arabera ezin daiteke uztartuta egon; ^{6.3} bigarrena berriz anafora bat da, A hatsarrearen arabera uztartuta agertu behar da bere eremu hurbilean. Anafora izanik, berau o-komandatzen duen DS baten erreferentzia hartu behar du. Baldintza hori betetzen duen DS bakarra *EAJko bozeramaileak* da, bere eremu hurbilean dagoelako, beraz, erreferentziakide izango dira.
- (3) 2 DS daude: *CIako agenteak eta bere laguna*. Lehenengoa erreferentziadun espresioa da, C hatsarreak diotenaren arabera, ezin daiteke uztartuta egon; bigarrena, izenordaina da, B hatsarrearen arabera, ezin daiteke bere eremu hurbilean uztartuta agertu, ezin daiteke erreferentziakide izan, hau da, lehenengo DSaren erreferentziakide izan daiteke baina baita beste edozein DSrena ere.
- (4) 6 DS daude: *prok, Bordak, Jaiok, Bordak eta Jaiok, elkar*, nobela bat. Lehenak, ez du parte hartzen perpaus honetan uztardura teorian. Bordak eta Jaiok (honen barruan 2 DS, *Bordak eta Jaiok*) erreferentziadun espresioa da, C hatsarrearen arabera ezin daiteke uztartuta agertu. *Elkar* elkarkari bat den heinean anafora bat da, beraz A hatsarrearen arabera uztartuta agertu behar da bere eremu hurbilean, erreferentziakide izango den DS bat behar du, kasu honetan Bordak eta Jaiok litzatekena. Amaitzeko, azken DSa *nobela bat*, erreferentziadun espresioa da, Bordak eta Jaiok-en antzera.

4. Dagokien kasuetan, azaldu ezazu zein den *izenordainen eta anaforen* Ereму Hurbila, eta horren justifikazio labur bat eman (4.5 p.).

- (1) *Elkar* anafora o-komandatzen duena subjektua izan behar da, hots, *Borisek eta Irinak*, beraz, anafora honen Eremu Hurbila Inflexio sintagma osoa da.
- (2) *Bere burua* anaforak, anafora den heinean, o-komandatu duen subjektu bat behar du, kasu honetan, *EAJko bozeramaileak*. Perpaus honetan beraz, anafora honen Eremu Hurbila Inflexio Sintagma da.
- (3) *Bere laguna* izenordaina da, beraz ezin daiteke uztartuta agertu bere Eremu Hurbilean, B hatsarreak dion bezala. Hala ere, honen Eremu Hurbila *CIako agenteak* da.
- (4) Perpaus honetan, bigarren Inflexio Sintagma da *elkar* anaforaren Eremu Hurbila. Anaforen, kasuan, izenordainenean ez bezala, subjektuak anafora bera o-komandatu behar du. Beraz, *Bordak eta Jaiok* (subjektuak) *elkar* DSa o-komandatzen duenez, Eremu Hurbila Inflexio da.

5. Ondoko perpausetatik hiru hartu eta kasu bakoitzean azaldu ezazu zergatik den perpausa ezgramatikala (hots: zein hatsarre urratu den, eta zertan urratu den). Zeure azalpenetan Uztardura Teoriaren hiru hatsarreak aipatu beharko dituzu (6 p.):

(1) *Elkarrek_{1,2} Jon₁ eta Ane₂ maite zituen

(2) *Mirenek₁ bera₁ laztandu du.

(3) *Berak₁ Lauaxeta₁ fusilatu zuen.

(4) *Zipi₁ eta Zaperen₂ arabera, Epik₃ eta Blasek₄ bata₁ bestearen₂ galletak jan zituzten.

(5) *Raxoik₁ Aznarren₂ bere buruaren₁ kritika₃ arbuiatu zuen.

(6) *Nik₁ Jonek₂ neure burua₁ engainatu duela uste dut.

(7) *Nik₁ Jonek₂ bere burua₃ engainatu duela uste dut.

(8) *Nik₁ Jonek₂ bera₂ engainatu duela uste dut.

(9) *Nik₁ berak₂ Jone₂ engainatu duela uste dut.

- (1) A eta C hatsarreak urratu dira: batetik, *elkarrek* anafora bat da, eta beraz, hau o-komandatzen duen subjektu bat behar du; aurrean dugun perpausean ordea, anafora bera da subjektu papera hartzen duena. Bestetik, *Jon* eta *Ane* erreferentziadun espresioak diren heinean ezin dira uztartuta agertu, eta *elkarrek*-ek uztartu egiten ditu. Perpausa gramatikala izan dadin, *elkarrek* ezin du subjektua izan, eta berau o-komandatzen duen subjektu bat behar du. Honez gain, balizko subjektuak, ezin ditu *Jon* eta *Ane* uztartu, ezin dira erreferentziakide izan.
- (2) Perpaus honetan B hatsarrea urratu da: *bera* izenordaina da, ondorioz, ezin daiteke uztartuta egon bere eremu hurbilean, eta *Mirenek* eremu hurbilean

uztartzen du. Gramatikala izatekotan, *Mirenek*-ek ezin du *bera* uztartu eremu hurbilean, horretarako ezin dira erreferentziakide izan; kasu honetan, anafora bat beharko litzateke esaterako *bere burua*.

- (3) Perpaus honetan C hatsarrea urratu da: *Lauaxeta* D_Sa erreferentziadun espresioa da, ondorioz, ezin daiteke uztartuta egon, eta *berak* D_Sak uztartu egiten du. Gramatikala izan dadin, izenordainak ezin du *Lauaxeta* uztartu, horretarako ezin dira erreferentziakide izan.

● **Ariketa emateko argibideak:**

- a. eGela-ra *pdf formatoan* igo behar duzu ariketa, beste edozein formatotan iruzkinik ezin egin daiteke-eta;
- b. perpausen arbola-diagramak ez beste testu guztiak ordenagailuz idatzita egon behar du; c. perpausen arbola-diagramak ere ordenagailuz egitea gomendatzen da. Ikus honetaz eGela-n eskegita dauden oharrak ([Sintaxi arbolak egiteko balabideak eta moduak izenburupean](#)).

Iruzkinen aurkibidea

- 6.1 elkar... ageri da!!
- 6.2 nola gauzatzen da hori?
- 6.3 eta nola gauzatzen da uztardura falta?

- 7.1 uztartzen duena???
- 7.2 izatekotan bere da izenordaina, ez *bere laguna

Eskola ariketa 2

1. Egin ezazue bikoteka honako perpausen arbola-diagrama:

- (1) Frida Khaloren gizonak behin bere burua margotu zuen.

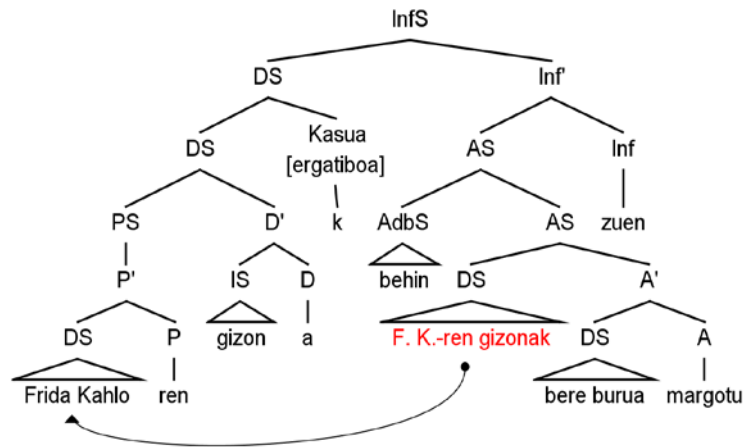

Hemen *Frida Kahloren* jabetza-genitiboa posesibo arrunt gisa aztertu dugu, ez izenaren osagarri gisa; bestetik, behin adjuntua AS-ren mailan kokatu dugu, gaur egun ohi den bezala, eta ez A' errepikaturik. Beste bi aukera horiek onargarri dira bigarren gai honetan.

- (2) Frida Khaloren gizonak behin bera margotu zuen.

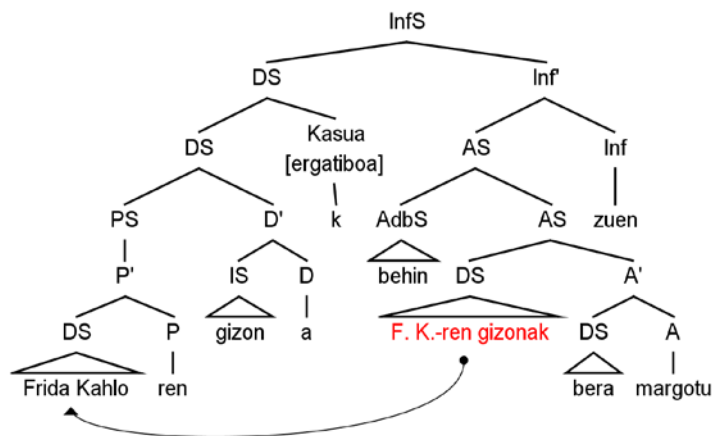

(3) Pisukide batek Jonek *pro* ezagutzen duela aipatu du (*pro* = 3psABS, 'bera').

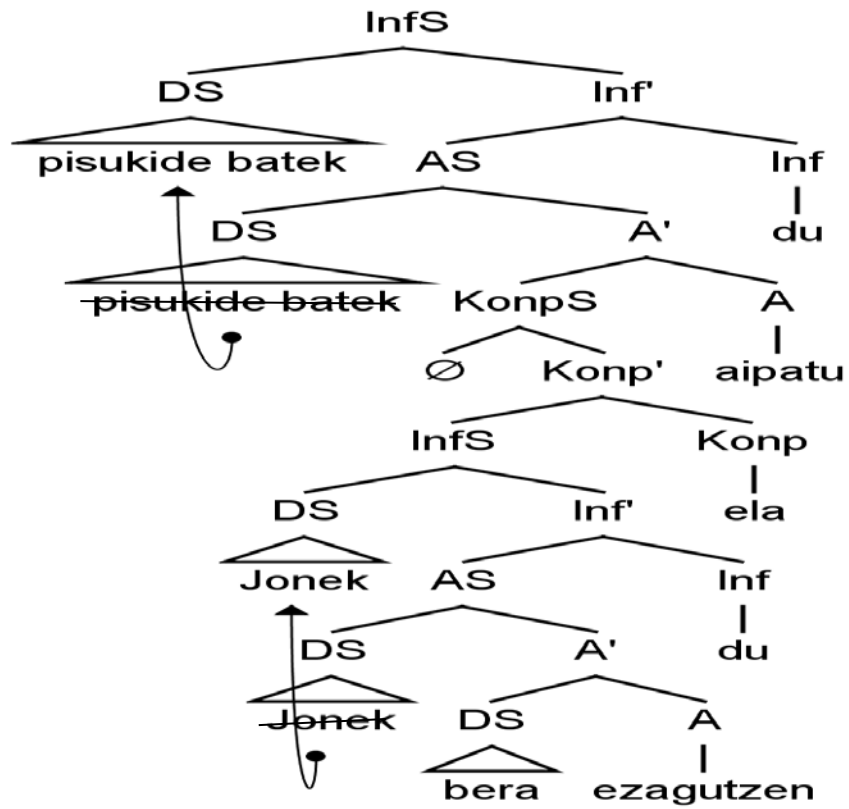

(4) Epi eta Blas elkarrekin haserretu dira.

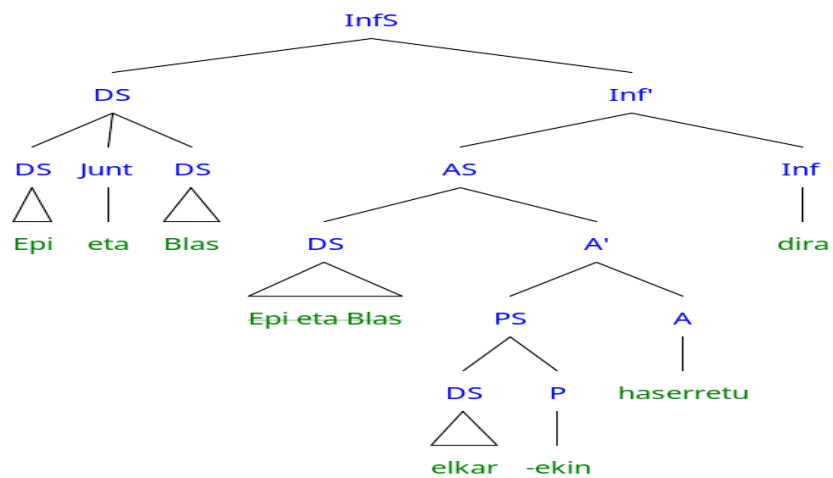

2. Jo dezagun perpaus guztiak gramatikalak direla.

a. Adibide bakoitzean azaldu ezazue, perpausa gramatikala izateko, Uztarduta Teoriaren hatsarreek zein interpretazio behartzen duten; hau da, azaldu DS bakoitza zeren indizekidea den edo izan daitekeen, kasuaren arabera.

b. Izenordain eta anaforen kasuan argi utzi behar duzu zein diren Uztardura Teoriak debekatzen dituen interpretazioak.¹

(1) perpausan: hiru DS daude (*FK*, *F. Khaloren gizona* eta *bere burua*); lehen biak erreferentziadun espresioak dira eta *bere burua* anafora bihurkaria. Beraz, lehen biek UT (C) hatsarrea obeditu behar dute; horren ondorioa da *F. Khaloren gizona* DS-k bere azpi-indizea izan behar duela, erreferentzia propioa alegia. Gainera ez du inork o-komandatzen; beraz, besterik gabe betetzen du C hatsarrea. *F. Khalo* DSri buruz berdin esan dezakegu. Azkenik, *bere burua* DS-k, anafora bihurkaria denez, A hatsarrea obeditu behar du; bera eremu hurbilean o-komandatzen duen DS bakarra *F. Khaloren gizona* da eta, beraz, harengandik hartzen du erreferentzia. Bestela esnada: A hatsarreak behartu egiten gaitu *F. Khaloren gizona = bere burua* interpretatzera, hots:

(1) F. Khaloren₁ gizonak₂ behin bere burua₂ margotu zuen

Beste edozein interpretaziok A hatsarrea urratuko du: **F. Khalo*₁ = *bere burua*₁, DS genitiboak ez duelako *bere burua* anafora o-komandatzen (beraz, ezin du uztartu); perpausetik kanpoko beste edozein *DS₃ = *bere burua*₃ ere ez litzateke gramatikala, eremu hurbiletik kanpo legokeelako.

(2) perpausan: hiru DS daude (*FK*, *F. Khaloren gizona* eta *bera*); lehen biak erreferentziadun espresioak dira eta *bera* izenordaina. *Bera* izenordaina da eta B hatsarrea dagokio: ezin du bere eremu hurbilean (bere perpausan, kasu honetan) uztartuta egon; subjektuak o-komandatzen duenez, subjektuak ezin du uztartu: **Frida Khaloren gizonak*₂ behin *bera*₂ margotu zuen interpretazioa ez da gramatikala. *Bera* eta *Frida Khalo* pertsona bera izan daitezke B hatsarreakin konplutuz (kasu honetan *F. Khalo* DS-k ez baitu uztartzen) edo perpausetik kanpoko beste norbait.

Erreferentziadun espresioetara jota, *FK* eta *F. Khaloren gizona* DS biek UT (C) hatsarrea obeditu behar dute eta erreferentzia propioa eduki; *F. Khaloren gizona* DS-k bere azpi-indizea izan behar du, eta ez du inork o-komandatzen; beraz, besterik gabe betetzen du C hatsarrea. *F. Khalo* DSri buruz berdin esan daiteke; izan ere, DS subjektuak *Frida Khalo* menderatzen du eta, hartara,

¹ Lagungarri gisa, azpi-indizeak erabili ahal dituzu interpretazio egokiak eta ezinezkoak adierazteko.

ezin du lehenak bigarrena o-komandatu (eta o-komandatuta ere, bi pertsona direla ulertuko genuke uztardura saihestuta).

(3) perpausean: atzera ere hiru DS daude (*pisukide bat, Jone eta pro*); lehen biak erreferentziadun espresioak dira eta *bera* izenordaina. Beraz, lehen biek UT (C) hatsarrea obeditu behar dute; *pisukide bat* DS-k bere azpi-indizea izan behar du, eta ez du inork o-komandatzen; beraz, besterik gabe betetzen du C hatsarrea. *Jone* DS *pisukide bat* DS-k o-komandatzen duenez, C hatsarreak behartzen gaitu bakoitzari erreferentzia bereizia ematera; *Jone* eta *pisukide bat* pertsona bi dira.

Pro (edo *bera*) izenordaina da eta **B hatsarrea dagokio: ezin du bere eremu hurbilean** (bere perpausean, kasu honetan) **uztartuta egon**; mendeko subjektuak o-komandatzen duenez, subjektuak ezin du uztartu: **Jone₂ bera₂ ezagutzen duela...* interpretazioa ezgramatikala izatea dakar B hatsarreak kasu honetan. *Pisukide bat* eta *bera* pertsona bera izan daitezke B hatsarreakin konplutuz (kasu honetan [*pisukide bat*] DS-k *pro* uztartuko luke, baina eremu hurbiletik kanpo); edo perpaus nagusitik kanpoko beste norbait ere izan liteke.

(4) perpausean, lau DS daude; *Epi, Blas, Epi eta Blas*; eta *elkar*. Lehen hirurek C hatsarrea obeditu behar dute eta beren azpi-indizea edukiko dute; zorrotz jokatuta, *Epi* DS-k *Blas* DS o-komandatzen du eta alderantziz ere bai; beraz, uztardura saihesteak esan nahi du bi lagun diferente direla ulertzen dugula. *Epi eta Blas₁₊₂* **DS koordinatuak** ere C hatsarrea obeditu behar du baina kasu honetan inork ez du o-komandatzen eta besterik gabe betetzen da hatsarrea. Azkenik, *elkar* anafora elkarkaria dugu, A hatsarrea obeditu behar duena: bere perpausean uztartuta egoteko, DS juntatuak daukan erreferentzia hartu behar du: *Epi eta Blas₁₊₂ elkar₁₊₂-ekin haserretu dira* da interpretazio gramatikal bakarra, subjektua delako *elkar* anafora o-komandatzen duen subjektu hurbilena (eta bakarra). Beste edozein erreferentzia hartzeak (esaterako, lehenago, testuinguruan, aipatutako bi lagunena) A hatsarrea apurtzea ekarriko luke.

3. Azaldu ezazu honako perpausak zergatik diren ezgramatikalak (hots: zein hatsarre urratu den, eta zertan urratu den):

(1) **Filmaren₁ zuzendariek₂ prentsaurrekoan beren burua₁ azaldu zuten*

Kasu honetan, A hatsarrea urratzen da; izan ere, *beren burua* anafora ez dago uztartua bere eremu hurbilean (bere perpausean), *filmaren* DS-k ez baitu o-komandatzen (eta, beraz, ezingo luke uztartu); horrez gain, *beren burua* DS-ren aurrekariak plurala izan beharko luke. A hatsarreak

beharko lukeen inpretazioa da *filmaren zuzendariak₂ = beren burua₂*, eta hor bai uztartuko luke lehenak bigarrena. Zuzendariak filma azaldu zutela esateko, berriz, *Filmaren zuzendariak prentsaurrekoan bera(u) azaldu zuten* edo *Filmaren zuzendariak prentsaurrekoan filma azaldu zuten* esango genuke.

(2) *(zuk₁) ispiluan ederto (zu₁) ikusi zaituzu.

B hatsarrea urratu da *zu* osagarriaren kasuan: lehen *zu* izenordainak bigarrena o-komandatzan du eta erreferentzia bera daukate (1=1); hartara, lehenak bigarrena uztartzen du baina B hatsarreak irakurketa horixe debekatzen du. Beraz, hori esateko modu bakarra *zu*-ren ordean bigarren pertsonari dagokion anafora bihurtzea erabiltzea da: (zuk₁) *ispiluan ederto zeure burua₁ ikusi duzu*. Egia da *zeure burua* anaforak hirugarren pertsona bezala komunztatzen duela, baina hori beste kontu bat da (honetaz ikus, nahi izanez gero, Rebuschi 1992: 139).

Eskola ariketa 4

[zuzenketa eredu bat]

- (1) Jonek_i Mirenek_j haren_i autoa lapurtu duela uste du.
- (2) Jonek_i haren_i lagunak_j maite ditu.
- (3) Jonek_i Mirenen_j haren_i erretratua gordetzen du
- (4) Jonen_i lagunek_j haren_i lanak goraipatu dute

1. Zeure intuizioetan oinarrituta, adierazi perpauzak gramatikalak, zalantzazkoak edo ez-gramatikalak iruditzen zaizkizun, bertan ematen den interpretazioarekin.

Badirudi hiru intuizio-eredu edo daudela:

A.	1. *	B.	1. √	C.	1. √
	2. *		2. *		2. *
	3. *		3. √		3. *
	4. (?)		4. (?)		4. (?)

2. Datuen arabera, deduzitu ezazu *haren* bezalako determinatzaile-sintagma bat zein tankerakoa den (izenordaina, anafora edo erreferentziadun espresioa) Uztardura Teoriaren ikuspegitik zeure hizkeran eta, horrenbestez, zein hatsarre bete behar duen.

A ereduko hitzunendako, gauzak nahiko errazak dira azaltzen: gramatikala den adibide bakarrean *haren* ez dago uztartuta. Beraz, nahiko dugu erreferentziadun espresioa dela esatea, eremu hurbila definitzen dugun moduan definitzen dugula.

B ereduko hiztunendako, erne ibili beharra dugu: *haren*-ek onartu egiten du uztartuta egotea (1) perpausean eta (3) perpausetan, baina ez bigarrean. Ohiko Uztardura Teoriarekin datuak ezin dira ondo azaldu, EH-ak horrela liratekeelako:

- (1) Jonek_i Mirenek_j [_{EH} haren_i autoa] lapurtu duela uste du. ✓
- (2) Jonek_i [_{EH} haren_i lagunak_j] maite ditu. *
- (3) Jonek_i [_{EH} Mirenen_j haren_i erretratua] gordetzen du ✓
- (4) Jone_i lagunak_j [_{EH} haren_i lanak_k] goraiatu dute (?)

(2) perpauseko egoera ezin da azaldu *haren* izenordain arrunta bada. Hemen harira dator Rebuschik EHH eta EHZ eremuen artean ezartzen duen diferentzia. Hortaz:

- (1) Jonek_i [_{EHZ} Mirenek_j [_{EHH} haren_i autoa] lapurtu duela] uste du. ✓
- (2) [_{EHZ} Jonek_i [_{EHH} haren_i lagunak_j] maite ditu]. *
- (3) Jonek_i [_{EHH, EHZ} Mirenen_j haren_i erretratua] gordetzen du ✓
- (4) [_{EHZ} Jone_i lagunak_j [_{EHH} haren_i lanak_k] goraiatu dute] (?)

Ikusten denez, bai (1) bai (3) perpausetan *haren* EHZtik kanpo dagoen izen-sintagma batek uztartzen du; baina ezgramatikala den perpausean EHZ horren barruan dago uztartzailea. Beraz, ondorioztatu behar da hizkera hauetan, *haren*-ek libre egon behar duela bai EHH-n bai EHZ-n.

C ereduko hiztunendako, EHZ delakoaren definizio nasaiagoa behar genuke, EHZ mugatzea edo zedarriztatzea perpaus jokatuko subjektua edo INF kategoria agertzearekin lotzen duena; ez harrigarriro, Rebuschik EHZ-aren definizio berritu hau ematen du benetakotzat (ikus Artiagoitia 2000: 309) arrazoi diferenteengatik:

- (1) Jonek_i [_{EHZ} Mirenek_j [_{EHH} haren_i autoa] lapurtu duela] uste du. ✓
- (2) [_{EHZ} Jonek_i [_{EHH} haren_i lagunak_j] maite ditu]. *
- (3) [_{EHZ} Jonek_i [_{EH} Mirenen_j haren_i erretratua] gordetzen du] *
- (4) [_{EHZ} Jone_i lagunak_j [_{EHH} haren_i lanak_k] goraiatu dute] (?)

Beraz, (3) perpausa txarra litzateke C ereduko hiztunendako Jonen DS-ak EHZ delakoan uztartzen duelako. Bestela esanda, hiztun hauek eta iparraldekoek EHZ perpaus jokatura mugatzen dute, ez subjektu baten agerpenera.

3. Zein predikzio egiten du zure hipotesiak honako perpausaz? Laburki eztabaidatu:

(5) Jonen_i lagunek_j hura_i maite dute

Kasu guzti-guztietan, aurreikuspena da perpausak ondo egon behar duela, o-komandorik (eta, beraz, uztardurarik ere) ez dagoela-eta. Edo kasurik txarrean (4)-ko perpausaren estatusa izan beharko luke.

Eskola ariketa 6

● Oharra: hemen erantzun eredu batzuk garatu ditut baina horrek ez du esan nahi erantzun zuzen posible bakarrak direnik. Besteak beste, adjuntuak irudikatzeko modu bi izateak aukera gehiago sortzen ditu beti ere.

1. Egin ezazue ondorengo perpausen arbola-diagrama, X' eskemari jarraituaz, ahalik eta zehatzen:

(1) Levantek igandean Bilbon partida eskasa jokatu zuen.

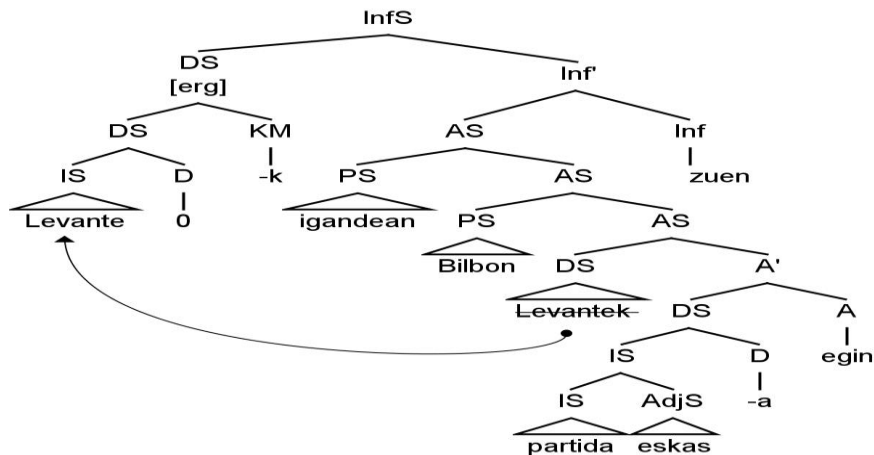

(2) Ekimenaren bultzazileek hedabideen aurrean gure gaurko ekitaldi solidarioa txalotu dute.

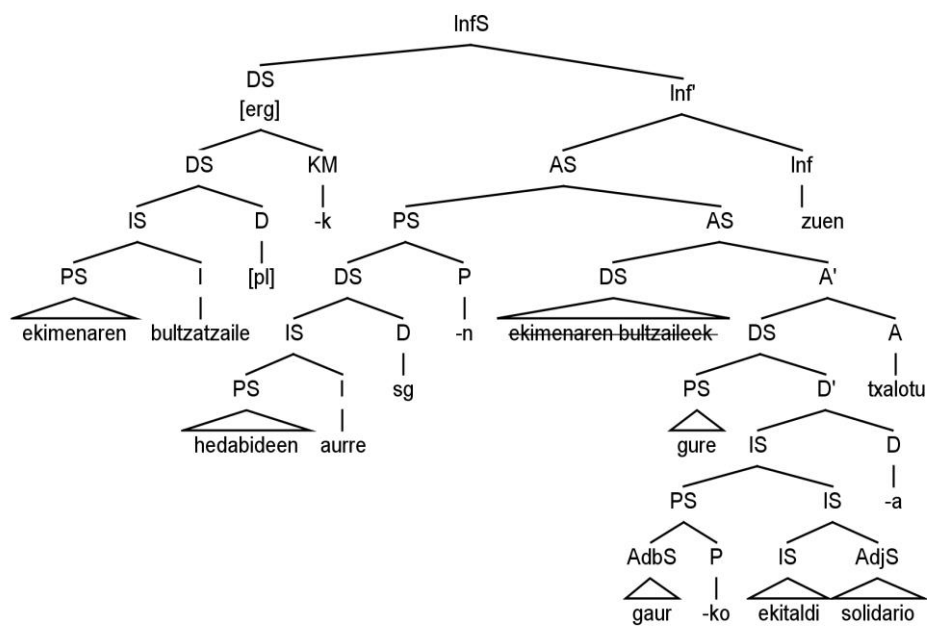

- (3) Itsasok nire txakurrak lehendik bera ezagutzen zuela pentsatu zuen.

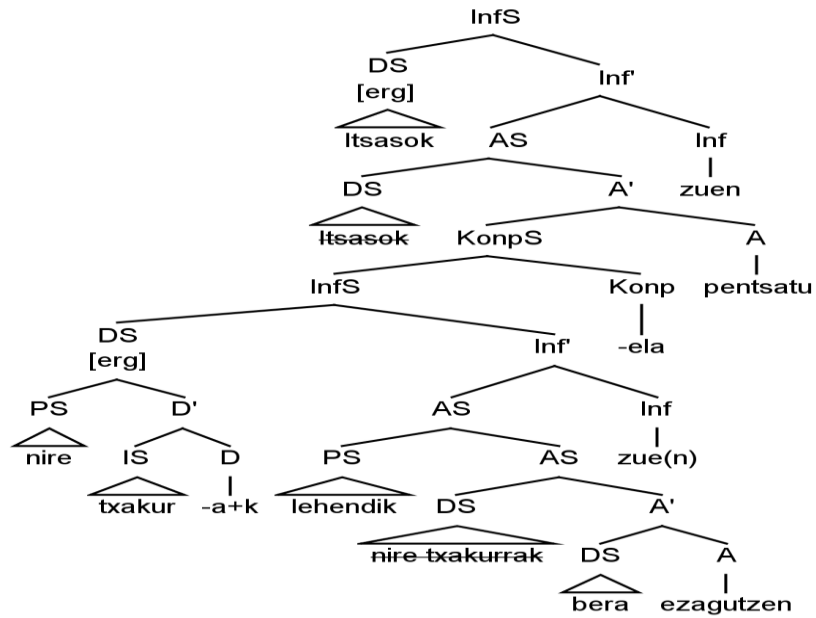

- (4) Orain arteko albisteeek demokratek Estatu Batuetan berriro lehendaritza har lezaketela iradokitzen dute.

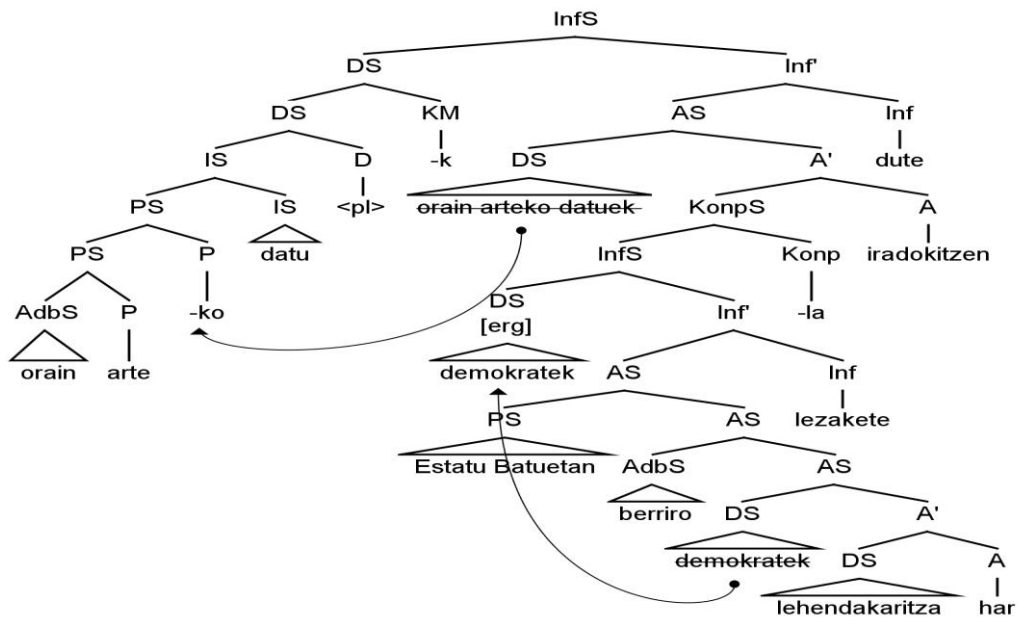

- (5) *pro* ikasturtea amaitzen dugunean,¹ ikasleok elkarrekin ospakizun birtual bat egingo dugu. [*pro* = guk]

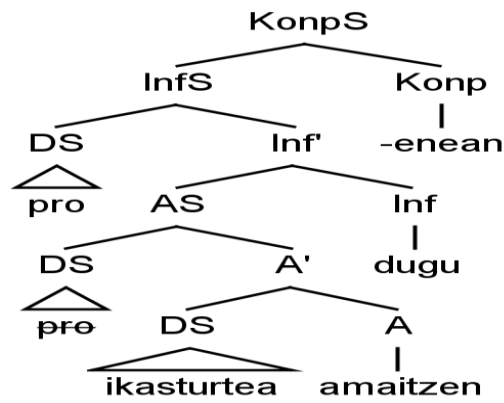
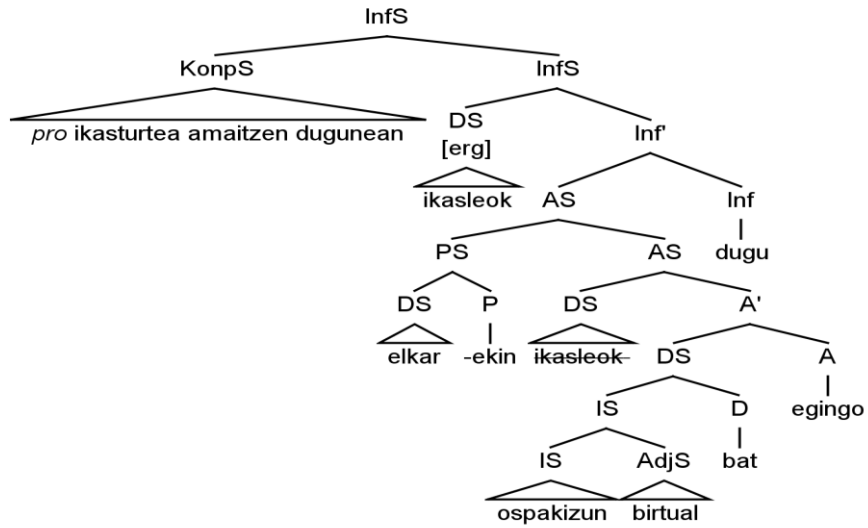

¹ -(e)nean osorik konplementatzailatzat jo dezakezue.

(4) Mirenek fakultateko tabernan sarri zutunik gosaltzen du.

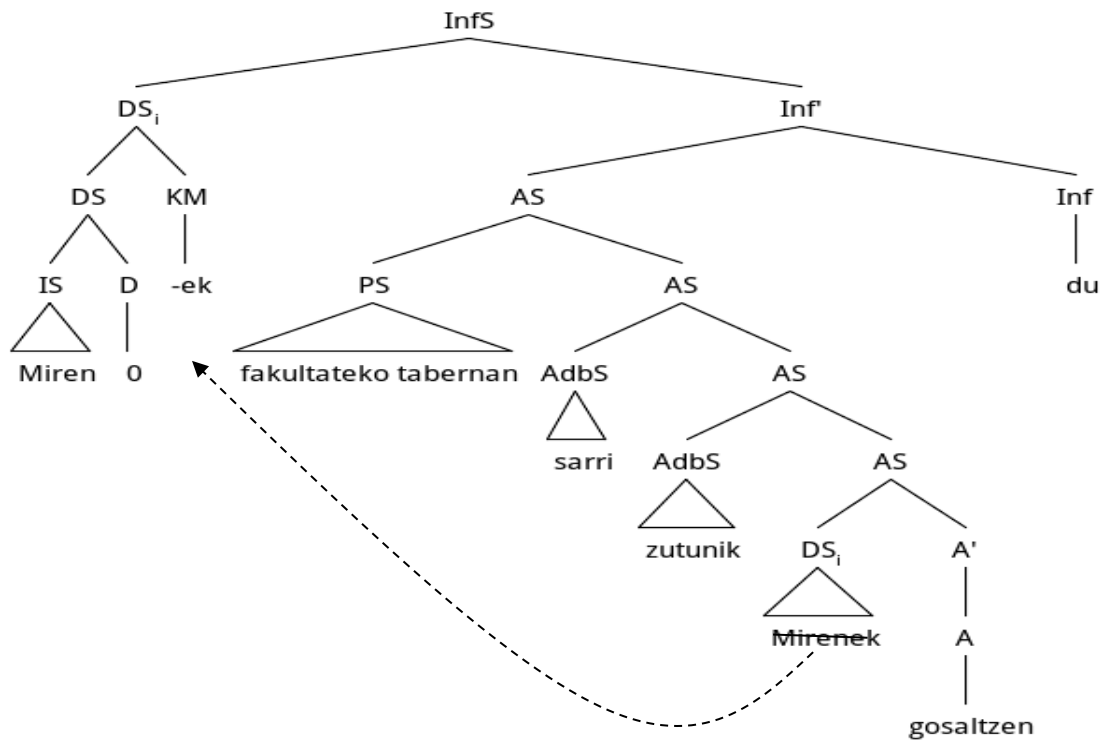

(5) Errektorea oso argi mintzatu da

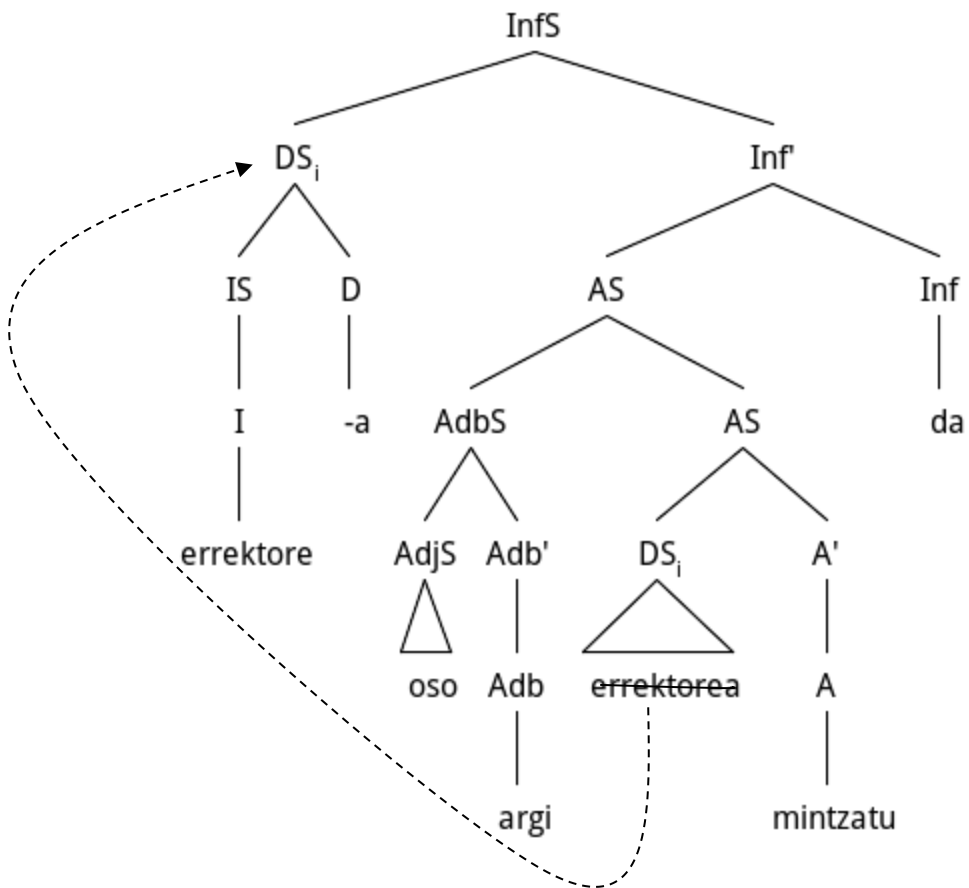

2. Hartu aurreko (1) perpausa eta eman honako erlazioen adibide bina gutxienez:

a. menderatzea

a1. InfS adabegia *kontzertuaren* PS adabegia menderatzen du.

a2. AS adabegiak *bere burua* DS adabegia menderatzen du.

b. zuzenean menderatzea

b1. AS adabegiak [~~*kontzertuaren antolatzaileak*~~] DS adabegia zuzenean menderatzen du.

b2. A' adabegiak [*bere burua*] DS adabegia zuzenean menderatzen du.

c. alaba-adabegia izatea

b1. [~~*kontzertuaren antolatzaileak*~~] DS adabegia AS adabegiaren alaba da.

b2. [*bere burua*] DS adabegia A' adabegiaren alaba da.

d. ama-adabegia izatea

d1. AS adabegia [~~*kontzertuaren antolatzaileak*~~] DS adabegiaren ama da.

d2. A' adabegia [*bere burua*] DS adabegiaren ama adabegia da.

e. ahizpa-adabegiak izatea

e1. [*bere burua*] DS adabegia eta [*aurkeztu*] A adabegia ahizpa-adabegiak dira (biek dute A' ama adabegizat-eta).

e2. [*kontzertuaren*] PS eta [*antolatzaile*] I adabegiak ahizpa-adabegiak dira (biek dute IS ama-adabegizat).

f. o-komandoa

f1. [*kontzertuaren antolatzaileak bere burua aurkeztu*] AS adabegiak [*zuen*] Inf adabegia o-komandatzen du (ez dute elkar menderatzen eta AS adabegia menderatzen duen lehen adabegi adardunak, Inf' adabegiak, Inf menderatzen du).

f2. [*kontzertuaren antolatzaileak*] DS adabegiak (goikoak zein behekoak) [*bere burua*] DS adabegia o-komandatzen du.

Eskola ariketa 7

...

2. Perpaus txikien analisia, normalean hiru modutara egin ohi da, kategoria predikatuaren arabera definituta gehienetan:

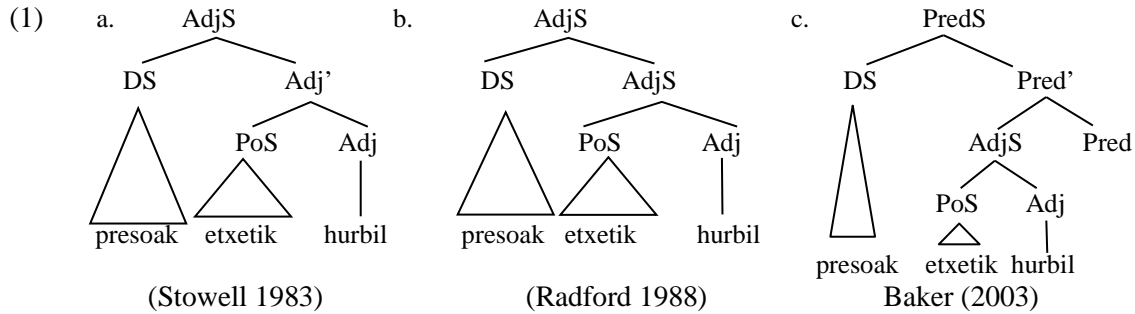

- (2)
- a. [IS/PredS Amaia zuzendari] hautatu dute
 - b. [AdjS/PredS presoak etxetik hurbil] nahi dituzte senideek
 - c. [PoS/PredS presoak Euskal Herrian] nahi ditugu
 - d. [AdjS/PredS Amaia haserre] ikusten dut

Perpaus txikiak, normalean, modu bitara justifikatzen dira:

a. eremu berezia osatzen dute Uztardura Teoriari dagokionez:

- (3)
- a. Peter Panek_j [PT Garfio kapitain_{i/*j} bere buruarekin_i haserre] ikusten du.
 - b. Puigdemontek_j [PT Catalunya_a bere buruaren_{i/*j} jabe] nahi du.

b. Zati-galdera baten eratzun laburra izan daitezke:

- (4)
- | | |
|----------------|----------------------------|
| Zer nahi dute? | a. Trump presidente! |
| | b. presoak Euskal Herrian! |

Perpaus txikien garrantzia da, besteak beste, perpaus kopulatiboak ere barnean perpaus txikia edukiko balute bezala aztertzen direla (cf. Stowell 1983, Burzio 1986), harramen tematikoak hobeto islatze aldera. Alegia:

- (5)
- | | | |
|----------------------|---|--|
| a. Messi triste dago | ↔ | Messi _i [PredS/AdjS t _i triste] dago |
| b. #ura triste dago | ↔ | ura _i [PredS/AdjS t _i triste] dago |
| c. ura hotz dago | ↔ | ura _i [PredS/AdjS t _i hotz] dago |

- Orain, bikoteka, gara ezazue goiko (5) eta, bide batez, (3b)-ko perpausen arbola diagrama, kasu bakoitzean argumentuak eta predikatuak bereiziz, eta argumentu bakoitza noren argumentu den zehaztuz.

(5a-b-c)

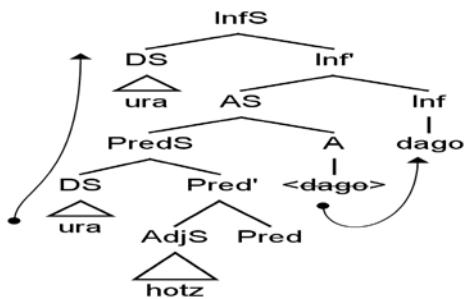
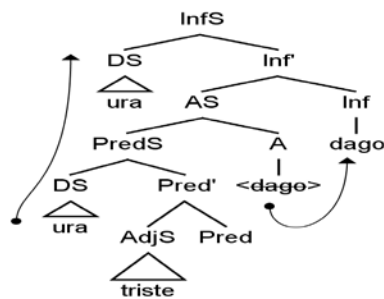
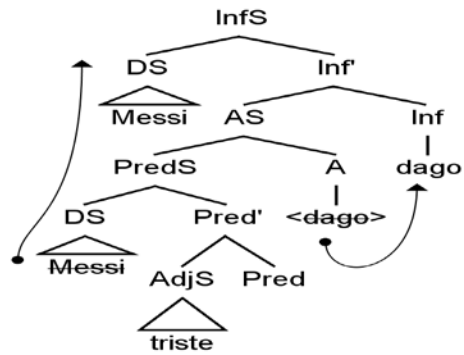

(3b)

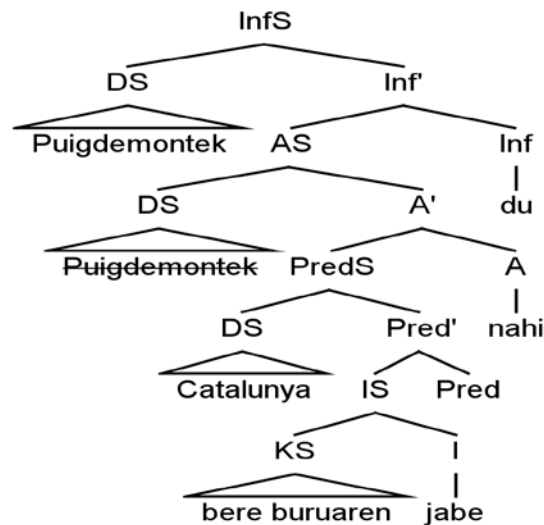

(5a) perpausean *Messi* DS *triste* predikatuaren (kanpo) argumentua litzateke, eta esperimentatzailearen rola jokatzeko du. Nabarienez, (5b) perpausa ez da gramatikala esperimentatzailea izateko gogoia eta oharrena dituen izaki biziduna behar baita esperimentatzailearen rola jokatzeko, eta *ura* ez da biziduna. Nahi izanez gero, esan liteke *egon* aditzaren barne argumentua perpaus txiki osoa dela, kasu guztietan (cf. 5a-5b-5c).

Hurrengo (=5c) adibidean, egiaztatzen da *dago* aditza ez dela goiko murrizketa ezarri duena, *ura* DS argumentua subjektutzat onartzen du-eta. Baina kasu honetan predikatua *hotz* adjektiboa da: beraz, argi geratzen da murrizketa tematikoak *hotz* predikatuaren eta *ura* argumentuaren artekoak direla. Alegia, subjektua egiazki beheko predikatuaren, perpaus txikiko predikatuaren, argumentua dela.

Azkenik, (3b) adibidean, *nahi* aditzaren kanpo argumentua *Puigdemont* DS da eta barne argumentua [*Catalunya bere buruaren jabe*] perpaus txikia da; horren barruan *jabe* predikatuaren barne argumentua *bere buruaren* genitiboa da eta kanpo argumentua *Catalunya*.

b. ondoren, kategoria-hautapenaren (azpikategorizazioaren) ikuspegitik aztertu ezazue perpauson egokitasuna; hots, ea sintaktikoki gauzatu diren osagaiak bat datozen aditz bakoitzaren azpikategorizazioarekin;

- (1) perpausean, *apurtu* aditzak nahitaezkoa duen DS osagarria falta da.
- (2) perpausean *apurtu* behar duen DS osagarria badago: [eskumuturra]_{DS}
- (3) perpausean, *apurtu* behar duen DS osagarria errepikatuta agertzen da: [eskumuturra]_{DS} eta [besoa]_{DS}
- (4) perpausean, *ohartu* aditzaren kausan, [Siriako erbesteratuen garrantzia]_{DS} osagarria dago, baina PoS tankerakoa behar luke.
- (5) perpausean irakin aditzak ez du osagarririk eskatzen, eta hala ageri da perpausean.
- (6) perpausean *irakin* aditzak ez du DS osagarririk eskatzen, iragangaitza da, eta beraz [lurruna]_{DS} soberan dago.

c. Azkenik, aztertu perpaus bakoitzean Theta-Irizpidea edota Islapen Hatsarrea betetzen diren ala ez; bietariko bat edo biak urratzen badira, azaldu ezazue zertan datzan urratze hori.

- (1) perpausean, Theta Irizpidea eta Islapen Hatsarrea urratu dira: *apurtu* aditzak nahitaezkoa duen gaia ez zaio inongo argumenturi esleitu eta, oro har, *apurtu* predikatuaren ezaugarriak ez dira errespetatu.
- (2) perpausean ondo bete dira Theta Irizpidea eta Islapen Hatsarrea. Argumentu bakoitzak bere rola du, rol bakoitza behin esleitu zaio argumentu bakarrari eta *apurtu* predikatuaren ezaugarriak aintzat hartu dira.
- (3) perpausean, gaiaren rola bi DSri esleitu zaie eta Theta-Irizpidea urratzen da horrela. Islapen Hatsarrea ere bai, automatikoki, predikatuaren ezaugarriak ez baitira guztiz aintzat hartuak izan.
- (4) perpausean, Theta-Irizpidea bai betetzen da (*ohartu* predikatuaren rol bakoitza argumentu bakarrari esleitu zaio eta bai subjektuak bai [Siriako erbesteratuen garrantzia] argumentuak beren rola dute), baina *ohartu* aditzak PoS tankerako osagarria behar luke eta ez dira bere bereizgarriak aintzat hartuak izan; Islapen Hatsarrea urratu da hortaz.

(5) perpausean ondo bete dira Theta Irizpidea eta Islapen Hatsarrea. Argumentu bakarrak bere rola dauka, rol bakoitza behin esleitu zaio argumentu bakarrari eta *irakin* predikatuaren ezaugarriak aintzat hartu dira.

(6) perpausean Theta Irizpidea eta Islapen Hatsarrea urratu dira: *irakin* aditzak ez du DS osagarririk edo bigarren argumenturik eskatzen, iragangaitza baita; beraz, Theta-Irizpidearen aldetik badago argumentu bat theta-rolik ez daukana, interpretaziorik ez daukana alegia. Islapen Hatsarrea ere urratu da, orotara *irakin* aditzaren ezaugarriak (argumentuzkoak eta kategoriahautapenekoak, biak) urratu direlako.

Eskola ariketa 9

1. Egin honako perpaus edota sintagma arbola-diagrama modu ahalik eta zehatzenean, X' Teoriari jarraituz eta AS oskolen azterbidea erabiliz:

(1) Bordak abenduko Durangoko azokan liburu berria aurkeztuko du.

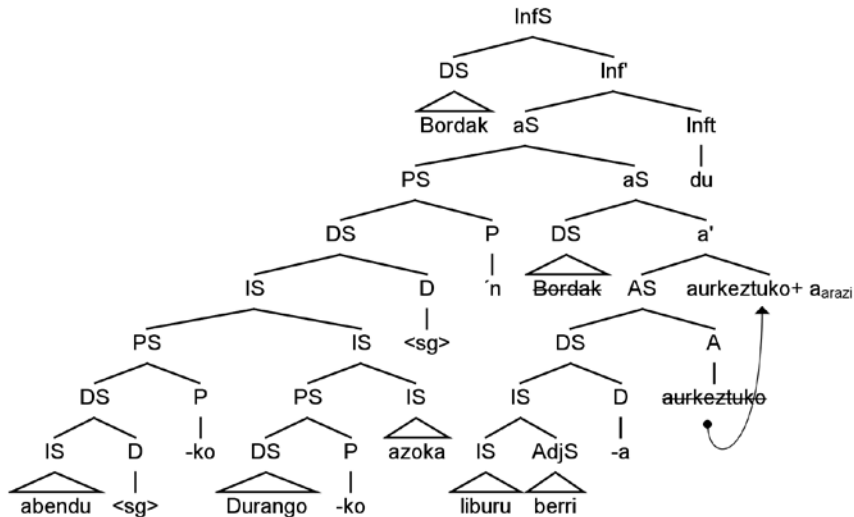

(2) Bidenek igandean Pennsylvanian garrantzi handiko mitina eman zuen.

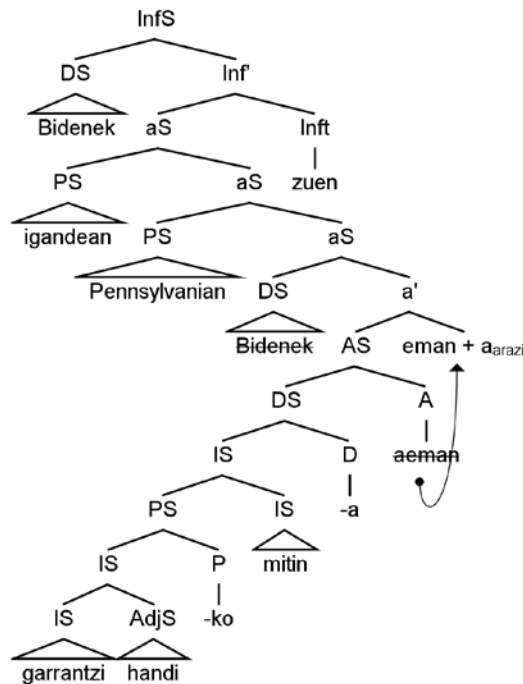

(3) Andersenen ipuin horrek haur batzuei beldurra ematen die.

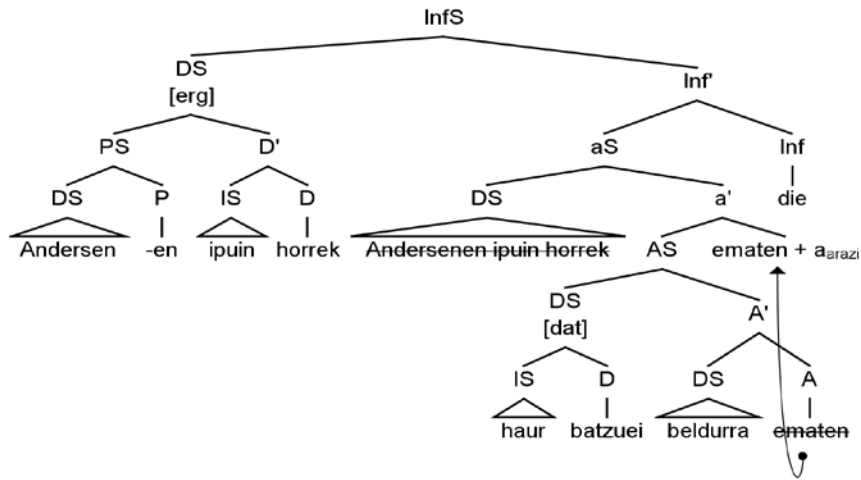

(4) EHUko errektoreak lehendakiaren aurrean hitz egin zuen.

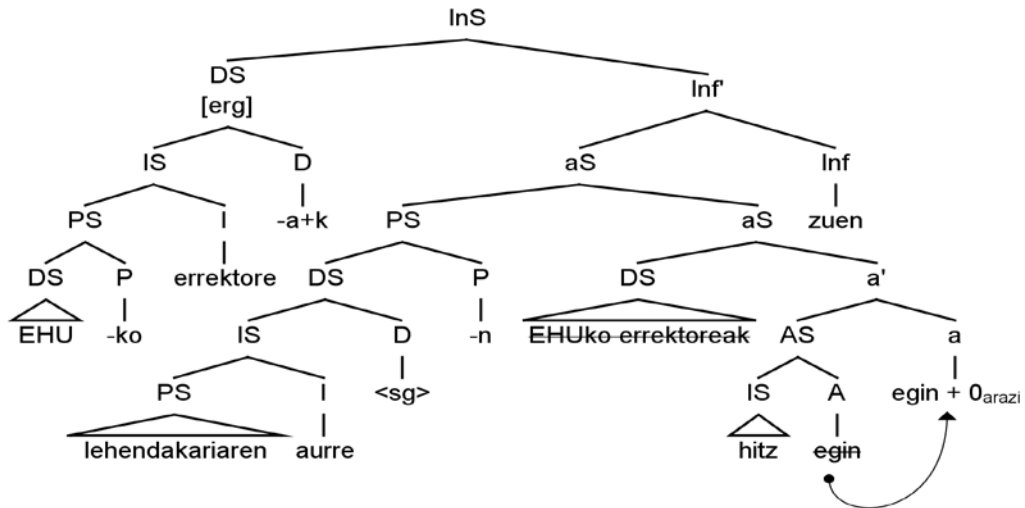

(5) Udalak bizilagunari isunaren berri bidali zion.

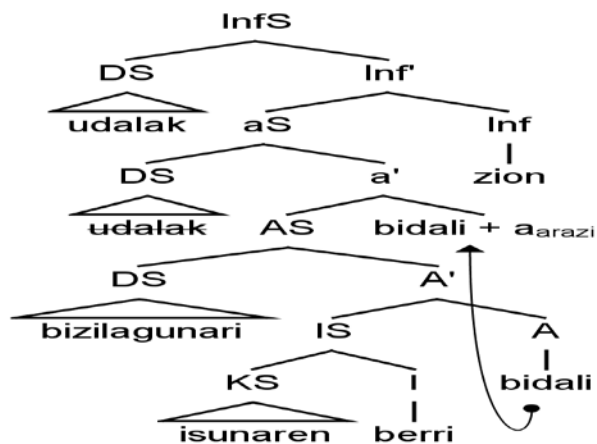

(6) Elurra ordu gutxiren buruan urtu zen.

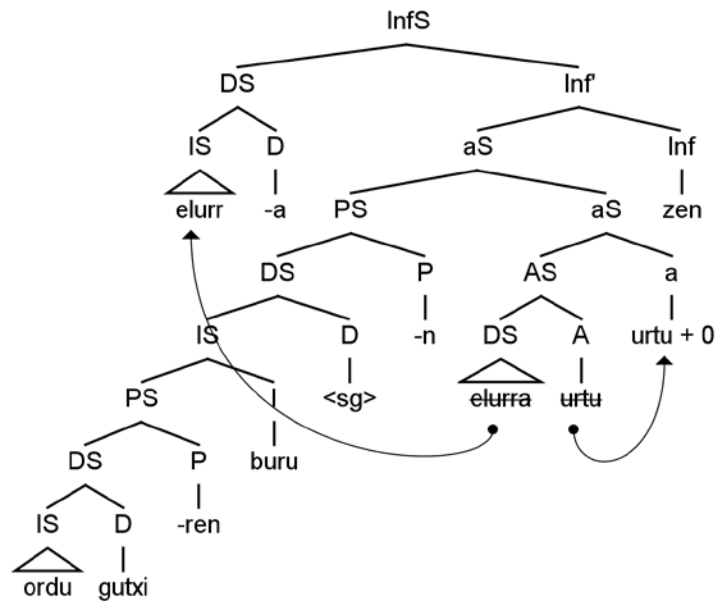

(7) Eguzkiak ordu gutxiren buruan elurra urtu zuen.

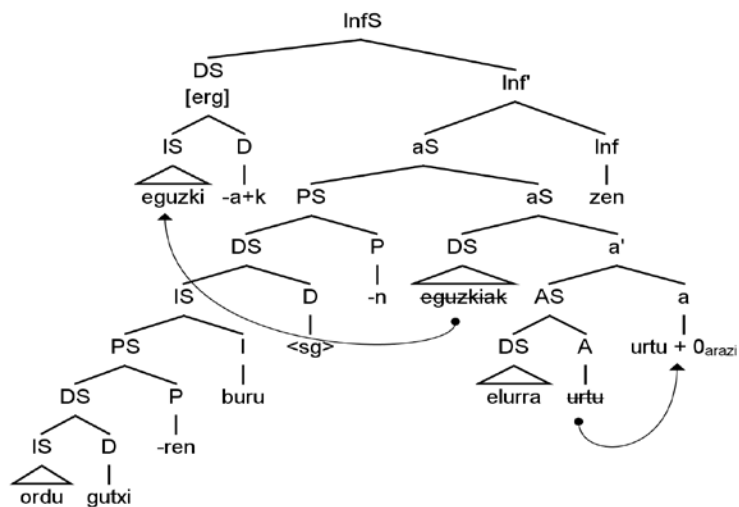

2. Goiko (1-2) adibideetan bereiz itzazu dauden predikatuak eta bakoitzaren argumentuak; argumentuen artean, bereizi kanpo edo barne argumentu direnak. Zehaztu ezazu, halaber, zein rol jokatzen duen argumentu bakoitzak.

Lehen perpausean, [A-a] *aurkeztuko* aditz konplexua da predikatua eta *Borda* eta *liburu berria* DSak dira haren argumentuak, kanpo argumentua lehena eta barne

argumentua bigarrena. *Borda* DS-k egilearen rola jokatzen du; *liburu berria* DS-k, aitzitik, gaiarena (jasailearena zehatzago).

Bigarren perpausean, [A-a] eman aditzaren predikatuak bi argumentu dauzka: *Biden* (egilea) da kanpo argumentua eta *garrantzi handiko mitina* (gai-jasailea) da barne argumentua.

Eskola ariketa 10

1. Egin ezazue bikoteka ondorengo perpausen arbola-diagrama, X' eskemari jarraituaz eta gai honetan eta aurrekoan geure gain hartu ditugun aldaketak (AS oskolen azterbidea, AspS) txertatuaz:

- (1) Selekzioak astelehenean Ipuruan Costa Ricaren kontra partida interesgarria jokatu du.

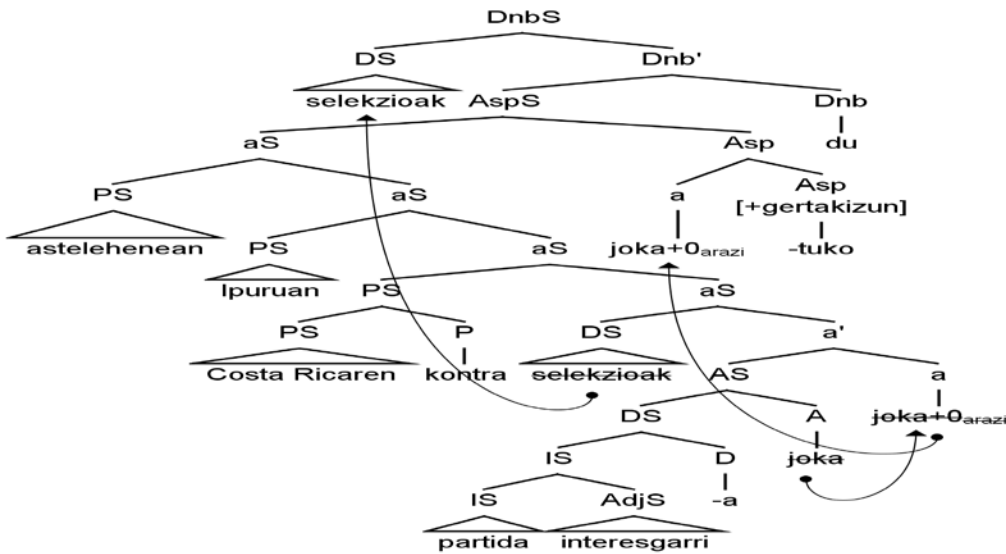

- (2) Orain arteko datuek Liverpoollek berriro liga irabaziko duela iradokitzen dute.

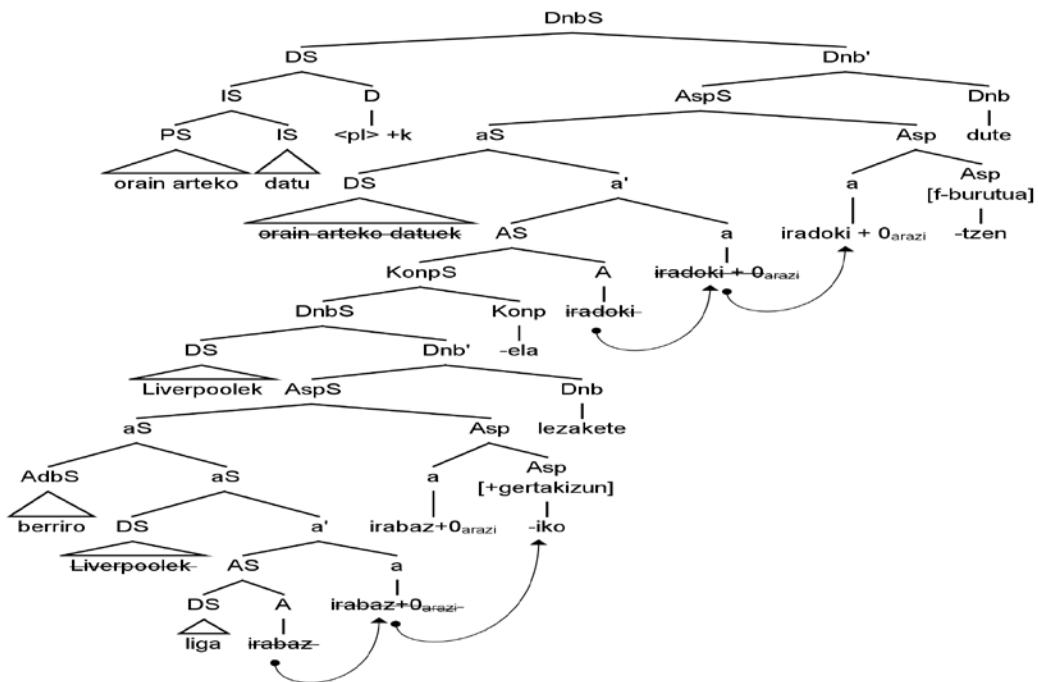

- (3) Mirenek aurtengo udako oporretan Yourcengar-en nobela luze polit bat irakurri zuen.

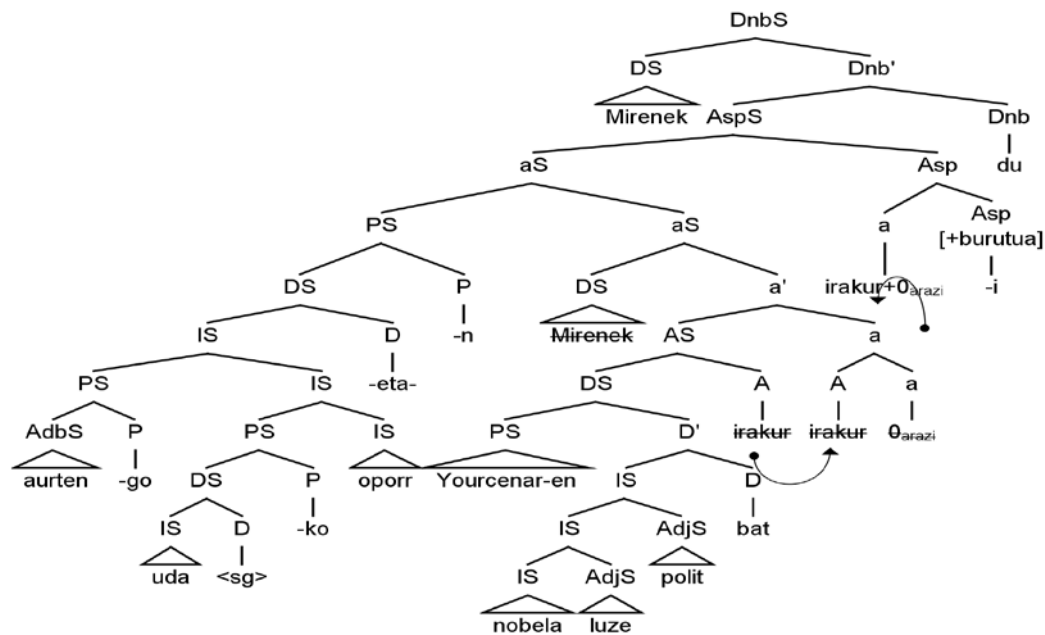

- (4) Madrileko lagun batek (guri) Juaristiren Saizarbitoriaren nobela baten itzulpena utzi zigun

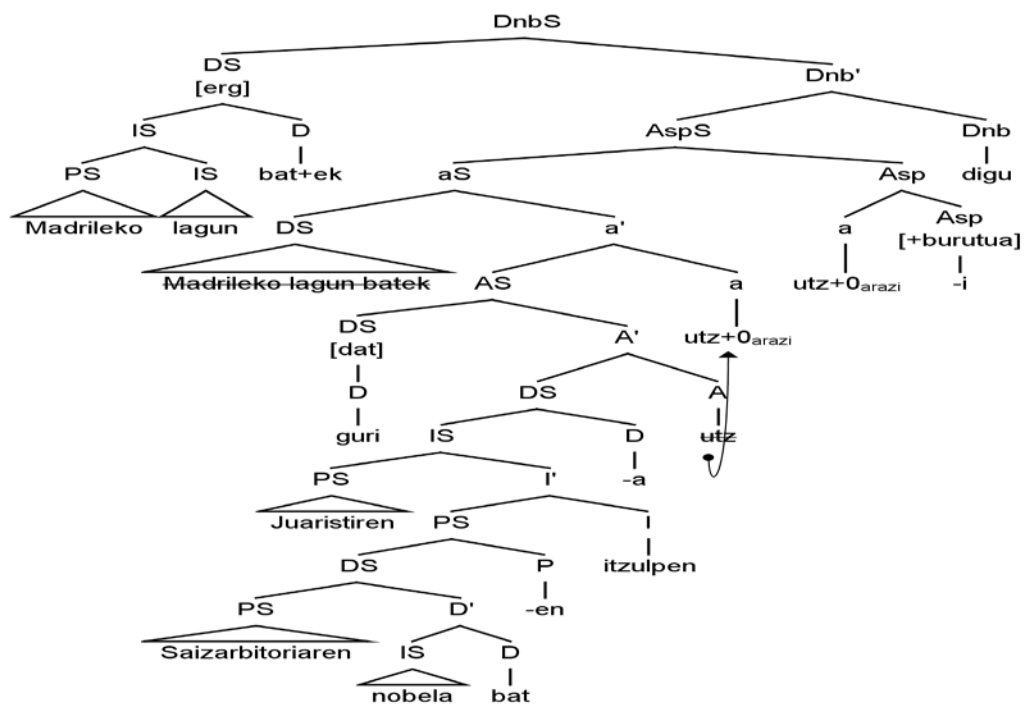

(5) Ez dit inork oraingoz gai honen inguruan (niri) deus aipatu.

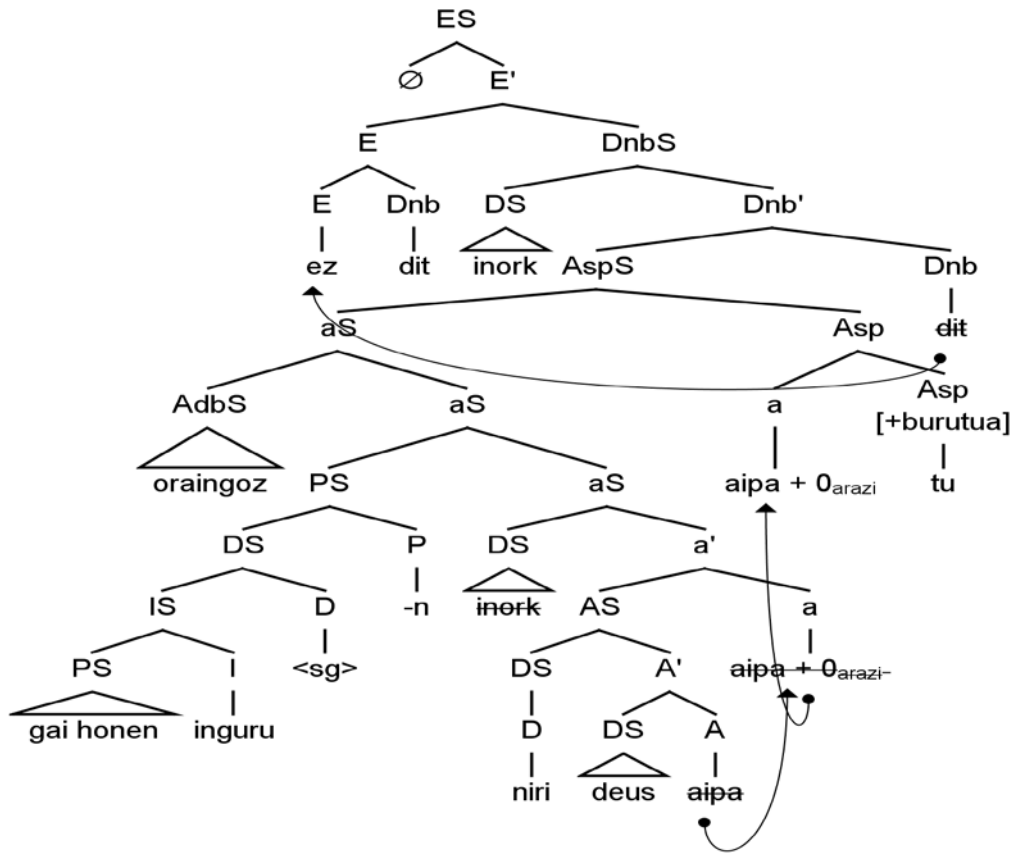

(6) Inork ez zuen asteburuan oharririk egin.

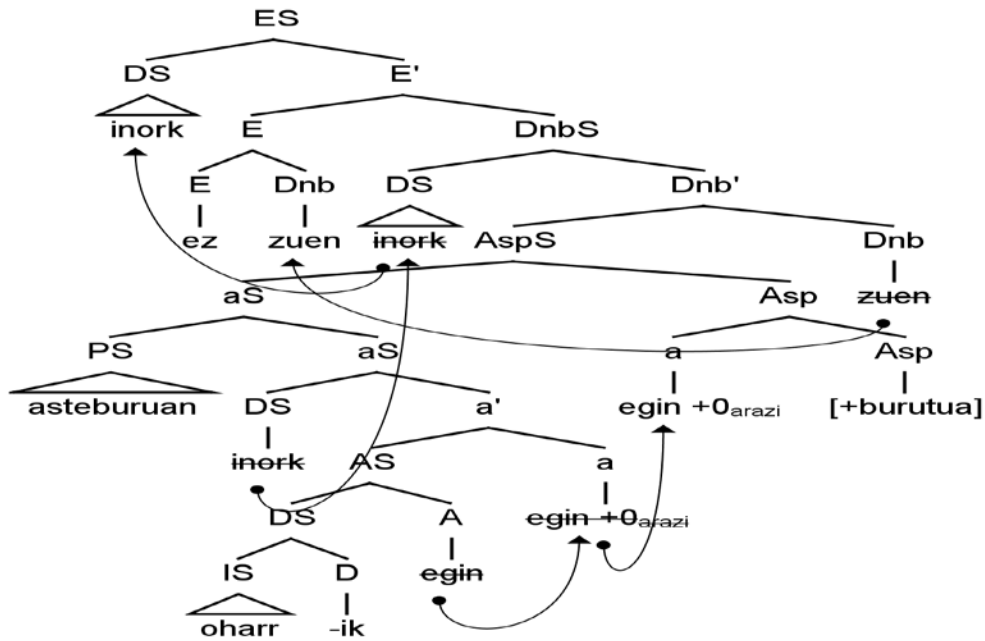

(7) Egun batean ez du inork gure herriko merkatuan sagar gorririk salduko.

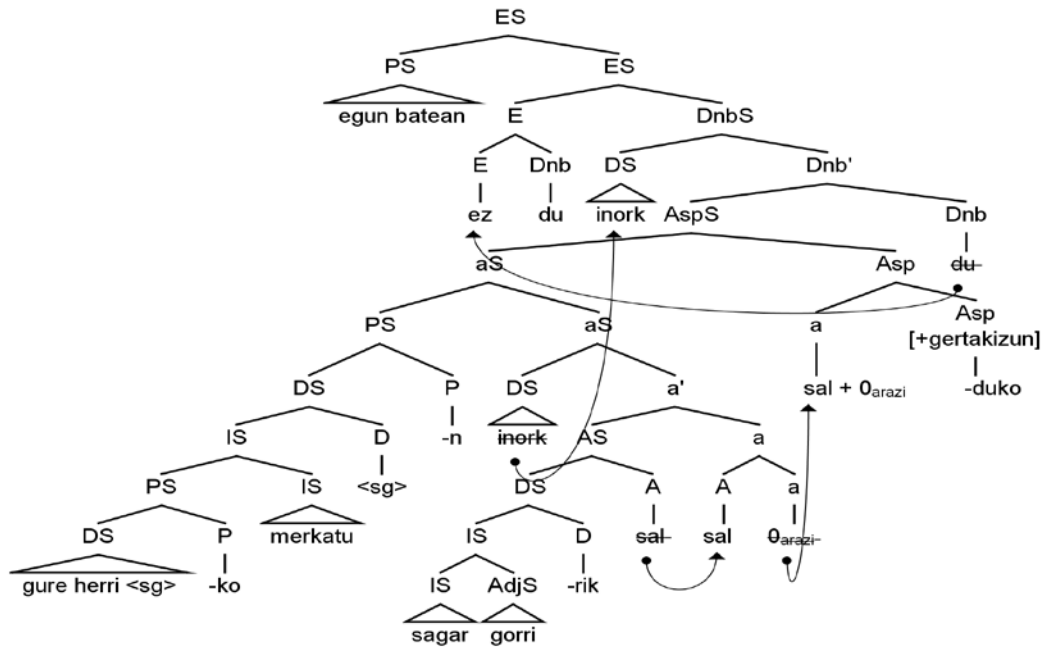

(8) Zer darama mendizale horrek motxilan?

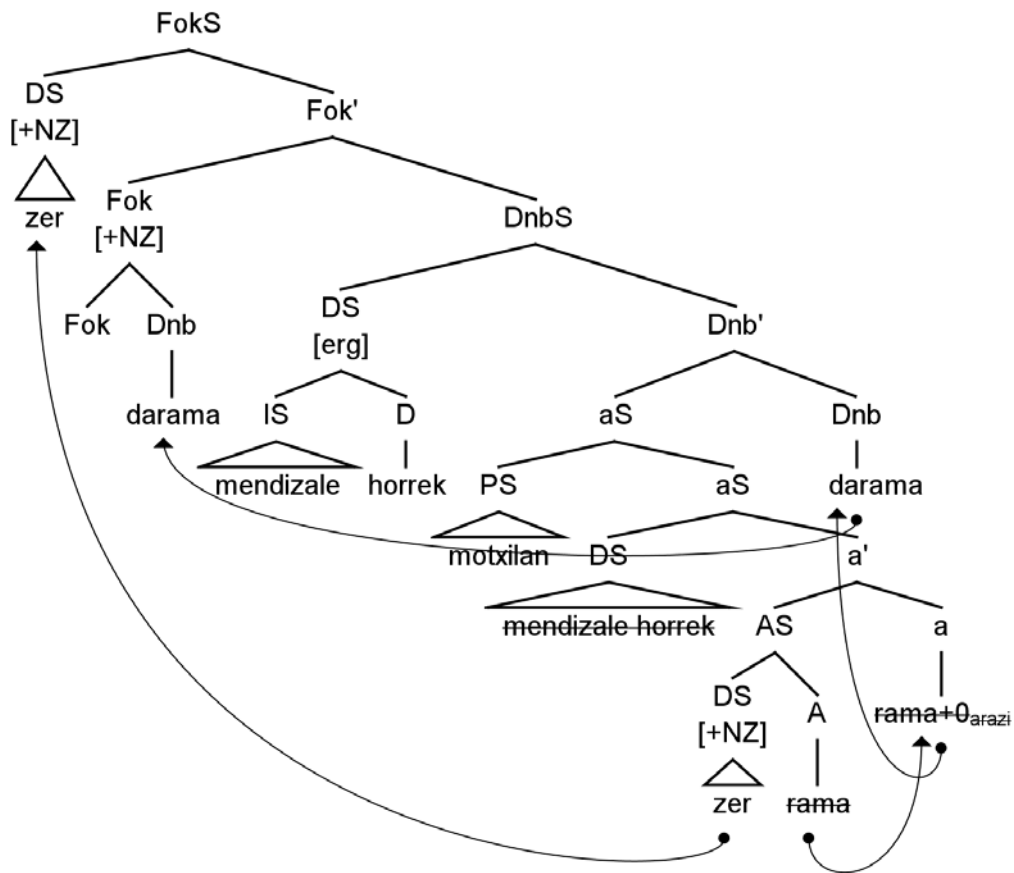

(9) Nork ahaztu ditu eguerdian bibliotekan fonologiako apunteak ?

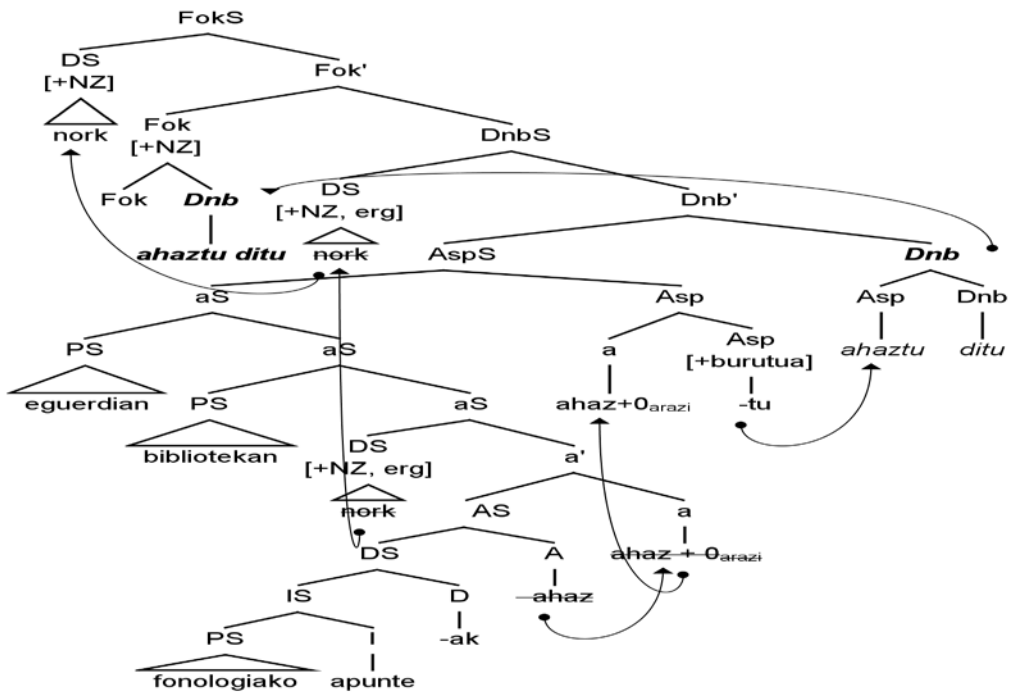

(10) % Nork ditu eguerdian bibliotekan fonologiako apunteak ahantzi?

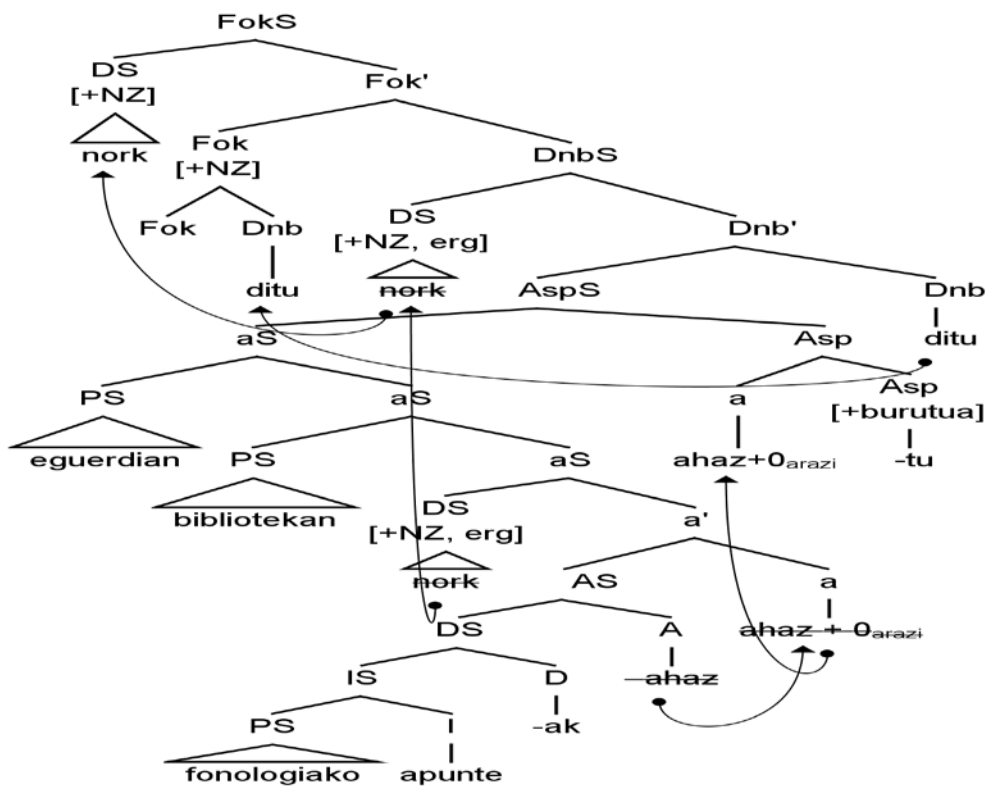

Eskola ariketa 12

1. Egin itzazue bikoteka honako sintagmen eta perpausen arbola-diagrama *modu ahalik eta zehatzenean X' Teoriari jarraituz:*

(1) hainbat erakundek Euskaraldiari euren sostengu adierazi diote.

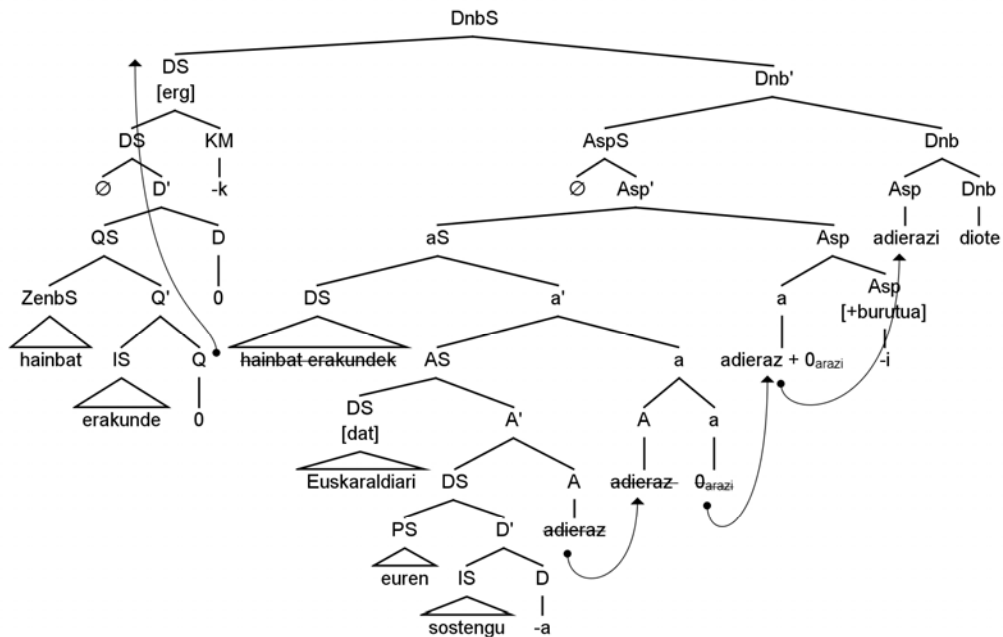

(2) *pro* Donostiako taberna batean eskulturaren egile ospetsua ikusi genuen. (*pro* = *guk*)

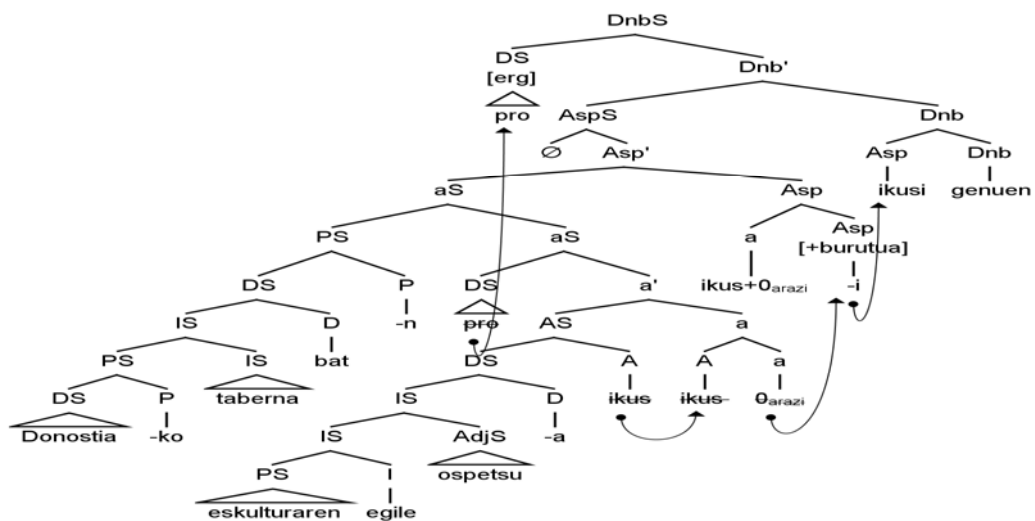

(3) Ezer ez dakigu guk iaztik zuri buruz.

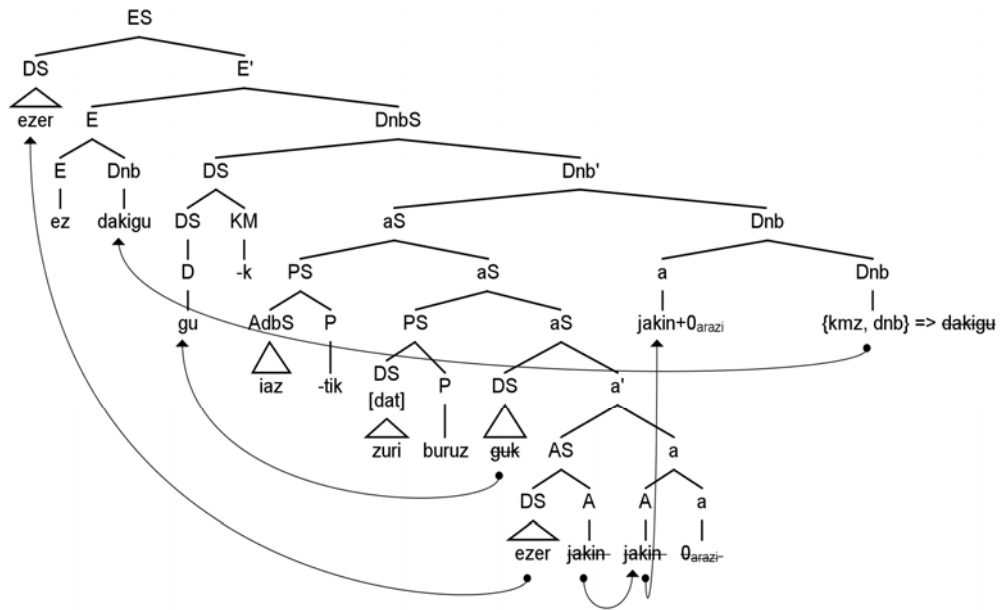

(4) Aurki, hiru pertsona ezagunek jendaurreko ekitaldi batean aurtengo Gipuzkoako txakolin berria aurkeztuko dute.

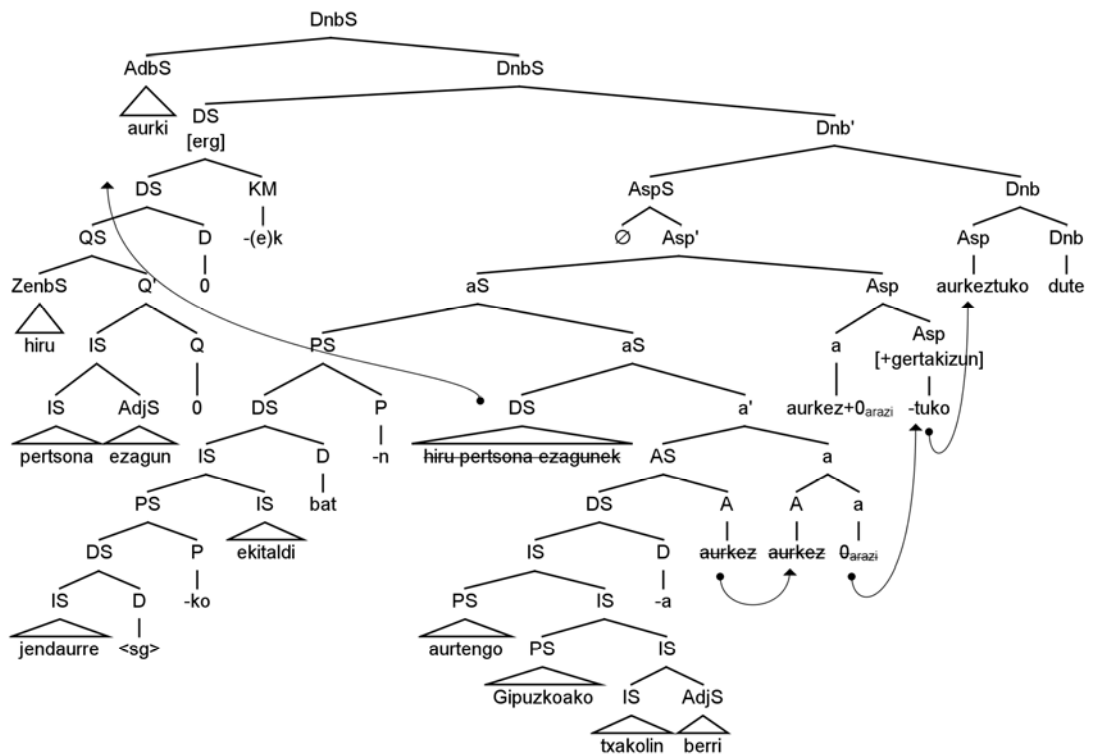

(5) Nor ikusi zenuen zuk atzo Amaiaren etxe berrian?

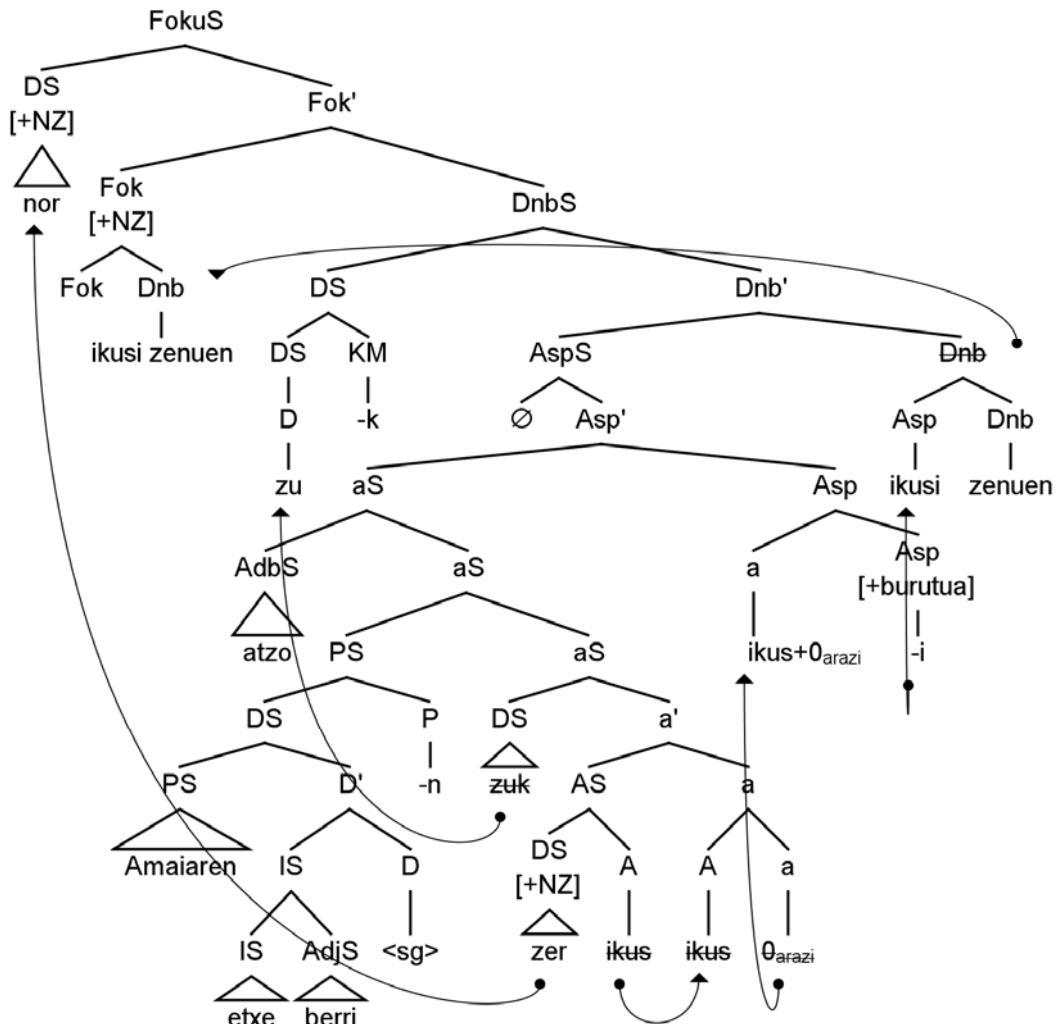

2. Goiko perpausetan, adierazi:

- a. gertatu diren mugimendu guztiak, behar den lekuan azterna utziaz;
- b. mugimendu bakoitza zein motatakoa den (DS-, NZ- edo buru-mugimendua den); ahal dela, argitu ezazu zein den mugimenduaren eragilea edo arrazoa;
- c. Buru-mugida dagoen kasuetan, aipatu zein azpikasu den (A-a-Asp-Dnb, Dnb- Ezeztapena, edo Dnb-Foku). Zerk eragiten du mugida kasu bakoitzean?

1. perpausean

- a. Subjektuak DS-mugida edo A-mugida egiten du [espez, Dnb'] posiziora, Dnb buruaren

*IHZ tasunak eraginda. Mugimendu hau subjektu guztiakin errepikatzen da.

b. Adizki perifrastikoaren kasuan, *A-a-Asp* buru mugimenduak gertatu dira, **adierazi** partizipioa osatze aldera. Mugida hauek osaera morfologikoak eragiten ditu.

c. *Asp-Dnb* mugida ere gertatu da *adierazi*-k bat egin du *diote* laguntzailearekin; mugida honen eragilea *Dnb* kategoriaren ahulezia fonologikoa da hainbat autoreren arabera (Ortiz de Urbina 1994a, 1995b, Elordieta 1997).

2. perpausean

Subjektuak *DS*-mugida egin du Islapen Hatsarre Zabalduek eraginda. Eta adizki perifrastikoaren kasuan, aurreko mugida biak dauzkagu:

a. *A-a-Asp mugida*, arrazoi morfologikoengatik, *ikusi* partizipioa morfologikoki osatzearen;

b. *Asp-Dnb mugida*, *genuen* laguntzailearen (*Dnb* kategoriaren) ahulezia fonologikoari aurre egitearren.

3. perpausean

Hemen hainbat mugimendu dauzkagu:

a. Subjektuak *DS*-mugida edo *A*-mugida egiten du [espez, *Dnb*'] posiziora, *Dnb* buruaren *IHZ tasunak eraginda.

b. adizki trinkoa denez, *A-a-Dnb* mugidak gertatu dira adizkia bera morfologikoki osatzeko.

c. *Dnb-Ezeztapena* mugida ere badago, Denboraren o-komando Baldintzak eraginda (Laka 1990) edota *Dnb* kategoriaren ahulezia fonologikoak eraginda (Elordieta 2001).

d. Azkenik, *ezer* EPE izenordainak ere mugida egin du [espez, *ezeztapen*'] posiziora. Mugida honek, ezeren antzik edukitzekotan, *NZ*-mugidaren antza dauka, [espez, *ezeztapen*'] posizioa ez delako argumentu-gune bat. De facto, hutsik gera daiteke eta argumentu ez direnek ere bete lezakete (esaterako, *inon*, *inoiz*, *inola* bezalakoek)

4. perpausean

Hau 2. perpausaren antzekoa da. Beraz...

a. *Hiru pertsona ezagunek* subjektuak *DS*-mugida egin du Islapen Hatsarre Zabalduek

eraginda. Eta adizki perifrastikoaren kasuan, aurreko mugida biak dauzkagu:

a. *A-a-Asp mugida*, arrazoi morfologikoengatik, *aurkeztuko* partizipioa morfologikoki osatzearen;

b. *Asp-Dnb mugida*, *dute* laguntzailearen edo Dnb kategoriaren ahulezia fonologikoari aurre egitearren.

5. perpausean

Hemen ohiko mugidak ditugu (subjektuaren DS-mugida eta adizki perifrastikoetako A-a-Asp gehi Asp-Dnb buru mugidak), 2. eta 4. perpausetan bezala. Horrez gain, beste bi mugida dauzkagu:

a. *NZ-mugida*: *Nor* galdetzailea aurreratu egiten da Foku buruak duen [NZ] tasunarekin bat egiteko edo harekin komunztadura egiteko, euskaraz [NZ] tasuna sendoa baita. Beste era batera esanda, NZ-Irizpidea betetzeko.

b. *Dnb-Foku mugida*: Dnb buruak gauzatu egiten du Foku buruak duen [NZ] tasuna. Hots, mugida hau Foku buru berezia ikusgai edo agerian uzteko modua da. Eragilea, alde horretatik, morfofonologikoa da, tasun bat ikusaraztea.

¹ (3) perpausa Lakaren (1990) azterbidea jarraituaz azter ezazue; (6) perpausak Ortiz de Urbinaren (1999, 2008) *Foku hasieran* azterbidea jarraituaz azter ezazue.

Eskola ariketa 13

1. Ondorengo perpausak ez dira gramatikalak; kasu bakoitzean ahaleginu zaitezte zehazten, NZ-mugidari edo –kasuren batean- buru-mugidari dagokionez, zertan datzan ezgramatikaltasuna; hots, zein hatsarrek edota murrizketak huts egin duen zehazten (hatsarre edo murrizketa bat baino gehiago urra daitezke aldi berean). Adibide batzuetan, zuen lana errazte aldera, S-Egitura ere ematen da:

- (1) a. Jon [Anarekin eta norekin] adiskidetu da (S-Egitura)
 b. * Norekin_i adiskidetu da Jon [Anarekin eta ~~norekin~~_i]?

Erantzuna: *Juntadura Egituren Murrizketa* urratzen da (1b) perpausean, juntadura egituratik atera baita *norekin* galdetzailea.

- (2) a. Ana lasaiago sentitzen da [senarrak medikuarekin hitz egin duenetik] (S-Egitura)
 b. * Norekin_i sentitzen da Ana lasaiago [senarrak ~~norekin~~_i hitz egin duenetik] ?

Erantzuna: *Ateraketa Eremuen Baldintza* urratzen da (2b) perpausean: kasu honetan *senarrak hitz egin duenetik* denborazko perpaus adjunkua da perpaus nagusiarekiko eta bertatik mugitu da *norekin* galdetzailea.

- (3) a. nork aurten Habanan eskolak ematen dituelako albistea zabaldu dute (S-Egitura)
 b. *Nork zabaldu dute [~~nork~~ aurten Habanan eskolak ematen dituelako albistea]?

Erantzuna: *DS-Konplexuen Murrizketa* urratzen da (3b) perpausean: kasu honetan *aurten Habanak eskolak ematen dituelako albistea* DS konplexua, *albiste* izenaren perapaus osagarria biltzen duen egitura, eta bertatik mugitu da *nork* galdetzailea.

- (4) a. [Bibliotekan nor topatzeak] oroitzapen politak ekarri dizkit (S-Egitura)
 b. * Nor_i ekarri dizkizu oroitzapen politak [Bibliotekan ~~nor~~_i topatzeak]?

Erantzuna: (4b) perpausean Subjektu Pepausen Murrizketa urratzen da, bai eta *Ateraketa Eremuen Baldintza* ere. Izan ere, *Bibliotekan ~~nor~~ topatzeak* nominalizazioa subjektua da, perpaus nagusiaren subjektua, eta bere barrutik atera da *nor* galdetzailea. Ateraketa Eremuen Baldintzare arabera, subjektuak eta adjunktuak ateraketa-esparru debekatuak dira. Nominalizazioa osagarria denean, ez legoke arazorik: *nor; espero duzu Bibliotekan ~~nor~~ topatzea?* perpausa erabat arrunta da-eta.

- (5) a. Gai-jartzaileak [nork zein ordenatan kantatuko duen] esaten du (S-Egitura)
 b. * *Zein ordenatan*_i esaten du gai-jartzaileak [nork ~~zein ordenatan~~_i kantatuko duen]?

Erantzuna: *NZ-Irlen Murrizketa* urratzen da (5b) perpausean: kasu honetan *nork kantatuko duen* zehar-galdera da NZ-irla eta bertatik mugitu da *norekin* galdetzailea mugida luzea eginez eta beheko perpauseko [espez, Foku'] posizioa saltatuaz (*nork* galdetzaileak betetzen du posizio hori). *Mugidarik Laburrenaren Hatsarrea* ere urratzen dela esan liteke: mugida behar baino luzeagoa izan da.

- (6) Nork_i ahaztu duzu bibliotekan [~~nork~~_i idatzi duen azken nobela]?

Erantzuna: *DS-Konplexuen Murrizketa* urratzen da (6) perpausean: kasu honetan *idatzi duen azken nobela* dugu DS konplexua, perpaus erlatiboak eta beronek modifikatzen duen *azken nobela* DS, eta bere barrutik mugitu da *nork* galdetzailea.

- (7) * Nori emango dio nork ~~nori~~ botoa?

Erantzuna: *Goragotasuna* hausten da hemen; *nork* eta *nori* galdetzaileak mugitzekotan, gorago dagoenak mugitu behar du, subjektuak alegia. Hemen, ordea, beherago dagoena (datiboa) mugitu da. *Mugidarik Laburrenaren Hatsarrea* ere hautsi dela esan genezake, mugida laburragoa duen alternatiba (alegia, *nork* mugitzea *nori* mugitzearen ordez) baztertu egin delako.

- (8) * Zein programa_i deitu dizute etxera telefonoz [irratian ~~zein programa~~_i entzuten zenuen bitartean]?

Erantzuna: *Ateraketa Eremuen Baldintza* urratzen da (8) perpausean: kasu honetan *irratian entzuten zenuen bitartean* denborazko perpaus adjunkua da perpaus nagusiarekiko eta bertatik mugitu da *zein programa* galdetzailea.

- (9) a. *JONEKIN nago zalantzan (ea) nor maitemindu ote den.
 (cf. b. JONEKIN uste dut maitemindu dela Maria.)

Erantzuna: *NZ-Irlen Murrizketa* urratzen da (9a) perpausean: kasu honetan (*ea*) *nor maitemindu ote den* zehar-galdera da NZ-irla eta bertatik mugitu da JONEKIN fokua mugida luzea eginez eta beheko perpauseko [espez, Foku'] posizioa saltatuaz (*nor* galdetzaileak betetzen du posizio hori). *Mugidarik Laburrenaren Hatsarrea* ere urratzen dela esan liteke: mugida berez izan daitekeen baino luzeagoa izan da.

- (10) a. ez inork emailez mezurik bota du. (S-Egitura)
 b. * [ez bota] inork emailez mezurik ~~bota~~_a du.
 [cf. c. Ez du inork emailez mezurik bota]

Erantzuna: *Buru Mugidaren Murrizketa* urratu da hemen, aditz nagusia (A-a-Asp buru konplexua) zuzenean mugitu baita Ezeztapen buruarekin bat egiteko, *Dnb* burua alde batera utzita. Hots, buru-mugida ez da buruz buru gertatu. Era berean, *Mugidaren Laburrenaren Hatsarrea* ere urratu da, mugida luzeegia izan den neurrian.

- (11) a. Haizeak zer irakurri du (S-Egitura)
 b. * zer_i irakurri_a Haizeak zer_i irakurri_a du?
 c. * zer_i Haizeak zer_i irakurri du?

Erantzunak:

11b. *Buru Mugidaren Murrizketa* urratu da (11b) perpausean, aditz nagusia (A-a-Asp buru konplexua) zuzenean batu delako Foku_[NZ] buruarekin berau lexikalizatzeke, *Dnb* burua bazter utzita. Buru Mugidaren Murrizketa betetzeko, lehenengo *Dnb* buruarekin bat egin eta, ondoren, *Dnb* buruak osorik mugitu behar luke Foku burura. Berrito ere, *Mugidaren Laburrenaren Hatsarrea* ere urratu dela pentsa daiteke, mugida luzeegia izan den neurrian.

11c. Mugidarik eza da hemen arazoa: *Dnb* → Foku_[NZ] mugida falta da, Foku buruak behar duen ageriko lexikalizatzea alegia.