



acoplamientos
couplings



Nuevo / New

Dientes abombados *Crowned tooth gear couplings* tipo / type MT

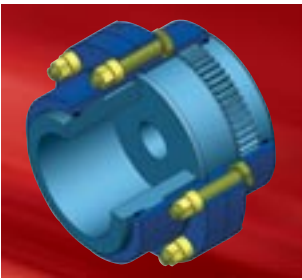



Nueva serie MT de acoplamientos de dientes abombados JAURE®

New JAURE® Crowned Tooth Gear couplings MT

- Más de 40 años de experiencia en el desarrollo y fabricación de acoplamientos flexibles y elementos de transmisión son la base del conocimiento y liderazgo de JAURE® en sistemas de transmisión mecánica.

- Una prueba especialmente contrastada de ello reside en el suministro de acoplamientos de dientes abombados en todo el mundo siendo un referente en sectores tan exigentes como la Siderurgia, Elevación, Pulpa y Papel, Minería y Cemento o Propulsión Marina entre otros.

- Este conocimiento práctico nos permite presentar la nueva serie MT de acoplamientos JAURE® de dientes abombados, que destaca gracias a mejoras de diseño, técnicas y de producción que conllevan incluso ventajas económicas.

Mejoras y características generales:

- Alta capacidad de transmisión de par, debido al incremento del diámetro primitivo de los dientes, sin por ello sacrificar los factores de seguridad.
- Mayores diámetros de mecanizado de agujeros, lo que permite una selección más favorable del tamaño del acoplamiento para un determinado diámetro de eje, ofreciendo una importante ventaja económica.
- Mayores sobrecargas de par permisibles, para aplicaciones con pares de arranque elevados ó situaciones de corto circuito.
- Mejoras de producción gracias a la última maquinaria CNC tanto en talladoras y sistemas de carga automáticos como en centros de mecanizado.

Una gama realmente completa, que permite realizar una selección más sencilla y ajustada y que cubre las necesidades de las aplicaciones industriales más variadas y exigentes.

Aunque una gran mayoría de estas aplicaciones puedan utilizar acoplamientos estándar, existen muchas otras que resultan únicas y requieren soluciones especiales diseñadas a medida por JAURE®.

La más alta calidad

El diseño, fabricación y comercialización de todos nuestros acoplamientos y elementos de transmisión están integrados en nuestro Sistema de Calidad, según norma ISO 9001 certificado por DET NORSKE VERITAS (DNV). Contamos también con Certificados de producto específicos (Type Approvals) con distintas Sociedades de Aprobación.

- More than 40 years of experience in development and production of flexible couplings and transmission elements means JAURE® competence in drive applications.

- This is particularly testified by the most extensive supply of gear couplings meeting the highest demanding applications such as Iron & Steel, lifting, pulp & paper, mining, cement, marine, etc.

- This know-how enable us to introduce the new JAURE® gear couplings MT series that excels thanks to design, production and economic improvements.



Improvements and general features

- Maximum torque capacity, due to the larger pitch diameter of the gears while keeping the well known reliability and safety factors of JAURE® couplings.

- Larger permissible hub bores allows more favourable size selection of the coupling for a certain shaft diameter offering important economic improvement.

- Higher permissible additional loads for starting and short-circuit peak torque.

- Production improvements obtained with new CNC gear cutting machines and automatic charge systems together with machine centres lead to highest gear accuracy and quality.

A Real Complete Range, offers a comprehensive and simplified selection of crowned tooth gear

couplings to cover all different industrial applications needs. Some of these demands can be achieved with simple basic solutions but sometimes special designs and custom-made solutions are requested.

Highest quality

The design, manufacturing and sales of all of our gear couplings and drive components are integrated into our Quality System, according to ISO 9001 certified by DET NORSKE VERITAS (DNV).



Stock de acoplamientos estándar y de materia prima. Rápido servicio.

De cara a conseguir el plazo de entrega más corto posible, se mantiene un amplio almacén de acoplamientos estándar en sus versiones básicas, en todos los tamaños hasta, como mínimo, un diámetro de mecanizado de agujero de 280 mm. Igualmente se almacenan materiales semi-terminados y materiales especiales necesarios en la mayoría de pedidos de tamaños mayores o de aquellos con ejecución especial.

Nuestro stock de componentes y materiales y nuestra vocación de servicio nos permite ofrecer la entrega más rápida, el servicio y soporte más ágil en casos de paradas ó avería del acoplamiento existente.

Intercambiabilidad

La nueva gama de acoplamientos de dientes MT de JAURE, cumple con la norma AGMA en lo relativo a las dimensiones de las bridas y taladros para tornillos en las mismas. Por tanto, es intercambiable con la gama anterior del MT y con todos aquellos medios acoplamientos que cumplan dicha norma (ver la tabla de dimensiones de bridas de la serie MT, según norma AGMA, en la página 35).

Diseños especiales

Tanto versiones estándar modificadas como diseños especiales están disponibles para cualquier tamaño independientemente de la cantidad. El Departamento Técnico de JAURE® colabora estrechamente con los Departamentos de Ingeniería de nuestros clientes para conseguir el producto que mejor se adapte a sus necesidades.

Algunos ejemplos de nuestros diseños especiales y soluciones a medida se muestran en las páginas 38, 39 y 40. Quizás el mejor ejemplo de un diseño especial son las transmisiones para trenes de laminación, conocidas como "spindles" en el argot ó alargaderas de dientes abombados. Contamos también con un catálogo específico de alargaderas, Ref. AL-202-I, disponible igualmente en nuestra página web: www.jaure.com.

Estas transmisiones especiales están fabricadas con materiales aleados tratados y con tratamientos de endurecimiento superficial (bien por nitruración, cementación ó templado por inducción) e incluyen sistemas especiales de juntas flotantes.

El Departamento de Ingeniería de JAURE® está a su entera disposición de cara a trabajar en colaboración para diseñar los acoplamientos que mejor se adapten a sus aplicaciones más exigentes (tech.dep@jaure.com).



Stock available for Standard Designs and Raw Materials. Quick Service.

We ensure that proper stocks are duly maintained at least for basic designs (MT, MTX, MTD, MTN...) in the coupling range up to 280 mm bore diameter and raw material for bigger sizes and special designs.

Our stock holding and customer-oriented policy means the quickest service and support in case of break down or event of coupling damage.



6 case of break down or event of coupling damage.



Interchangeability

Our new MT standard range accomplishes the AGMA standard. This means that the MT coupling sleeves and drilled holes will fit our former MT type and any other AGMA coupling halves, ensuring the interchangeability by coupling halves (See table of MT flange dimensions acc. to AGMA and equivalencies on page 35).

Special designs

Both modified standard types and special designs are available in any required size irrespective of quantity.

Pure special designs according to customer needs often comes from a close co-operation with our

Research and Engineering Departments.

Various examples of custom-made solutions are shown on pages 38, 39 and 40. Particularly important is the design and construction of Gear Spindles for rolling mill drives. For detail information please refer to our gear spindles catalogue, Ref. AL-202-I, available in our web site www.jaure.com.

Special solutions are normally based on the use of alloyed steels subjected to surface hardening treatments like nitriding, case carburizing, induction hardening, etc. and the need of special sealings

Please do not hesitate to contact our Technical department for further assistance you should require (tech.dep@jaure.com).

1 Vista parcial de una célula de fabricación.

2 Talladora CNC de exteriores.

3 Talladora CNC de interiores.

4 Distintos acoplamientos preparados en expediciones.

5 Stock de componentes estándar.

6 Certificado ISO 9001 y "Type Approvals" de DNV.

7 Inspección de una camisa de gran tamaño.

1 Partial workshop view.

2 Gear hobbing machine.

3 Gear shaping machine.

4 Couplings ready for packing and delivery.

5 Inventory of standard components.

6 ISO 9001 certified firm & Type Approvals from DNV.

7 Gear sleeve inspection.

Indice/Summary of Contents

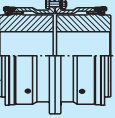
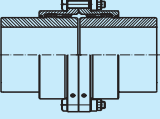
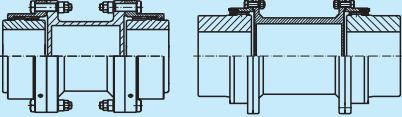
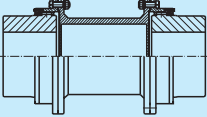
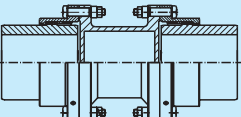
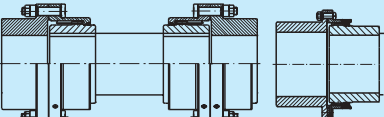
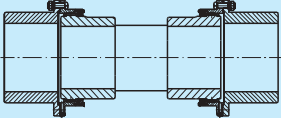
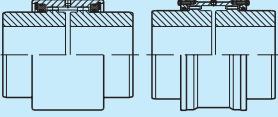
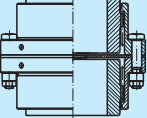
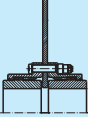
• Descripción del acoplamiento/ <i>Coupling description</i>			6 - 8
• Selección del acoplamiento/ <i>Coupling selection</i>			8 - 10
• Tipos de acoplamientos/ <i>Coupling types:</i>			
	Serie/Type Series MT	Configuración/Versión Diseño básico/ <i>Basic design</i>	11
	MTG / MTG-HD	Diseño básico para potencias elevadas/ <i>Heavy duty gear coupling</i>	12 - 13
	MTCL	Diseño con cubos largos/ <i>With longer hubs</i>	14
	MTX-MTGX	Diseño con espaciador intermedio/ <i>Design with intermediate spacer</i>	15 - 16
	MTGX-HD	Con espaciador intermedio para potencias elevadas/ <i>Heavy duty with intermediate spacer</i>	17
	MTXCL	Diseño con cubos largos y espaciador/ <i>With spacer and longer hubs</i>	18
	MTD-MTGD	Con eje intermedio/ <i>With floating shaft</i>	19 - 20
	MTGD-HD	Con eje intermedio para potencias elevadas/ <i>Heavy duty with intermediate shaft</i>	21
	MTS	Diseño de camisa única/ <i>With single sleeve</i>	22
	MTV	Acoplamiento vertical/ <i>Vertical coupling</i>	23
	MTFD	Con disco de freno/ <i>With brake disc</i>	24

• Tipos de acoplamientos (cont.)/Coupling types (cont.)

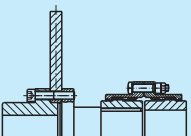
	Serie/Type Series	Configuración/Version	Pág./Page
	MTFS	Con disco de freno/ With brake disc	25
	MTF	Con polea de freno intermedia/ With intermediate brake pulley	26
	MTFE	Con polea de freno en un extremo/ With a side brake pulley	27
	MTCO - MTC-YY	Acoplamiento telescópico/ Telescopic coupling	28
	MTB - MTBX	Acoplamiento de seguridad (bulones de rotura)/ Safety coupling (Shear pins)	29
	MTNBR	Acoplamiento de seguridad (bulones de rotura)/ Safety coupling (Shear pins)	30
	MTES	Acoplamiento desembragable/ Disengaging coupling	31
	MTN	Versión con tapas en todos los tamaños/ Full range with covers	32
Velocidades críticas/Critical speeds			33
Tipos de conexiones a ejes/Shaft connections types			34
Denominación de acoplamientos/Coupling designation			35
Equivalencias con otros equipamientos JAURE/Equivalences with former JAURE gear couplings			35
Dimensiones de las bridas.Norma AGMA/Flange dimensions.AGMA Standard			35
Recomendaciones de ajuste eje-agujero/Recommendations for shaft-bore fits			36
Fuerzas axiales/Axial Forces			36
Medidas de chaveteros y taladros de extracción/Keyway and puller hole data			37
Diseños especiales/Special designs			38 - 39 - 40
Instrucciones de instalación y mantenimiento/Installation and maintenance instructions			41 - 44
Aplicaciones/Applications			45 - 47

Descripción del Acoplamiento

Coupling Description

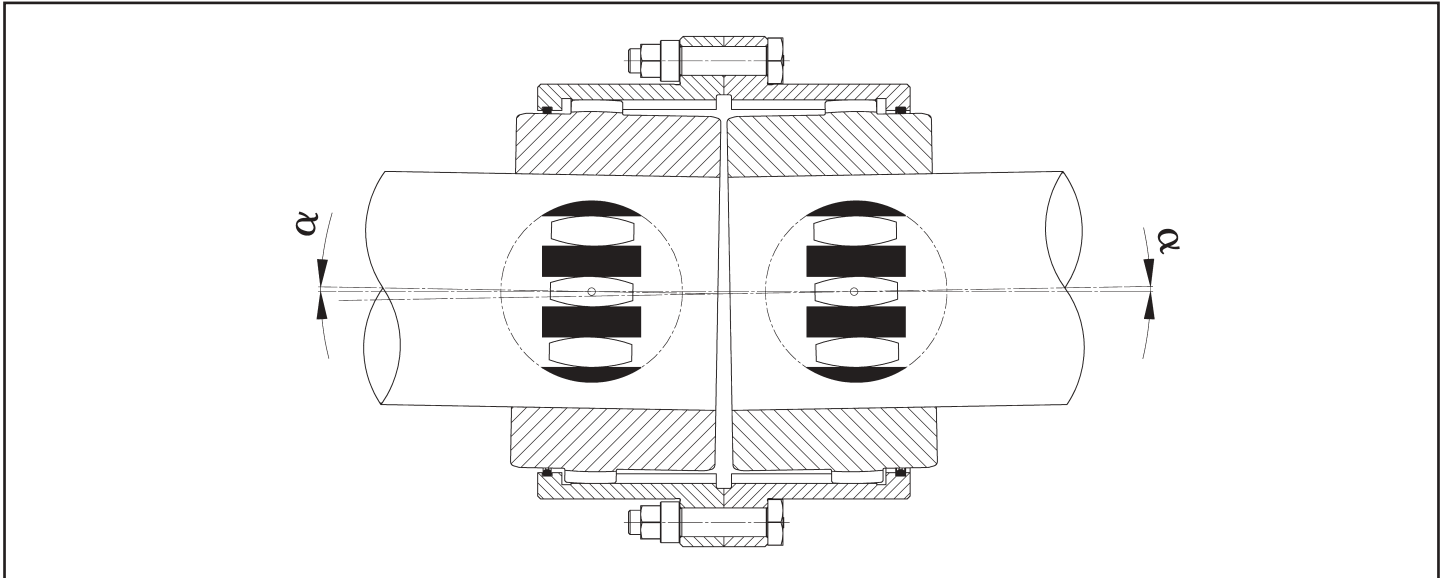

Fig. nº 1. Posición de los dientes con ejes desalineados. / *Detail of the crowned teeth with angular misalignment.*

El MT es un acoplamiento de doble articulación en acero, que absorbe la desalineación a través del deslizamiento relativo de los cubos y camisas dentadas. Es un acoplamiento flexible pero rígido a torsión. Se compone de dos cubos Pos.1 Fig. nº 2 con dentado exterior abombado que engranan con una camisa con dentado interior recto y paralelo, Pos. 2-3 (4-5) Fig. nº 2.

Debido a la forma abombada de los dientes, en caso de existir una desalineación de ejes, se produce una oscilación de los cubos en el interior de la camisa (ver Fig. nº1). Es imposible que se produzca un agarrotamiento incluso a la máxima desalineación permitida en catálogo. Como consecuencia de un guiado en el flanco y fondo del diente, además de un preciso mecanizado, se obtiene un funcionamiento silencioso del acoplamiento. En caso de velocidades elevadas (velocidades periféricas superiores a 36m/s o apoyos de máquinas sensibles al desequilibrio

The MT gear coupling is a steel double-jointed coupling that accommodates the misalignment through the sliding of the mating gears. The coupling is torsionally stiff. It is formed by two Item 1 Fig 2 crowned hubs which engage a flanged sleeve with internal straight parallel teeth. Item 2-3 (4-5) Fig 2.

As a result of the teeth curvature, if shafts misalignment occurs, the crowned teeth hubs can oscillate in the flanged sleeve (see Fig 1). It is impossible to have corner pressure even at maximum misalignment. The combined tip and flank centering and fully machined coupling ensures quiet operation. In case of high rotation speed (circumferential speeds exceeding 36m/s or sensitive supports to unbalance), we recommend dynamic balancing.

The teeth are machined with precision gear machines in a process which guarantees uniform contact on all the teeth. Crowned teeth

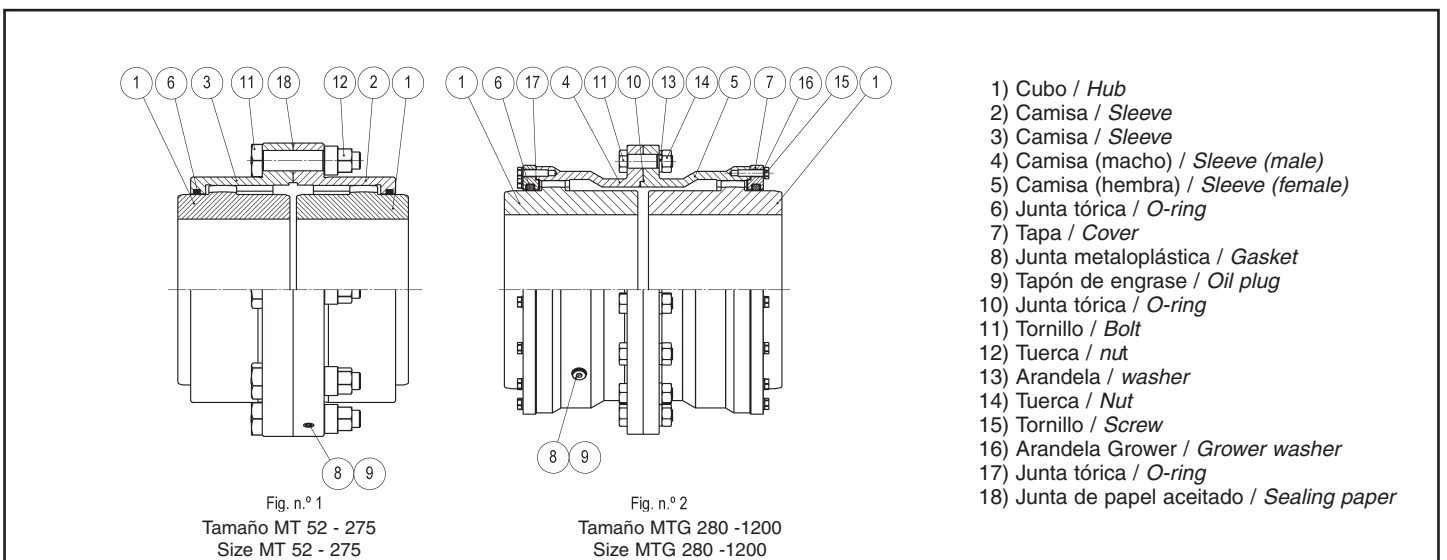

Fig. nº 2: Componentes del acoplamiento / *Coupling parts*

residual), se recomienda un equilibrado dinámico del acoplamiento.

El dentado se realiza en talladoras de precisión, garantizando un contacto uniforme en todos los dientes. Los acoplamientos de dientes son lo suficientemente flexibles como para acomodar todo tipo de desalineaciones y movimientos axiales.

• El acoplamiento de dientes abombados MT acomoda eficientemente los 3 tipos de desalineación (véase Fig. nº 3):

1. Axial - ejes alineados, pero sus extremos se encuentran separados.
2. Radial – ejes paralelos, pero no alineados en la misma recta.
3. Angular – ejes que se cortan en un determinado punto del acoplamiento, pero no en línea recta.
4. Radial, axial y angular combinado – los ejes no se cortan en un punto del acoplamiento y no son paralelos.

El acoplamiento de dientes MT debe ser rellenado de grasa periódicamente por el cliente. La grasa consigue reducir la fricción y desgaste entre las partes dentadas. Durante el funcionamiento, la grasa se distribuye en el dentado debido al efecto de la fuerza centrífuga. Mediante las juntas tóricas montadas en las camisas o tapas se consigue una adecuada estanqueidad.

Los acoplamientos dentados están fabricados en material CK-45/CK-55 como estándar. Si se desea un acoplamiento más compacto o que transmita mayor par, se puede emplear el tipo HD u otros materiales como el Nitralloy 135, etc en combinación con tratamientos térmicos como temple y revenido, temple por inducción, nitruración gaseosa, cementación, etc. Rogamos consulten nuestro departamento técnico.

Así mismo se pueden suministrar acoplamientos en ejecución especial que admitan hasta 6° de desalineación angular. Rogamos consulten a JAURE.

Los acoplamientos se suministran con juntas tóricas o retenes en NBR que soportan una temperatura máx. de 75°C, mín. -10°C. Para temperaturas diferentes consultar a JAURE.

Los acoplamientos dentados se suelen suministrar normalmente con una protección a la corrosión (Ex. Tectyl) , pero se pueden

couplings are flexible enough to compensate all types of misalignments and axial movements.

Three types of misalignment must be effectively accommodated by the MT gear coupling (see Fig 3):

- 1.Axial – Shafts aligned but shaft ends are apart from each other.*
- 2.Parallel Offset – axes of connected shafts are parallel, but not in the same straight line.*
- 3.Angular – axes of shafts intersect at center point of coupling, but not in the same straight line*
- 4.Combined Angular Offset – axes of shafts do not intersect at point of coupling and are not parallel.*

The MT gear coupling must be filled with grease periodically by the customer. This grease reduces teeth friction and wearing. During operation, the lubrication is forced into the teeth by centrifugal force. O-ring seals are provided in the sleeves/covers to prevent any grease leakage.

The gear couplings are made in CK-45/CK-55 material as a standard. If a more compact coupling or higher power ratio is required , HD couplings can be used or other materials as Nitralloy 135, etc in combination with heat treatments as quench+tempering, induction hardening, gas nitriding and carburizing. Please consult our technical department.

Special gear couplings can be supplied up to 6° degrees angular misalignment. Please consult JAURE.

The gear couplings are supplied with sealing rings in NBR. Those rings can work max +75°C min -10°C. For different temperatures consult JAURE.

The gear couplings are supplied with rust preventive (ex. Tectyl) but alternative protection as multi-layer epoxy painting can be performed.

Coupling size for a certain drive depends not only on the drive unit power and speed but also on the angular misalignment and the type of machines to be coupled.

Correct maintenance and lubrication is a key issue to extend coupling life .

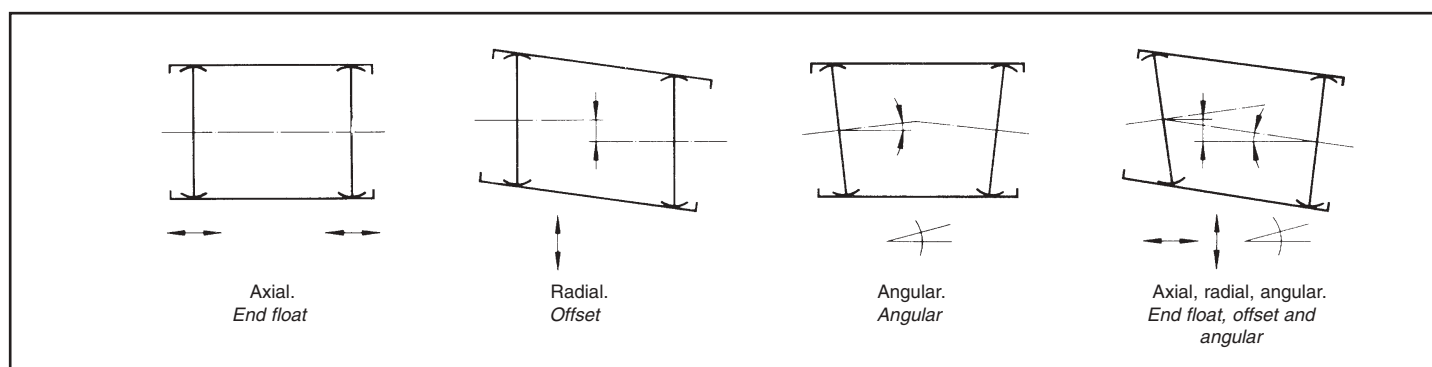

Fig. nº 3: Desalineación de ejes. / Shaft misalignment.

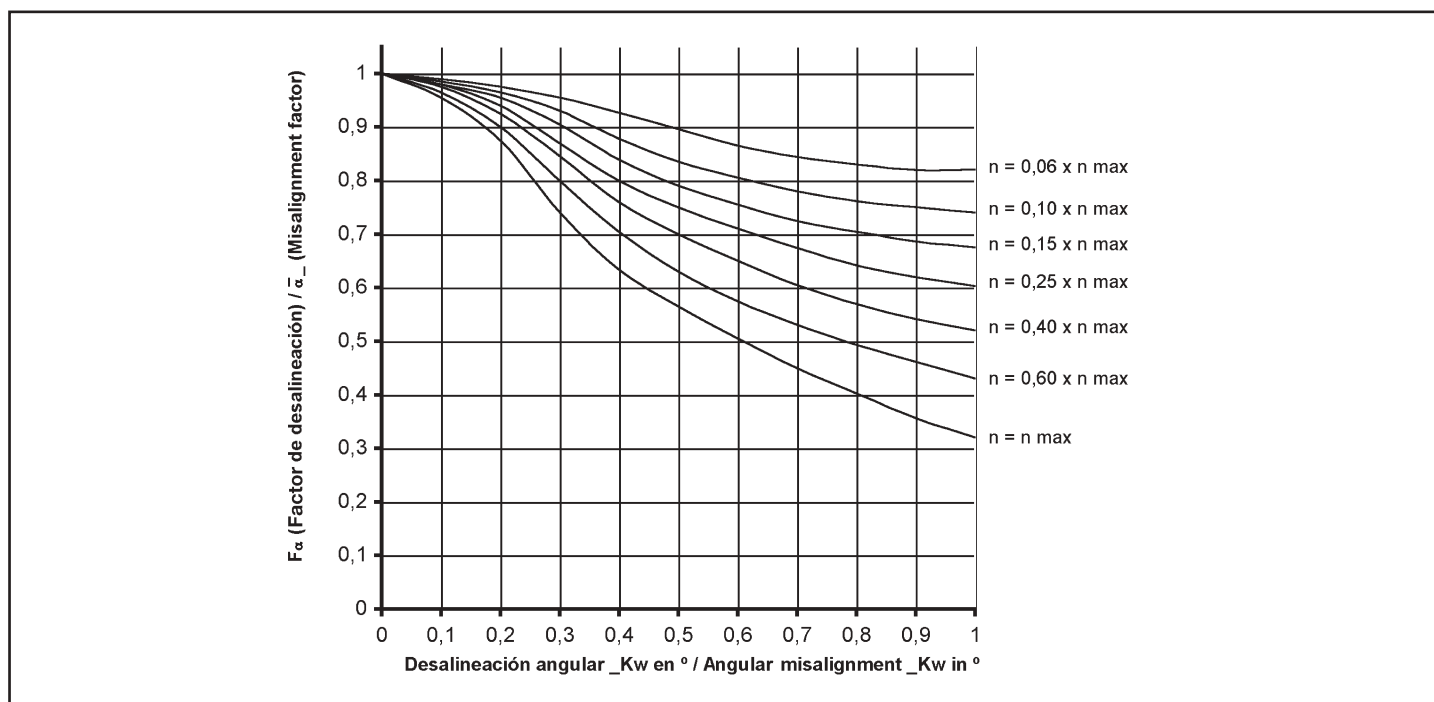

Fig. 4: Gráfico de capacidad de transmisión de par versus desalineación angular. / Torque vs. misalignment.

suministrar otros tipos de tratamientos anticorrosivos como la aplicación de múltiples capas de pintura epoxy.

El tamaño de un acoplamiento para un determinado accionamiento no sólo depende de la potencia motriz y velocidad sino que también depende de la desalineación angular y del tipo de máquinas a acoplar.

Un correcto mantenimiento y engrase es un factor clave para extender la vida del acoplamiento. Para ello se deberán seguir las instrucciones de la Pág. 41. Cuando el acoplamiento está bien alineado, cada diente transmite el mismo par. Si existe una desalineación angular, la presión en los dientes deja de ser uniforme, reduciéndose la capacidad de transmisión de par.

En la Figura 4, se muestra una curva de la disminución del par transmisible del acoplamiento en función de la desalineación angular y la velocidad.

Debido al deslizamiento interno de los dentados, el acoplamiento genera fuerzas axiales sometido a una determinada desalineación. Dichas fuerzas deben ser tenidas en cuenta a la hora de diseñar los rodamientos de la máquina (Ver Pág. 36).

Selección del tamaño

De cara a la selección del acoplamiento MT se requieren como mínimo los siguientes datos:

- P_N , Potencia instalada o absorbida (Kw)
- n , velocidad de funcionamiento (rpm)
- L, d longitud de ejes y diámetros (mm)
- DBSE o LM, distancia entre extremos de ejes (mm)
- K , Factores de servicio. (ver Fig. 5)
- F_α , factor de desalineación. (ver Fig. 4)
- Otras restricciones geométricas o atmosféricas

Follow carefully instructions in Page 41 for proper installation and maintenance. When couplings are well aligned, every tooth transmits equally the torque. If there is an angular shaft misalignment the tooth pressure is uneven, reducing the capacity of the coupling.

In Fig. N^o 4 a statistic curve is shown as an example of the power diminishing while the misalignment of shaft and speed increases.

Due to the sliding of the gear mesh, the coupling generates axial forces under misalignment. At the machine design stage those forces have to be taken into consideration (See page 36).

Size selection

The following minimum data is required for MT gear coupling selection:

- P_N , Installed or absorbed power (Kw)
- n , operating speed (rpm)
- L, d shaft lengths and diameters (mm)
- DBSE or LM, distance between shaft ends (mm)
- K , Service factors (See Fig. 5)
- F_α , misalignment factor (See Fig. 4)
- Additional geometrical or atmospheric restrictions

Procédase de la siguiente manera:

1) Estímese el par nominal de la aplicación T_N (Nm) y multiplíquese por el factor de servicio K y por el factor de desalineación $F\alpha$.

$$T = 9550 \frac{P_N}{n} K F\alpha$$

P_N =Potencia en (Kw)
 n =Velocidad (rpm.)
 K =Factor de servicio
 $F\alpha$ =Factor de desalineación

Se deberá seleccionar un acoplamiento con un par superior al calculado. Así mismo se deberá verificar que el par de pico de la aplicación esté por debajo del par máximo del acoplamiento TP.

2) Si los diámetros de los ejes de la aplicación son superiores al diámetro de eje máximo admitido para un determinado tamaño, se deberá escoger el tamaño inmediatamente superior.

3) Verificar la unión cubo/eje si transmite el par requerido. Si fuera necesario aumentar la longitud del cubo.

4) Las velocidades máximas recomendadas corresponden a acoplamientos no equilibrados. Para velocidades superiores, el acoplamiento deberá ser equilibrado dinámicamente y deberán ser empleados otros materiales. En este caso consulte a nuestro departamento técnico.

5) Factores de servicio recomendados (K):
 Para determinar el valor del par dinámico que se debe transmitir, es necesario dimensionar el acoplamiento con un factor adicional que tenga en cuenta las sobrecargas momentáneas del par de los equipos conectados. Los valores mostrados en la Fig. nº 5 a continuación son una base para la estimación del factor de servicio dependiendo del tipo de aplicación.

Estos factores se obtienen a través de la experiencia en aplicaciones de tipo general, y deben considerarse como una guía orientativa. Para aplicaciones que no se muestren en esta tabla, se deberá seleccionar el factor de servicio teniendo en cuenta la aplicación más parecida ó mediante un análisis dinámico detallado de los equipos.

Ejemplo:
 Selección de un acoplamiento que une un reductor al tambor de una cinta transportadora (carga no uniforme)
 Potencia de motor $P_N = 300$ Kw.
 Velocidad del tambor $n = 1000$ r. p. m.
 Eje del reductor $d1 = 80$ mm.
 Eje lado tambor $d2 = 100$ mm.

Solución:
 Factor de servicio $K = 1,4$
 $T = 9550 \frac{300}{1000} 1,4 = 4010$ Nm

Debido a que el diámetro del eje lado tambor es $d2 = 100$ mm, se debe seleccionar el tamaño MT-112
 El factor de servicio resultante es:
 $K = \frac{14100}{2865} = 4,9$

Proceed as follows :

1) Estimate nominal torque T_N (Nm) x Service factor K x $F\alpha$, misalignment factor

$$T = 9550 \frac{P_N}{n} K F\alpha$$

P_N =Max.actual power in (Kw)
 n =Coupling speed in (rpm.)
 K =Service factor
 $F\alpha$ =Misalignment factor

Multiply the nominal torque (Nm) by service factor and misalignment factor. Choose a coupling size with a higher rating. Check if the peak torque of the application is below the coupling max. Torque TP.

2) Should driven shafts be larger in diameter than the max.admissible bore for the chosen coupling,select the next larger size.

3) Check if the shaft/hub connection will transmit the torque. If necessary, select a longer hub.

4) Listed speeds are max.values for unbalanced couplings.For higher operation speed,the coupling must be dynamically balanced and other materials than carbon steels might be used. Consult our technical department in this case.

5) Recommended Service Factors (K):
 In order to provide for the dynamic torque which must be transmitted,it may be necessary to increase the power to be transmitted by a factor which will allow for momentary increases in torque due to the characteristics of the equipment. The service factors shown in Fig 5 provide a basis for estimating this allowance for specific combination of connected equipment.

These factors are derived from lengthy field experience with average applications and they are to be considered as a general guide.For conditions not covered by the table,good judgement must be exercised. A factor must be selected by referring to the type of equipment most closely related to the type of application being considered,or by detailed analysis of the dynamics of the equipment.

Example:
 Find a coupling to connect a gearbox with the drum of a conveyor (not uniformly loaded)
 Motor power $P_N = 300$ Kw.
 Drum speed $n = 1.000$ r.p.m.
 Gearbox shaft $d1 = 80$ mm.
 Drum side shaft $d2 = 100$ mm.

Solution:
 Service factor $K = 1,4$
 $T = 9550 \frac{300}{1000} 1,4 = 4010$ Nm

As drum side shaft is $d2 = 100$ mm, a MT-112 needs to be selected.
 Resulting service factor is:
 $K = \frac{14100}{2865} = 4,9$

Fig. 5 Factores de servicio (K) recomendados / Recommended service factors (K)



TIPO DE CARGA LOAD TYPE	TIPO DE SERVICIO TYPE OF SERVICE DUTY	EQUIPO ACCIONADO DRIVEN EQUIPMENT	TIPO DE ACCIONAMIENTO TYPE OF DRIVER		
			Motor eléctrico o Turbina <i>Electric motor or Turbine</i>	Motor hidraulico o accionamientos de engranes <i>Hdraulic Motor. Gear drives</i>	Motor reciproco o electrico con arranques frecuentes. <i>Reciprocating Engine. Electric motors frequent starts.</i>
UNIFORME <i>UNIFORM</i>	Carga continua sin sobrecargas. Arranques ocasionales. <i>Continuous duty without overloads or shocks. Occasional starts-up.</i>	Generadores eléctricos. Bombas centrifugas Ventiladores pequeños. <i>Electrical generators Centrifugal pumps Light fans</i>	1	1,25	1,5
LIGERA <i>LIGHT</i>	Carga continua con sobrecargas ligeras durante breves periodos y no frecuentes. <i>Continuous duty with light overloads and shocks for a short time and not frequently.</i>	Ventiladores grandes. Agitadores de líquidos. Maquinaria textil. Maquina herramienta Cintas transportadoras. Elevadores <i>Multistage centrifugal blowers Reciprocating pumps Large fans Agitators Textile machinery Machine tools Conveyor and elevators</i>	1,4	1,75	2
MEDIA <i>MEDIUM</i>	Carga intermedia con sobrecargas frecuentes ligeras, sobrecargas medias durante un breve periodo de tiempo. <i>Intermittent duty with frequent light shocks, medium overloads for a short time.</i>	Compresores rotativos Gruas (traslación y elevación) Equipos de elevación Calandras para goma y plástico Máquinas de aplanado <i>Reciprocating compressors Cranes (travel or trolley motion) Hoisting equipment Calenders for rubber or plastic Flattening machines</i>	1,8	2	2,25
PESADA <i>HEAVY</i>	Carga con sobrecargas pesadas y choques frecuentes . Cargas reversibles frecuentes. Alto grado de seguridad. <i>Duty with very high and frequent shocks. Frequent reversal of the load. High degree of safety.</i>	Gruas en Siderurgia Mezcladores para goma y plástico Grúas (cargas pesadas) Refinos de pulpa. Accionamientos marinos Equipos para transporte de pasajeros Ventiladores para minas Trenes en frio no reversibles. <i>Bridge cranes for steel industry Mixers for rubber and plastic Cranes (heavy duty) Pulp grinders and refiners. Marine drives Equip. for passanger transport Mine fans Non-reversing cold rolling mills</i>	2,2	2,5	2,75
MUY PESADA <i>EXTRA HEAVY</i>	Sobrecargas y choques extremadamente importantes con cargas reversibles frecuentes. <i>Extremely high shocks and overloads with frequent and moementary reversals.</i>	Trenes en frio reversibles. Accionamientos pesados en siderurgia Trituradoras de piedra y molinos Sierras y afiladoras. <i>Reversing cold mill drives Heavy duty drives in steel mills Grinders Stone crushers</i>	2,5	3	3,5

Acoplamiento/Coupling

MT Diseño básico/Basic design

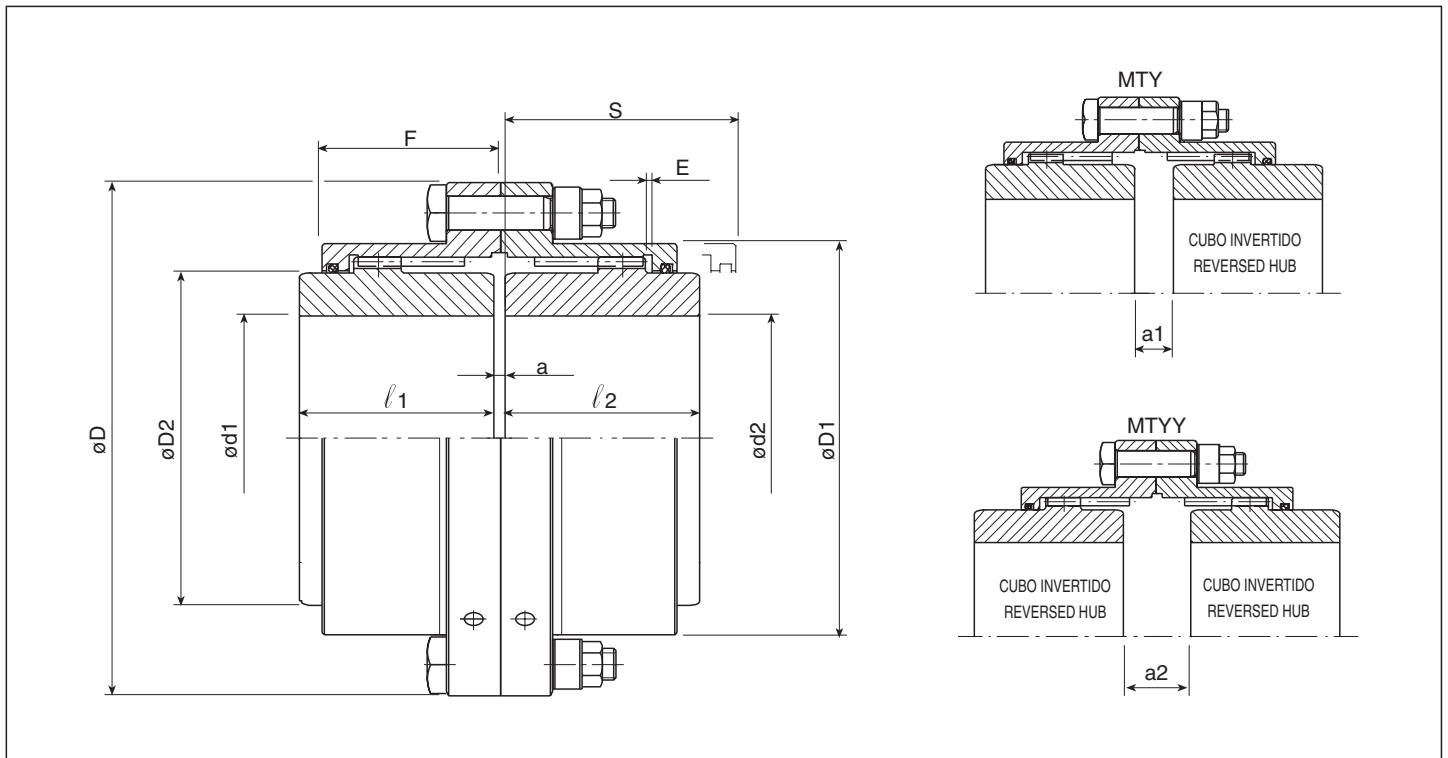

Ejemplo de denominación
Denomination example

MT-132
MT-Y-132
MT-YY-132

Diseño básico
Un cubo invertido
Dos cubos invertidos

Basic design
One reversed hub
Two reserved hubs

TAMAÑO SIZE	TN NOMINAL	TP MÁXIMO TP MÁX	VELOCIDAD MÁXIMA n MAX (1)	DIMENSIONES GENERALES GENERAL DIMENSIONS											PESO Max. (4) WEIGHT Max. (4)	PESO Min. (5) WEIGHT Min. (5)	MOMENTO DE INERCIA (4) MOMENT OF INERTIA (4)	CANTIDAD DE GRASA GREASE QTY.	RIGIDEZ TORSIONAL (4) TORSIONAL STIFFNESS (4)
				D	D1	D2	d1-d2 (Min-Max) (2)	l1-l2	a	a1	a2	E	F	S(3)					
52	1.780	3.600	8.600	111	82,5	69	14-52	43	3	5	7	1,5	39	57	4	3	0,005	0,03	2,51
62	2.790	5.520	7.000	141	104,5	85	17-62	50	3	8	13	1,5	46	64	8	6	0,016	0,06	5,79
78	5.600	11.100	5.800	171	127,5	107	20-78	62	3	14	25	1,5	61	76	14	10	0,040	0,09	8,76
98	8.500	17.400	4.700	210	156	133	26-98	76	5	12	19	2,5	69,5	92	26	18	0,11	0,12	16,46
112	14.000	28.200	4.200	234	181,5	152	30-112	90	5	24	43	2,5	84,5	108	39	26	0,20	0,3	21,86
132	23.000	45.600	3.600	274	210,5	178	35-132	105	6	27	48	3	96	125	58	42	0,45	0,4	34,87
156	35.100	69.600	3.200	312	248,5	209	70-156	120	6	32	58	3	109	140	91	61	0,88	0,6	60,06
174	44.400	88.000	2.900	337	274	234	85-174	135	8	37	66	4	123	162	115	77	1,33	0,8	69,56
190	68.500	139.600	2.600	380	308,5	254	95-190	150	8	50	92	4	142,5	180	165	115	2,48	1,4	113
210	84.600	167.600	2.400	405	334	279	110-210	175	8	52	96	4	154,5	205	211	142	3,59	2,5	119
233	151.000	304.000	2.200	444	365,5	305	120-233	190	8	58	108	4	166,5	218	260	167	5,00	3	140
275	205.500	407.000	2.000	506	424	355	130-275	220	10	72	134	5	193,5	252	411	252	10,39	4,5	216

(1) Consultarse a JAURE para acoplamientos operando a velocidades superiores

(2) Agujero máximo para acoplamientos con chaveta según DIN-6885/1. Para otro tipo de chavetas o uniones consulte a JAURE

(3) Espacio necesario para alinear los cubos y para sustituir las juntas.

(4) El peso, el momento de inercia y la rigidez torsional están calculados con dimensiones de agujero mínimo.

(5) El peso está calculado con agujero máximo

(1) Consult JAURE for couplings operating at higher speeds.

(2) Max. allowable bore for couplings with DIN 6885/1 keys. For other types of keys or connections please consult JAURE.

(3) Clearance to align coupling hubs and replacement of sealing rings.

(4) Weight, moment of inertia and torsional stiffness are given for minimum bore.

(5) Weight is given for maximum bore.

Acoplamiento/Coupling

MTG Diseño básico/Basic design

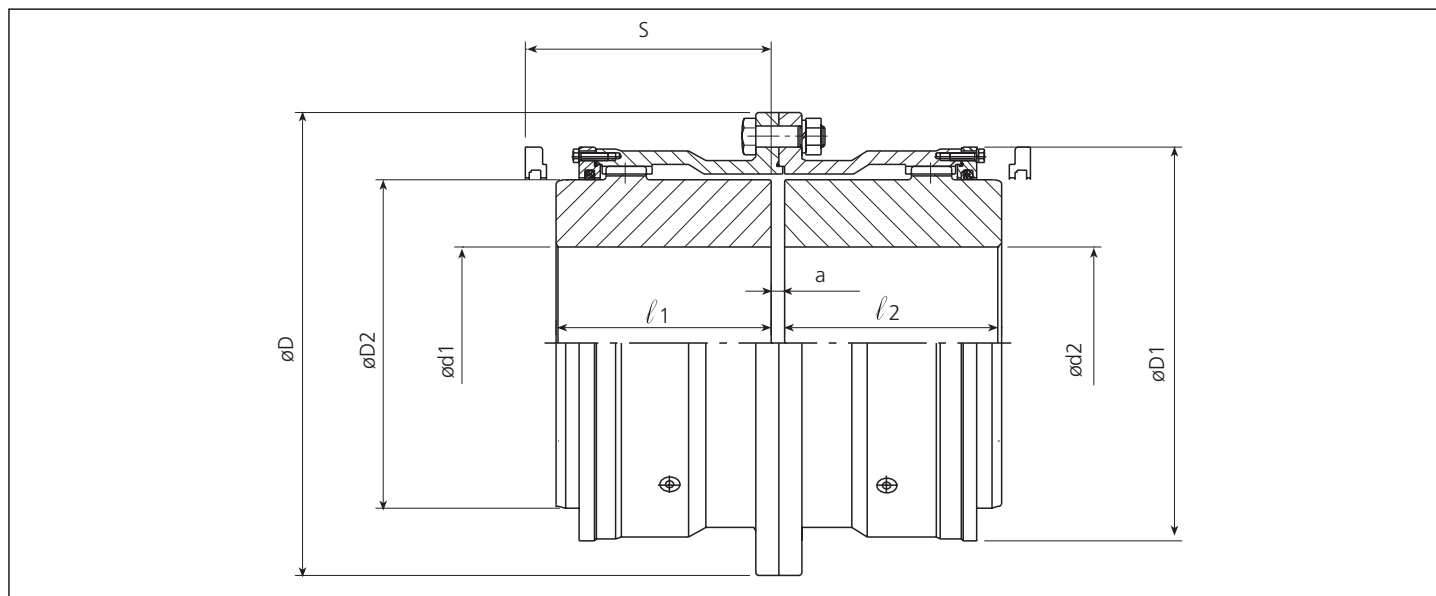

Ejemplo de denominación / Denomination example (*): **MTG-370**

(*) Si l_1 y l_2 son diferentes del acoplamiento estándar en la tabla anexa, éstos se deberán especificar.
 If l_1 and l_2 are different from the ones mentioned in the table below corresponding to standard couplings, they must be specified.

Ejemplo / Example: MTG-370/ $l_1=400/l_2=400$ (l_1, l_2 mm)

TAMAÑO SIZE	TN NOMINAL	TP MÁXIMO TP MÁX	VELOCIDAD MÁXIMA n MAX (1)	DIMENSIONES GENERALES GENERAL DIMENSIONS							PESO Max. (4) WEIGHT Max. (4)	PESO Min. (5) WEIGHT Min. (5)	MOMENTO DE INERCIA (4) MOMENT OF INERTIA (4)	CANTIDAD DE GRASA GREASE QTY.	RIGIDEZ TORSIONAL(4) TORSIONAL STIFFNESS (4)
				D	D1	D2	d1-d2 (Min-Max) (2)	l_1-l_2	a	S (3)					
280	220.000	440.000	1.800	540	465	370	140-280	250	16	300	527	346	14,95	3	118
310	250.000	500.000	1.600	585	505	410	160-310	270	16	320	676	442	22,93	3,6	274
345	320.000	640.000	1.500	650	548	450	180-345	290	16	340	884	574	36,84	4,8	387
370	400.000	800.000	1.400	690	588	490	210-370	325	20	370	1.105	733	53,16	5	434
390	510.000	1.020.000	1.300	760	640	520	230-390	345	20	400	1.379	957	79,63	9	637
420	660.000	1.320.000	1.200	805	690	560	250-420	365	20	420	1.667	1.154	110	9,8	817
460	780.000	1.560.000	1.100	850	730	600	275-460	400	20	450	2.043	1.372	153	11,5	966
500	1.000.000	2.000.000	1.050	930	780	650	300-500	410	25	490	2.452	1.643	217	11,5	1.180
550	1.200.000	2.400.000	950	995	850	710	325-550	430	25	520	3.035	1.991	313	14,5	1.533
590	1.600.000	3.200.000	900	1.055	910	760	350-590	470	25	550	3.720	2.413	434	23	1.827
620	1.800.000	3.600.000	850	1.140	970	810	375-620	500	30	600	4.648	3.145	633	23	2.117
650	1.900.000	3.800.000	800	1.190	1.020	840	400-650	520	30	630	5.152	3.469	765	30	2.383
680	2.100.000	4.200.000	750	1.250	1.080	890	425-680	540	30	650	5.954	4.077	990	36	2.991
730	2.600.000	5.200.000	700	1.300	1.150	950	450-730	570	30	680	6.956	4.634	1.277	38	3.361
800	3.800.000	7.600.000	660	1.420	1.270	1.050	475-800	600	30	725	9.036	5.971	1.980	46	4.557
900	5.420.000	10.840.000	590	1.600	1.430	1.180	500-900	670	35	800	13.330	8.670	3.663	57	7.743
1.000	7.250.000	14.500.000	550	1.740	1.570	1.320	525-1000	740	35	890	17.975	11.130	5.766	75	9.391
1.100	8.650.000	17.300.000	500	1.880	1.710	1.450	550-1100	800	35	980	23.150	13.930	8.683	115	10.967
1.200	10.750.000	21.500.000	480	1.990	1.830	1.580	575-1200	850	35	1.030	28.605	16.680	12.239	125	12.923

(1) Consultarse a JAURE para acoplamientos operando a velocidades superiores

(2) Agujero máximo para acoplamientos con chaveta según DIN-6885/1. Para otro tipo de chavetas o uniones consulte a JAURE

(3) Espacio necesario para alinear los cubos y para sustituir las juntas.

(4) El peso, el momento de inercia y la rigidez torsional están calculados con dimensiones de agujero mínimo.

(5) El peso está calculado con agujero máximo

(1) Consult JAURE for couplings operating at higher speeds.

(2) Max. allowable bore for couplings with DIN 6885/1 keys. For other types of keys or connections please consult JAURE.

(3) Clearance to align coupling hubs and replacement of sealing rings.

(4) Weight, moment of inertia and torsional stiffness are given for minimum bore.

(5) Weight is given for maximum bore.

Acoplamiento/Coupling



MTG-HD Diseño básico para potencias elevadas / Heavy duty gear coupling

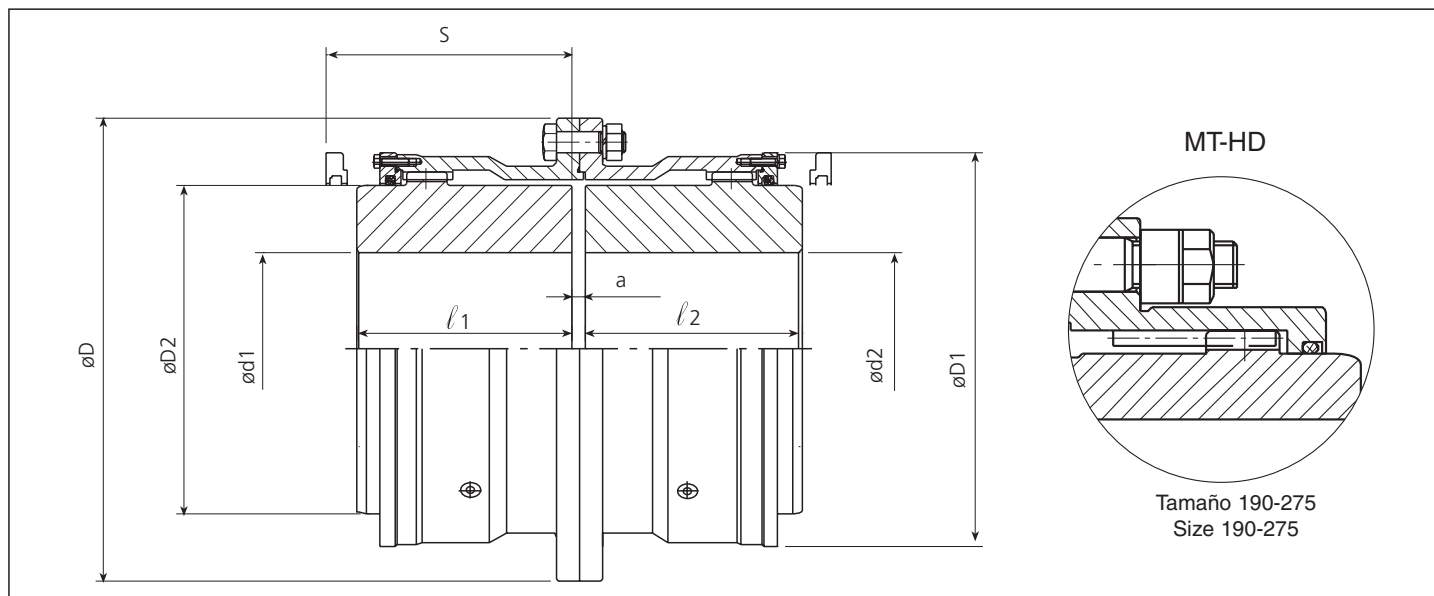

Ejemplo de denominación / Denomination example (*): **MTG-370-HD**

(*) Si l_1 y l_2 son diferentes del acoplamiento estándar en la tabla anexa, éstos se deberán especificar.

If l_1 and l_2 are different from the ones mentioned in the table below corresponding to standard couplings, they must be specified.

TAMAÑO SIZE	TN NOMINAL	TP MÁXIMO TP MÁX	VELOCIDAD MÁXIMA n MAX (1)	DIMENSIONES GENERALES GENERAL DIMENSIONS							PESO Max. (4) WEIGHT Max. (4)	PESO Min. (5) WEIGHT Min. (5)	MOMENTO DE INERCIA (4) MOMENT OF INERTIA (4)	CANTIDAD DE GRASA GREASE QTY.	RIGIDEZ TORSIONAL (4) TORSIONAL STIFFNESS (4)
				D	D1	D2	d1-d2 (Min-Max) (2)	l_1 - l_2	a	S(3)					
190	115.200	230.400	2.600	380	308,5	254	95-190	150	8	180	165	115	2,48	1,40	113
210	138.300	276.600	2.400	405	334	279	110-210	175	8	205	211	142	3,59	2,50	119
233	250.800	501.600	2.200	444	365,5	305	120-233	190	8	218	260	167	5,00	3,00	140
275	335.800	671.600	2.000	506	424	355	130-275	220	10	252	411	252	10,39	4,50	216
280	363.000	726.000	1.800	540	465	370	140-280	250	16	300	527	346	14,95	3	118
310	412.500	825.000	1.600	585	505	410	160-310	270	16	320	676	442	22,93	3,6	274
345	528.000	1.056.000	1.500	650	548	450	180-345	290	16	340	884	574	36,84	4,8	387
370	660.000	1.320.000	1.400	690	588	490	210-370	325	20	370	1.105	733	53,16	5	434
390	841.500	1.683.000	1.300	760	640	520	230-390	345	20	400	1.379	957	79,63	9	637
420	1.089.000	2.178.000	1.200	805	690	560	250-420	365	20	420	1.667	1.154	110	9,8	817
460	1.287.000	2.574.000	1.100	850	730	600	275-460	400	20	450	2.043	1.372	152	11,5	966
500	1.650.000	3.300.000	1.050	930	780	650	300-500	410	25	490	2.452	1.643	217	11,5	1.180
550	1.980.000	3.960.000	950	995	850	710	325-550	430	25	520	3.035	1.991	313	14,5	1.533
590	2.640.000	5.280.000	900	1.055	910	760	350-590	470	25	550	3.720	2.413	434	23	1.827
620	2.970.000	5.940.000	850	1.140	970	810	375-620	500	30	600	4.648	3.145	633	23	2.117
650	3.135.000	6.270.000	800	1.190	1.020	840	400-650	520	30	630	5.152	3.469	765	30	2.383
680	3.465.000	6.930.000	750	1.250	1.080	890	425-680	540	30	650	5.954	4.077	990	36	2.991
730	4.290.000	8.580.000	700	1.300	1.150	950	450-730	570	30	680	6.956	4.634	1.277	38	3.361
800	6.270.000	12.540.000	660	1.420	1.270	1.050	475-800	600	30	725	9.036	5.971	1.980	46	4.557
900	8.943.000	17.886.000	590	1.600	1.430	1.180	500-900	670	35	800	13.330	8.670	3.663	57	7.743
1.000	11.962.500	23.925.000	550	1.740	1.570	1.320	525-1000	740	35	890	17.975	11.130	5.766	75	9.391
1.100	14.272.500	28.545.000	500	1.880	1.710	1.450	550-1100	800	35	980	23.150	13.930	8.683	115	10.967
1.200	17.737.500	35.475.000	480	1.990	1.830	1.580	575-1200	850	35	1.030	28.605	16.680	12.239	125	12.923

(1) Consultarse a JAURE para acoplamientos operando a velocidades superiores

(2) Agujero máximo para acoplamientos con chaveta según DIN-6885/1. Para otro tipo de chavetas o uniones consulte a JAURE

(3) Espacio necesario para alinear los cubos y para sustituir las juntas.

(4) El peso, el momento de inercia y la rigidez torsional están calculados con dimensiones de agujero mínimo.

(5) El peso está calculado con agujero máximo

(1) Consult JAURE for couplings operating at higher speeds.

(2) Max. allowable bore for couplings with DIN 6885/1 keys. For other types of keys or connections please consult JAURE.

(3) Clearance to align coupling hubs and replacement of sealing rings.

(4) Weight, moment of inertia and torsional stiffness are given for minimum bore.

(5) Weight is given for maximum bore.

Acoplamiento/Coupling

MTCL Cubos largos / Longer hubs

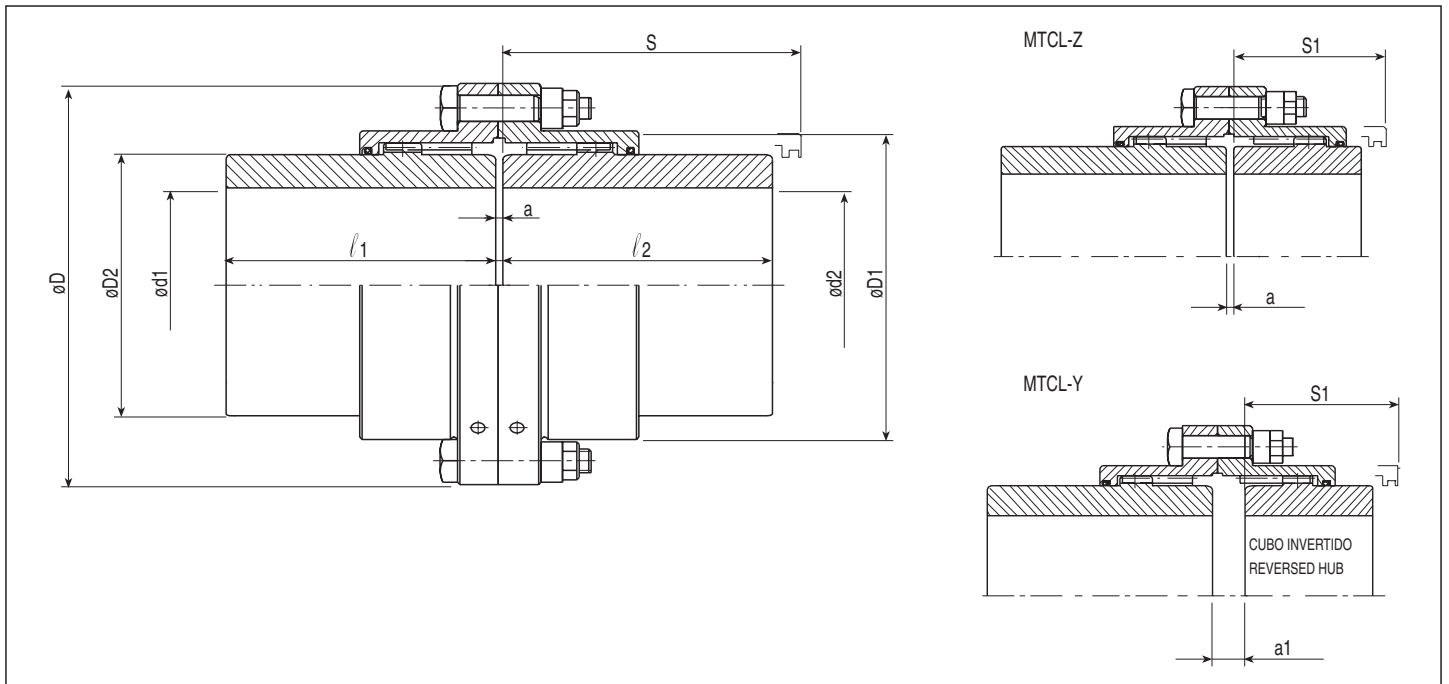

Ejemplo de denominación (*) Denomination example (*)	MTCL-132 MTCL-Z-132 MTCL-Y-132	Dos cubos largos Un cubo largo Uno largo y uno invertido	Two large hubs One large hub One large hub and one reversed
---	---	--	---

(*) Si l_1 y l_2 son diferentes del acoplamiento standard en la tabla anexa, éstos se deberán especificar.
If l_1 and l_2 are different from the ones mentioned in the table below corresponding to standard couplings. They must be specified

Ejemplo / Example: MTCL-132/ $l_1=190/l_2=220$ (l_1 y l_2 mm)

TAMAÑO SIZE	TN NOMINAL	TP MÁXIMO TP MÁX	VELOCIDAD MAXIMA n MAX (1)	DIMENSIONES GENERALES GENERAL DIMENSIONS									PESO MAX. (4) WEIGHT MAX. (4)	PESO MIN. (5) WEIGHT MIN. (5)	MOMENTO DE INERCIA (4) MOMENT OF INERTIA (4)	CANTI- DAD DE GRASA GREASE QTY.	RIGIDEZ TORSIO NAL (4) TORSIONAL STIFFNESS (4)
				D	D1	D2	d1-d2 (Min-Max) (2)	l_1-l_2	a	a1	S (3)	S1(3)					
52	1.780	3.600	8.600	111	82,5	69	14-52	105	3	5	119	57	7	4	0,007	0,03	1,14
62	2.790	5.520	7.000	141	104,5	85	17-62	115	3	8	129	64	14	9	0,022	0,06	2,57
78	5.600	11.100	5.800	171	127,5	107	20-78	130	3	14	144	76	24	15	0,055	0,09	4,90
98	8.500	17.400	4.700	210	156	133	26-98	150	5	12	166	92	42	25	0,15	0,12	9,82
112	14.000	28.200	4.200	234	181,5	152	30-112	170	5	24	188	108	59	36	0,27	0,3	13,94
132	23.000	45.600	3.600	274	210,5	178	35-132	185	6	27	205	125	85	56	0,57	0,4	23,53
156	35.100	69.600	3.200	312	248,5	209	70-156	215	6	32	235	140	137	84	1,16	0,6	39,39
174	44.400	88.000	2.900	337	274	234	85-174	245	8	37	272	162	180	110	1,83	0,8	47,98
190	68.500	139.600	2.600	380	308,5	254	95-190	295	8	50	325	180	265	166	3,39	1,4	66,71
210	84.600	167.600	2.400	405	334	279	110-210	300	8	52	330	205	313	194	4,73	2,5	83,12
233	151.000	304.000	2.200	444	365,5	305	120-233	305	8	58	333	218	372	222	6,50	3	105
275	205.500	407.000	2.000	506	424	355	130-275	310	10	72	342	252	532	308	12,56	4,5	177

- (1) Consultarse a JAURE para acoplamientos operando a velocidades superiores
- (2) Agujero máximo para acoplamientos con chaveta según DIN-6885/1. Para otro tipo de chavetas o uniones consulte a JAURE
- (3) Espacio necesario para alinear los cubos y para sustituir las juntas.
- (4) El peso, el momento de inercia y la rigidez torsional están calculados con dimensiones de agujero mínimo y para modelo MTCL
- (5) El peso está calculado con agujero máximo y para modelo MTCL.

- (1) Consult JAURE for couplings operating at higher speeds.
- (2) Max. allowable bore for couplings with DIN 6885/1 keys. For other types of keys or connections please consult JAURE.
- (3) Clearance to align coupling hubs and replacement of sealing rings.
- (4) Weight, moment of inertia and torsional stiffness are given for minimum bore and MTCL type.
- (5) Weight is given for maximum bore and MTCL type.

Acoplamiento / Coupling



MTX Con espaciador / With spacer

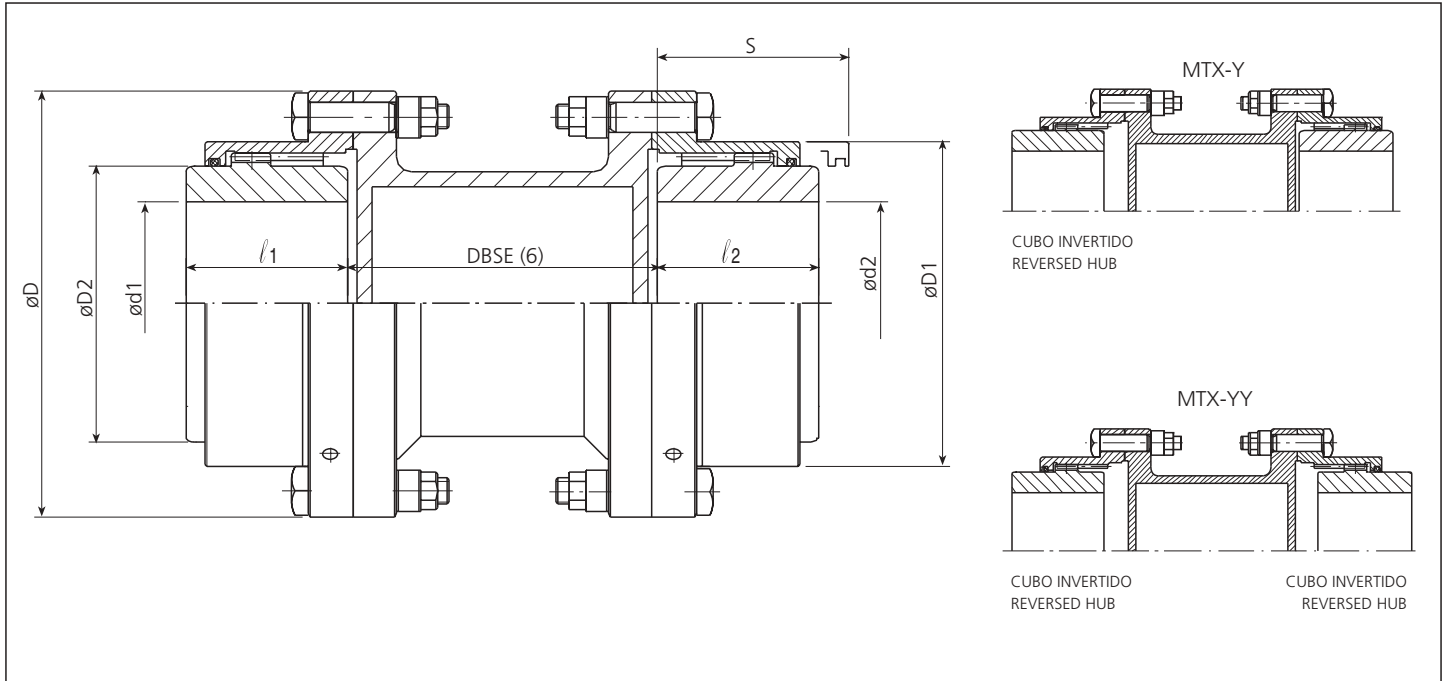

Ejemplo de denominación
Denomination example

MTX-132 / DBSE = 1000(mm) / V=1500 rpm
MTX-Y-132 / DBSE = 1000 (mm) / V=1500 rpm
MTX-YY-132 / DBSE = 1000 (mm) / V=1500 rpm

Donde "V" es la velocidad máxima / Where "V" is the maximum speed

TAMAÑO SIZE	TN NOMINAL	TP MÁXIMO TP MAX	VELOCIDAD MÁXIMA n MAX (1)	DIMENSIONES GENERALES GENERAL DIMENSIONS						Peso Max. (4) Weight Max. (4)	Peso en 100 mm de espaciador Weight per 100 mm spacer	Peso Min. (5) Weight Min. (5)	Momento de inercia (4) Moment of inertia (4)	Momento de inercia por 100 mm de es- paciador Moment of inertia per 100 mm spacer	Canti- dad de grasa Grease Qty.	Ra rig. tor. con 1 metro de DBSE (4) Ra Torsional stiffness for 1 meter DBSE (4)	Rb rig tor en 1 mm de espaciador Rb Torsional stiffness per 1 mm spacer
				D	D1	D2	d1-d2 (Min-Max) (2)	l1-l2	S (3)								
52	1.780	3.600	Consulte Fig nº6 en pág. 33 para max. velocidad posible. For max. allowable speed consult fig nº6 on sheet 33	111	82,5	69	14-52	43	57	14	0,8	13	0,017	0,0009	0,03	0,08	85
62	2.790	5.520		141	104,5	85	17-62	50	64	23	1,0	21	0,047	0,0019	0,06	0,19	190
78	5.600	11.100		171	127,5	107	20-78	62	76	36	1,5	31	0,099	0,0033	0,09	0,33	329
98	8.500	17.400		210	156	133	26-98	76	92	60	2,4	52	0,27	0,0096	0,12	0,95	961
112	14.000	28.200		234	181,5	152	30-112	90	108	80	2,7	67	0,45	0,015	0,3	1,44	1.490
132	23.000	45.600		274	210,5	178	35-132	105	125	113	3,9	106	0,96	0,025	0,4	2,49	2.530
156	35.100	69.600		312	248,5	209	70-156	120	140	169	4,7	139	1,72	0,042	0,6	4,17	4.235
174	44.400	88.000		337	274	234	85-174	135	162	216	6,6	177	2,62	0,074	0,8	7,02	7.410
190	68.500	139.600		380	308,5	254	95-190	150	180	324	10,1	274	5,26	0,17	1,4	15,40	16.790
210	84.600	167.600		405	334	279	110-210	175	205	359	8,0	290	6,48	0,14	2,5	13,01	13.640
233	151.000	304.000		444	365,5	305	120-233	190	218	433	12,2	340	9,32	0,29	3	24,32	28.860
275	205.500	407.000		506	424	355	130-275	220	252	659	17,2	500	18,38	0,52	4,5	42,74	52.070

- (1) Consulte a JAURE para acoplamientos operando a velocidades superiores
- (2) Agujero máximo para acoplamientos con chaveta según DIN-6885/1. Para otro tipo de chavetas o uniones consulte a JAURE
- (3) Espacio necesario para alinear los cubos y para sustituir las juntas.
- (4) El peso, el momento de inercia y la rigidez torsional están calculados con dimensiones de agujero mínimo y DBSE de 1m
- (5) El peso está calculado con agujero máximo y DBSE de 1m
- (6) Distancia a especificar por cliente. **DBSE es la distancia entre extremos de ejes, no entre bridas.**

- (1) Consult JAURE for couplings operating at higher speeds.
- (2) Max. allowable bore for couplings with DIN 6885/1 keys. For other types of keys or connections please consult JAURE.
- (3) Clearance to align coupling hubs and replacement of sealing rings
- (4) Weight, moment of inertia and torsional stiffness are given for minimum bore and 1m DBSE.
- (5) Weight is given for maximum bore and 1m DBSE.
- (6) Distance to be specified by the customer. **DBSE is distance between shafts ends, not between flanges.**

Cálculo de la rigidez torsional
Torsional stiffness calculation

$$Rt: (MNm / rad) = \frac{1}{\frac{1}{Ra} + \frac{DBSE(mm) - 1000}{Rb}}$$

Acoplamiento / Coupling

MTGX Con espaciador / With spacer

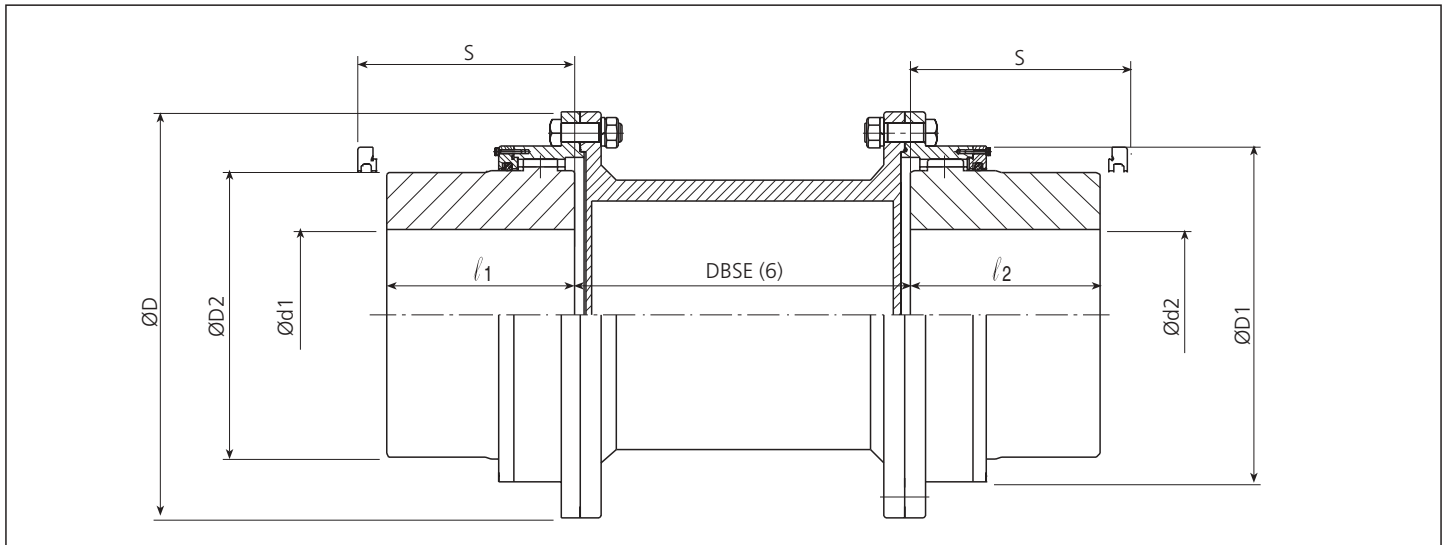

Ejemplo de denominación / Denomination example (*): **MTGX-370 / DBSE= 1000 (mm) / V= 750rpm**

(* Si l_1 y l_2 son diferentes del acoplamiento estándar en la tabla anexa, éstos se deberán especificar.

If l_1 and l_2 are different from the ones mentioned in the table below corresponding to standard couplings, they must be specified.

Ejemplo / Example: MTGX-370 / $l_1=400$ / $l_2=400$ / DBSE= 1000 / V= 750 rpm (l_1 , l_2 , DBSE in mm)

Donde "V" es la velocidad máxima / Where "V" is the maximum speed

TAMAÑO SIZE	TN NOMINAL	TP MÁXIMO TP MÁX	VELOCIDAD MÁXIMA n MAX (1)	DIMENSIONES GENERALES GENERAL DIMENSIONS						Peso Max. (4) Weight Max. (4)	Peso en 100 mm de espaciador Weight per 100 mm spacer	Peso Min. (5) Weight Min. (5)	Momento de inercia (4) Moment of inertia (4)	Momento de inercia por 100 mm de espaciador Moment of inertia per 100 mm spacer	Canti- dad de grasa Grease Qty.	Ra rig. tor. con 1 metro de DBSE (4) Ra Torsional stiffness for 1 meter DBSE (4)	Rb rig tor en 1 mm de espaciador Rb Torsional stiffness per 1 mm spacer
				D	D1	D2	d1-d2 (Min-Max) (2)	l_1 - l_2	S (3)								
280	220.000	440.000	Consultarse JAURE para max. velocidad posible. For max. allowable speed consult JAURE	540	443	370	140-280	250	300	765	25,0	584	23	0,72	3,5	63	71.890
310	250.000	500.000		585	488	410	160-310	270	320	935	27,8	700	33	0,99	4	148	99.130
345	320.000	640.000		650	531	450	180-345	290	340	1.178	31,6	868	53	1,45	5	212	144.730
370	400.000	800.000		690	571	490	210-370	325	370	1.450	36,4	1.078	71	1,64	6	261	163.310
390	510.000	1.020.000		760	627	520	230-390	345	400	1.816	46,2	1.394	108	2,55	8	360	254.310
420	660.000	1.320.000		805	673	560	250-420	365	420	2.072	46,4	1.559	142	3,19	9	471	318.615
460	780.000	1.560.000		850	717	600	275-460	400	450	2.486	56,2	1.815	193	4,59	10	581	458.380
500	1.000.000	2.000.000		930	769	650	300-500	410	490	2.997	61,2	2.188	279	5,90	14	744	589.450
550	1.200.000	2.400.000		995	834	710	325-550	430	520	3.563	65,0	2.519	389	8,04	16	1.000	802.810
590	1.600.000	3.200.000		1.055	894	760	350-590	470	550	4.370	81,6	3.062	533	11,06	19	1.230	1.104.350
620	1.800.000	3.600.000		1.140	944	810	375-620	500	600	5.475	92,5	3.972	781	13,06	24	1.477	1.304.620
650	1.900.000	3.800.000		1.190	984	840	400-650	520	630	5.940	89,3	4.257	929	14,52	28	1.673	1.449.980
680	2.100.000	4.200.000		1.250	1.059	890	425-680	540	650	6.810	94,9	4.934	1.188	17,39	36	2.102	1.736.670
730	2.600.000	5.200.000		1.300	1.109	950	450-730	570	680	7.758	106	5.436	1.493	24,22	40	2.462	2.418.750
800	3.800.000	7.600.000		1.420	1.224	1.050	475-800	600	725	9.990	141,7	6.924	2.270	38,80	50	3.429	3.875.420
900	5.420.000	10.840.000		1.600	1.384	1.180	500-900	670	800	14.308	176,1	9.682	4.084	62,50	70	5.757	6.241.670
1.000	7.250.000	14.500.000		1.740	1.524	1.320	525-1000	740	890	18.746	198,3	12.136	6.265	89,19	85	7.423	8.907.200
1.100	8.650.000	17.300.000	1.880	1.664	1.450	550-1100	800	980	23.940	230	14.988	9.238	118,66	105	9.050	11.851.280	
1.200	10.750.000	21.500.000	1.990	1.784	1.580	575-1200	850	1.030	29.217	254,1	17.590	12.806	159,84	115	10.985	15.963.820	

(1) Consultarse a JAURE para acoplamientos operando a velocidades superiores

(2) Agujero máximo para acoplamientos con chaveta según DIN-6885/1. Para otro tipo de chavetas o uniones consulte a JAURE

(3) Espacio necesario para alinear los cubos y para sustituir las juntas.

(4) El peso, el momento de inercia y la rigidez torsional están calculados con dimensiones de agujero mínimo y DBSE de 1m

(5) El peso está calculado con agujero máximo y DBSE de 1m

(6) Distancia a especificar por cliente. **DBSE es la distancia entre extremos de ejes, no entre bridas.**

(1) Consult JAURE for couplings operating at higher speeds.

(2) Max. allowable bore for couplings with DIN 6885/1 keys. For other types of keys or connections please consult JAURE.

(3) Clearance to align coupling hubs and replacement of sealing rings.

(4) Weight, moment of inertia and torsional stiffness are given for minimum bore and 1m DBSE.

(5) Weight is given for maximum bore and 1m DBSE.

(6) Distance to be specified by the customer. **DBSE is distance between shafts ends, not between flanges.**

Cálculo de la rigidez torsional
Torsional stiffness calculation

$$Rt \text{ (MNm/rad)} = \frac{1}{\frac{1}{Ra} + \frac{DBSE(mm) \cdot 1000}{Rb}}$$

Acoplamiento/Coupling



MTGX-HD Con espaciador, para potencias elevadas / Heavy duty with intermediate spacer

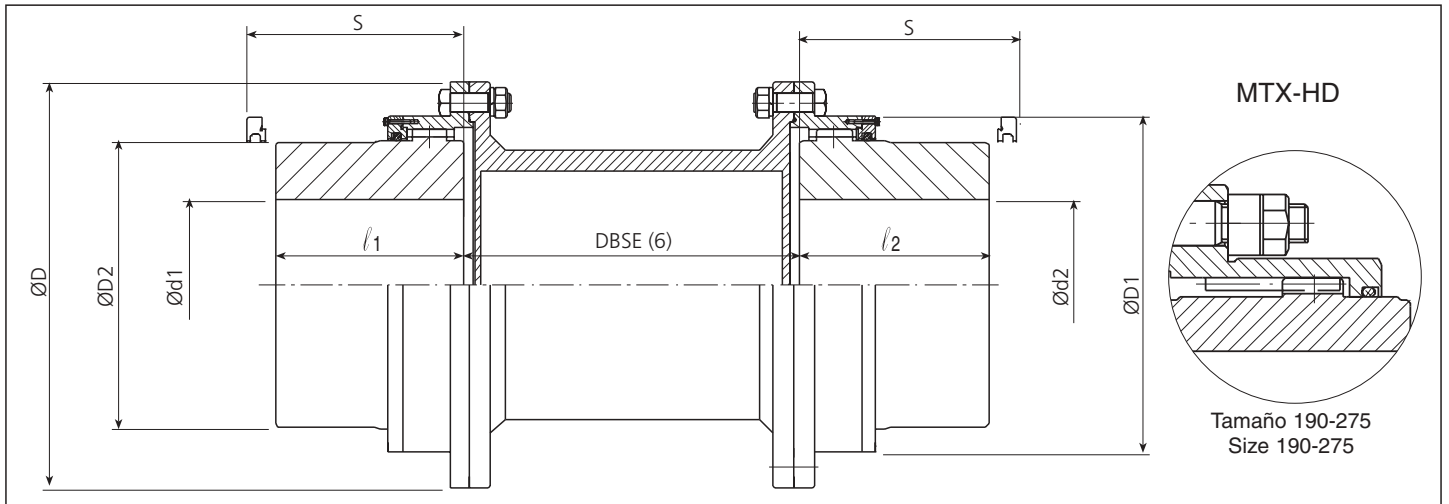

Ejemplo de denominación / Denomination example (*): **MTGX-370-HD / DBSE= 1000 (mm) / V= 750 rpm**

(*) Si l_1 y l_2 son diferentes del acoplamiento estándar en la tabla anexa, éstos se deberán especificar.

If l_1 and l_2 are different from the ones mentioned in the table below corresponding to standard couplings, they must be specified.

Ejemplo / Example: MTGX-370-HD/ $l_1=400/l_2=400/DBSE= 1000 / V= 750$ rpm ($l_1, l_2, DBSE, mm$)

Donde "V" es la velocidad máxima / Where "V" is the maximum speed

TAMAÑO SIZE	TN NOMINAL	TP MÁXIMO TP MÁX	VELOCIDAD MÁXIMA n MAX (1)	DIMENSIONES GENERALES GENERAL DIMENSIONS						Peso Max. (4) Weight Max. (4)	Peso en 100 mm de espaciador Weight per 100 mm spacer	Peso Min. (5) Weight Min. (5)	Momento de inercia (4) Moment of inertia (4)	Momento de inercia por 100 mm de espaciador Moment of inertia per 100 mm spacer	Canti- dad de grasa Grease Qty.	Ra rig. tor. con 1 metro de DBSE (4) Ra Torsional stiffness for 1 meter DBSE (4)	Rb rig tor en 1 mm de espaciador Rb Torsional stiffness per 1 mm spacer
				D	D1	D2	d1-d2 (Min-Max) (2)	l_1-l_2	S (3)								
190	115.200	230.400	Consultarse JAURE para max. velocidad posible. For max. allowable speed consult JAURE	380	308,5	254	95-190	150	180	324	10,1	274	5,26	0,17	1,4	15	16.790
210	138.300	276.600		405	334	279	110-210	175	205	359	8,0	290	6,48	0,14	2,5	13	13.640
233	250.800	501.600		444	365,5	305	120-233	190	218	433	12,2	340	9,32	0,29	3	24	28.860
275	335.800	671.600		506	424	355	130-275	220	252	659	17,2	500	18,38	0,52	4,5	43	52.070
280	363.000	726.000		540	443	370	140-280	250	300	765	25,0	584	23	0,72	3,5	63	71.890
310	412.500	825.000		585	488	410	160-310	270	320	935	27,8	700	33	0,99	4	148	99.130
345	528.000	1.056.000		650	531	450	180-345	290	340	1.178	31,6	868	53	1,45	5	212	144.730
370	660.000	1.320.000		690	571	490	210-370	325	370	1.450	36,4	1.078	71	1,64	6	261	163.310
390	841.500	1.683.000		760	627	520	230-390	345	400	1.816	46,2	1.394	108	2,55	8	360	254.310
420	1.089.000	2.178.000		805	673	560	250-420	365	420	2.072	46,4	1.559	142	3,19	9	471	318.615
460	1.287.000	2.574.000		850	717	600	275-460	400	450	2.486	56,2	1.815	193	4,59	10	581	458.380
500	1.650.000	3.300.000		930	769	650	300-500	410	490	2.997	61,2	2.188	279	5,90	14	744	589.450
550	1.980.000	3.960.000		995	834	710	325-550	430	520	3.563	65,0	2.519	389	8,04	16	1.000	802.810
590	2.640.000	5.280.000		1.055	894	760	350-590	470	550	4.370	81,6	3.062	533	11,06	19	1.230	1.104.350
620	2.970.000	5.940.000		1.140	944	810	375-620	500	600	5.475	92,5	3.972	781	13,06	24	1.477	1.304.620
650	3.135.000	6.270.000		1.190	984	840	400-650	520	630	5.940	89,3	4.257	929	14,52	28	1.673	1.449.980
680	3.465.000	6.930.000		1.250	1.059	890	425-680	540	650	6.810	94,9	4.934	1188	17,39	36	2.102	1.736.670
730	4.290.000	8.580.000		1.300	1.109	950	450-730	570	680	7.758	106	5.436	1493	24,22	40	2.462	2.418.750
800	6.270.000	12.540.000		1.420	1.224	1.050	475-800	600	725	9.990	141,7	6.924	2270	38,80	50	3.429	3.875.420
900	8.943.000	17.886.000		1.600	1.384	1.180	500-900	670	800	14.308	176,1	9.682	4084	62,50	70	5.757	6.241.670
1.000	11.962.500	23.925.000	1.740	1.524	1.320	525-1000	740	890	18.746	198,3	12.136	6265	89,19	85	7.423	8.907.200	
1.100	14.272.500	28.545.000	1.880	1.664	1.450	550-1100	800	980	23.940	230	14.988	9238	118,66	105	9.050	11.851.280	
1.200	17.737.500	35.475.000	1.990	1.784	1.580	575-1200	850	1.030	29.217	254,1	17.590	12806	159,84	115	10.985	15.963.820	

(1) Consultarse a JAURE para acoplamientos operando a velocidades superiores

(2) Agujero máximo para acoplamientos con chaveta según DIN-6885/1. Para otro tipo de chavetas o uniones consulte a JAURE

(3) Espacio necesario para alinear los cubos y para sustituir las juntas.

(4) El peso, el momento de inercia y la rigidez torsional están calculados con dimensiones de agujero mínimo y DBSE de 1m

(5) El peso está calculado con agujero máximo y DBSE de 1m

(6) Distancia a especificar por cliente. **DBSE es la distancia entre extremos de ejes, no entre bridas.**

(1) Consult JAURE for couplings operating at higher speeds.

(2) Max. allowable bore for couplings with DIN 6885/1 keys. For other types of keys or connections please consult JAURE.

(3) Clearance to align coupling hubs and replacement of sealing rings.

(4) Weight, moment of inertia and torsional stiffness are given for minimum bore and 1m DBSE.

(5) Weight is given for maximum bore and 1m DBSE.

(6) Distance to be specified by the customer. **DBSE is distance between shafts ends, not between flanges.**

Cálculo de la rigidez torsional
Torsional stiffness calculation

$$Rt: (MNm/rad) = \frac{1}{\frac{1}{Ra} + \frac{DBSE(mm) - 1000}{Rb}}$$

Acoplamiento/Coupling



MTXCL Con espaciador / With spacer

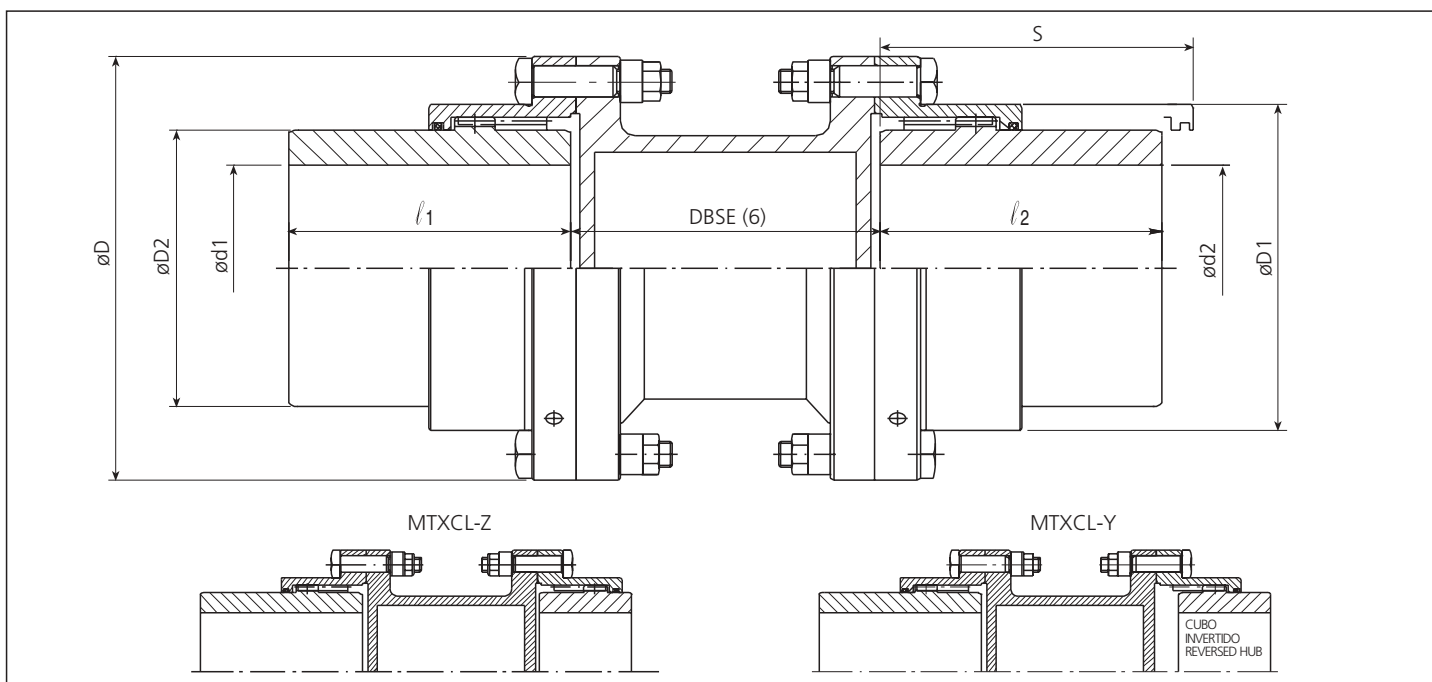

Ejemplo de denominación (*)
Denomination example (*)

MTXCL-132/ DBSE = 1000(mm) / V = 1500 rpm
MTXCL-Z-132/ DBSE = 1000 (mm) / V = 1500 rpm
MTXCL-Y-132/ DBSE = 1000 (mm) / V = 1500 rpm

(*) Si l_1 y l_2 son diferentes del acoplamiento standard en la tabla anexa, éstos se deberán especificar.
If l_1 and l_2 are different from the ones mentioned in the table below corresponding to standard couplings. They must be specified

Ejemplo/Example: MTXCL-132/ $l_1=190/l_2=220$ /DBSE=1000 / V=1500 rpm (l_1, l_2 , DBSE mm)

Donde "V" es la velocidad máxima / Where "V" is the maximum speed

TAMAÑO SIZE	TN NOMINAL	TP MÁXIMO TP MAX	VELOCIDAD MAXIMA n MAX (1)	DIMENSIONES GENERALES GENERAL DIMENSIONS						Peso Max. (4) Weight Max. (4)	Peso en 100 mm de espaciador Weight per 100 mm spacer	Peso Min. (5) Weight Min. (5)	Momento de inercia (4) Moment of inertia (4)	Momento de inercia por 100 mm de espaciador Moment of inertia per 100 mm spacer	Canti- dad de grasa Grease Qty.	Ra rig. tor. con 1 metro de DBSE (4) Ra Torsio- nal stiffness for 1 meter DBSE (4)	Rb rig tor en 1 mm de espacia- dor Rb Torsional stiffness per 1 mm spacer
				D	D1	D2	d1-d2 (Min-Max) (2)	l_1-l_2	S (3)								
52	1.780	3.600	Consulte Fig nº6 en pág. 33 para max. velocidad posible. For max. allowable speed consult fig. nº6 on sheet 33	111	82,5	69	14-52	105	119	17	0,8	14	0,019	0,0009	0,03	0,08	85
62	2.790	5.520		141	104,5	85	17-62	115	129	28	1,0	23	0,052	0,0019	0,06	0,18	190
78	5.600	11.100		171	127,5	107	20-78	130	144	45	1,5	36	0,113	0,0033	0,09	0,32	329
98	8.500	17.400		210	156	133	26-98	150	166	76	2,4	59	0,31	0,0096	0,12	0,91	961
112	14.000	28.200		234	181,5	152	30-112	170	188	101	2,7	77	0,52	0,015	0,3	1,39	1.490
132	23.000	45.600		274	210,5	178	35-132	185	205	157	3,9	120	1,09	0,025	0,4	2,40	2.530
156	35.100	69.600		312	248,5	209	70-156	215	235	213	4,7	162	1,99	0,042	0,6	4,02	4.235
174	44.400	88.000		337	274	234	85-174	245	272	280	6,6	211	3,12	0,074	0,8	6,71	7.410
190	68.500	139.600		380	308,5	254	95-190	295	325	423	10,1	324	6,18	0,17	1,4	14,07	16.790
210	84.600	167.600		405	334	279	110-210	300	330	461	8,0	342	7,62	0,14	2,5	12,42	13.640
233	151.000	304.000		444	365,5	305	120-233	305	333	545	12,2	395	10,82	0,29	3	23,00	28.860
275	205.500	407.000		506	424	355	130-275	310	342	780	17,2	556	20,54	0,52	4,5	40,99	52.070

- (1) Consúltase a JAURE para acoplamientos operando a velocidades superiores
- (2) Agujero máximo para acoplamientos con chaveta según DIN-6885/1. Para otro tipo de chavetas o uniones consulte a JAURE
- (3) Espacio necesario para alinear los cubos y para sustituir las juntas.
- (4) El peso, el momento de inercia y la rigidez torsional están calculados con dimensiones de agujero mínimo DBSE de 1m y para modelo MTXCL.
- (5) El peso está calculado con agujero máximo, DBSE de 1m y para modelo MTXCL.
- (6) Distancia a especificar por cliente. **DBSE es la distancia entre extremos de ejes, no entre bridas.**

- (1) Consult JAURE for couplings operating at higher speeds.
- (2) Max. allowable bore for couplings with DIN 6885/1 keys. For other types of keys or connections please consult JAURE.
- (3) Clearance to align coupling hubs and replacement of sealing rings.
- (4) Weight, moment of inertia and torsional stiffness are given for minimum bore 1m DBSE and MTXCL type.
- (5) Weight is given for maximum bore, 1m DBSE and MTXCL type.
- (6) Distance to be specified by the customer. **DBSE is distance between shafts ends, not between flanges.**

<p>Cálculo de la rigidez torsional Torsional stiffness calculation</p>	$Rt \text{ (MNm/rad)} = \frac{1}{\frac{1}{Ra} + \frac{1}{Rb}} - \frac{1000}{DBSE(mm)}$
--	--

Acoplamiento / Coupling



MTD con eje intermedio / With floating shaft

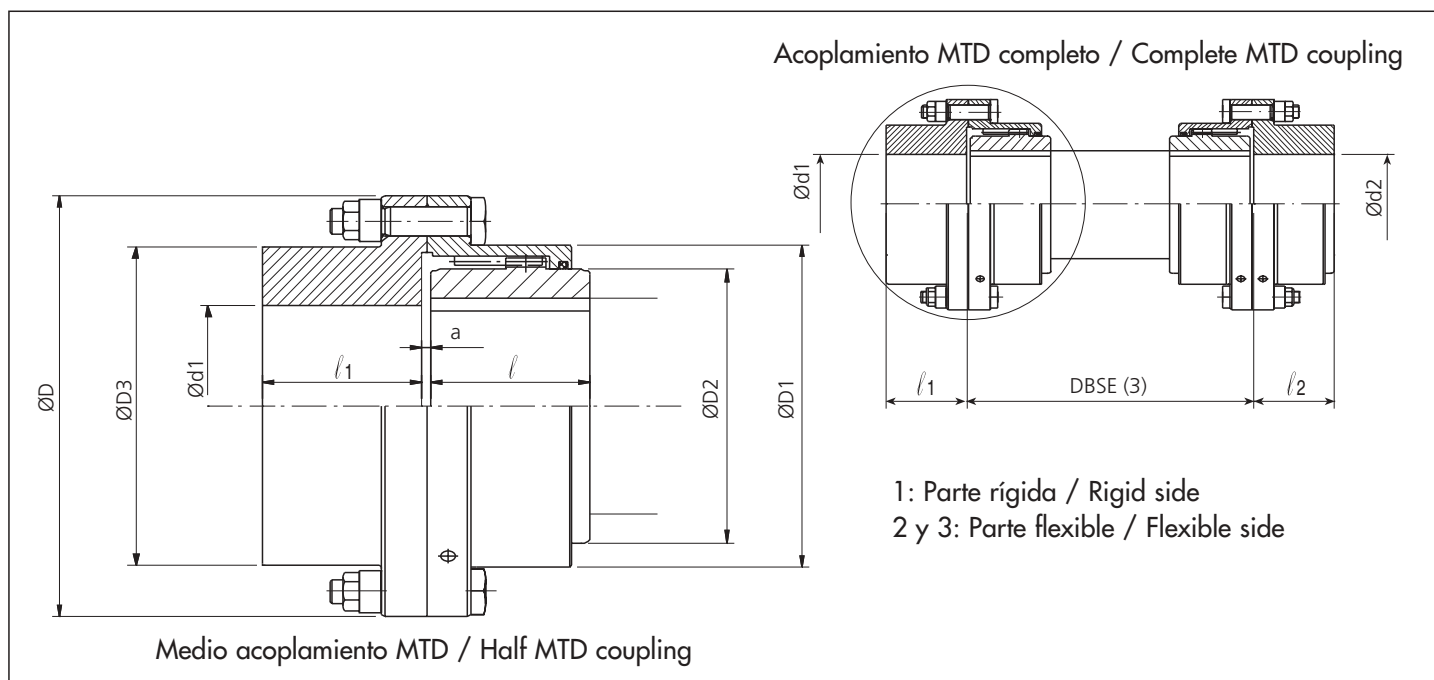

Ejemplo de denominación (*)
Denomination example (*)

MTD-132 / DBSE=1200 (mm) / V = 1500 rpm

(*) Si l_1 y l_2 son diferentes del acoplamiento standard en la tabla anexa, éstos se deberán especificar.

If l_1 and l_2 are different from the ones mentioned in the table below corresponding to standard couplings. They must be specified

Ejemplo/Example: MTD-132/ $l_1=190$ / $l_2=220$ / DBSE=1200 (l_1, l_2 , DBSE mm) / V =1500 rpm

Donde "V" es la velocidad máxima / Where "V" is the maximum speed

TAMAÑO SIZE	TN NOMINAL	TP MÁXIMO TP MÁX	VELOCIDAD MAXIMA n MAX (1)	DIMENSIONES GENERALES GENERAL DIMENSIONS							Peso Max. (4) Weight Max. (4)	Peso en 100 mm de eje Weight per 100 mm shaft	Peso Min. (5) Weight Min. (5)	Momento de inercia (4) Moment of inertia (4)	Momento de inercia por 100 mm de eje Moment of inertia per 100 mm shaft	Canti- dad de grasa Grease Qty.	Ra rig for con 1 metro de DBSE (4) Ra Torsional stiffness for 1 m DBSE (4)	Rb rig tor en 1 mm de eje Rb Torsional stiffness per 1 mm shaft
				D	D1	D2	D3	d1-d2 (Min-Max) (2)	l_1-l_2	a								
52	1.780	3.600	Consultese Fig nº7 en pág. 33 para max. velocidad posible. For max. allowable speed consult fig nº7 on sheet 33	111	82,5	69	80	14-52	43	3	27	2,0	25	0,018	0,001	0,03	0,09	81
62	2.790	5.520		141	104,5	85	100	17-62	50	3	42	2,8	40	0,048	0,002	0,06	0,18	155
78	5.600	11.100		171	127,5	107	125	20-78	62	3	68	4,4	63	0,117	0,004	0,09	0,44	383
98	8.500	17.400		210	156	133	148	26-98	76	5	111	6,8	103	0,30	0,01	0,12	1,09	936
112	14.000	28.200		234	181,5	152	173	30-112	90	5	150	8,6	137	0,54	0,01	0,3	1,76	1.490
132	23.000	45.600		274	210,5	178	204	35-132	105	6	227	12,3	206	1,18	0,03	0,4	3,64	3.040
156	35.100	69.600		312	248,5	209	242	70-156	120	6	321	17,0	292	2,28	0,06	0,6	7,20	5.845
174	44.400	88.000		337	274	234	268	85-174	135	8	404	21,1	366	3,47	0,09	0,8	11,11	9.020
190	68.500	139.600		380	308,5	254	302	95-190	150	8	535	24,9	485	6,13	0,13	1,4	16,68	12.560
210	84.600	167.600		405	334	279	327	110-210	175	8	669	30,4	600	9,01	0,19	2,5	24,39	18.700
233	151.000	304.000		444	365,5	305	354	120-233	190	8	820	37,3	727	12,18	0,28	3	36,06	28.190
275	205.500	407.000		506	424	355	410	130-275	220	10	1.199	51,1	1.039	25,66	0,53	4,5	69,43	52.950

(1) Consultese a JAURE para acoplamientos operando a velocidades superiores

(2) Agujero máximo para acoplamientos con chaveta según DIN-6885/1. Para otro tipo de chavetas o uniones consulte a JAURE

(3) Distancia a especificar por cliente. **DBSE es la distancia entre extremos de ejes, no entre bridas.**

(4) El peso y el momento de inercia están calculados con dimensiones de agujero mínimo y DBSE de 1m para un acoplamiento MTD completo

(5) El peso está calculado con agujero máximo y DBSE de 1m para un acoplamiento MTD completo

(1) Consult JAURE for couplings operating at higher speeds.

(2) Max. allowable bore for couplings with DIN 6885/1 keys. For other types of keys or connections please consult JAURE.

(3) Distance to be specified by the customer. **DBSE is distance between shafts ends, not between flanges.**

(4) Weight and moment of inertia are given for minimum bore and 1m DBSE for full MTD coupling.

(5) Weight is given for maximum bore and 1m DBSE for full coupling.

Cálculo de la rigidez torsional
Torsional stiffness calculation

$$Rt: (MNm/rad) = \frac{1}{\frac{1}{Ra} + \frac{DBSE(mm) - 1000}{Rb}}$$

Acoplamiento / Coupling



MTGD Con eje intermedio / With intermediate shaft

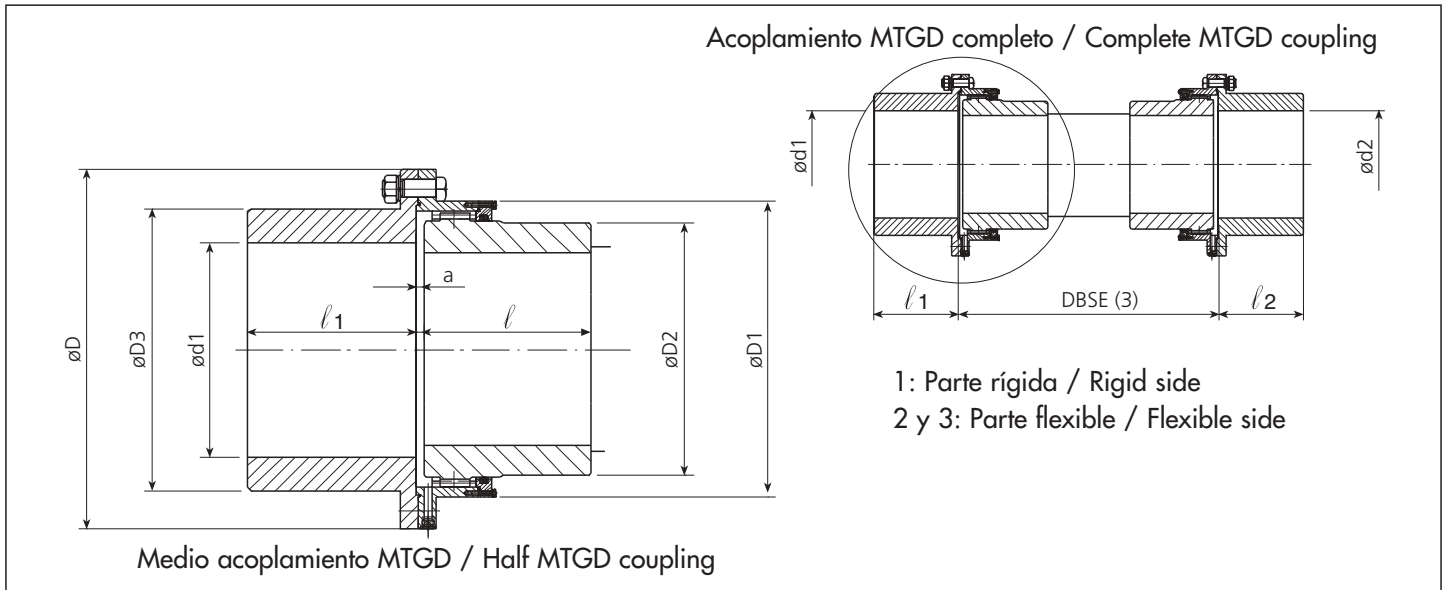

Ejemplo de denominación / Denomination example (*): **MTGD-370 / DBSE=1200 (mm) / V = 750 rpm**

(* Si l_1 y l_2 son diferentes del acoplamiento estándar en la tabla anexa, éstos se deberán especificar.

If l_1 and l_2 are different from the ones mentioned in the table below corresponding to standard couplings, they must be specified.

Ejemplo/Example: MTGD-370/ $l_1=400$ / $l_2=400$ /DBSE=1200 ($l_1, l_2, DBSE$ mm) / V = 750 rpm

Donde "V" es la velocidad máxima / Where "V" is the maximum speed

TAMAÑO SIZE	TN NOMINAL	TP MÁXIMO TP MÁX	VELOCIDAD MÁXIMA n MAX (1)	DIMENSIONES GENERALES GENERAL DIMENSIONS							Peso Max. (4) Weight Max. (4)	Peso en 100 mm de eje Weight per 100 mm shaft	Peso Min. (5) Weight Min. (5)	Momento de inercia (4) Moment of inertia (4)	Momento de inercia por 100 mm de eje Moment of inertia per 100 mm shaft	Canti- dad de grasa Grease Qty.	Ra rig for con 2,5 metros de DBSE (4) Ra Torsio- nal stiffness for 2.5 m DBSE (4)	Rb rig tor en 1 mm de eje Rb Torsional stiffness per 1 mm shaft
				D	D1	D2	D3	d1-d2 (Min-Max) (2)	l_1-l_2	a								
280	220.000	440.000	Consultese JAURE para max. velocidad posible. For max. allowable speed consult JAURE	540	465	370	410	140-280	250	16	1.980	55,5	1.781	33	0,624	3,5	27	62.345
310	250.000	500.000		585	505	410	460	160-310	270	16	2.470	67,1	2.147	51	0,914	4	87	91.280
345	320.000	640.000		650	548	450	500	180-345	290	16	3.072	82,1	2.671	79	1,368	5	126	136.610
370	400.000	800.000		690	588	490	540	210-370	325	20	3.632	93,8	3.135	109	1,78	6	162	178.060
390	510.000	1.020.000		760	640	520	590	230-390	345	20	4.258	103,6	3.621	155	2,18	8	216	217.500
420	660.000	1.320.000		805	690	560	630	250-420	365	20	5.021	122,1	4.266	210	3,02	9	286	301.830
460	780.000	1.560.000		850	730	600	680	275-460	400	20	6.056	145,0	5.096	296	4,26	10	361	425.880
500	1.000.000	2.000.000		930	780	650	730	300-500	410	25	7.161	169,9	6.031	418	5,85	14	475	574.730
550	1.200.000	2.400.000		995	850	710	790	325-550	430	25	8.646	203,8	7.297	592	8,42	16	652	841.370
590	1.600.000	3.200.000		1.055	910	760	850	350-590	470	25	10.316	237,0	8.577	822	11,39	19	819	1.137.320
620	1.800.000	3.600.000		1.140	970	810	890	375-620	500	30	11.848	260,5	9.864	1.096	13,76	24	1.007	1.373.945
650	1.900.000	3.800.000		1.190	1.020	840	930	400-650	520	30	13.094	285,1	10.887	1.331	16,48	28	1.146	1.645.700
680	2.100.000	4.200.000		1.250	1.080	890	1.010	425-680	540	30	15.177	319,6	12.432	1.777	20,71	36	1.441	2.068.450
730	2.600.000	5.200.000		1.300	1.150	950	1.060	450-730	570	30	17.501	375,1	14.313	2.276	28,53	40	1.742	2.849.010
800	3.800.000	7.600.000		1.420	1.270	1.050	1.170	475-800	600	30	21.610	435,0	17.286	3.410	38,37	50	2.481	3.832.070
900	5.420.000	10.840.000		1.600	1.430	1.180	1.330	500-900	670	35	29.654	556,4	23.292	6.125	62,77	70	6.829	6.269.175
1.000	7.250.000	14.500.000	1.740	1.570	1.320	1.470	525-1000	740	35	29.506	692,7	20.575	7.999	97,30	85	10.556	9.717.160	
1.100	8.650.000	17.300.000	1.880	1.710	1.450	1.610	550-1100	800	35	36.272	829,6	24.332	10.894	140	105	15.325	13.936.310	
1.200	10.750.000	21.500.000	1.990	1.830	1.580	1.730	575-1200	850	35	43.404	978,8	28.607	16.590	194	115	21.387	19.399.840	

(1) Consultese a JAURE para acoplamientos operando a velocidades superiores

(2) Agujero máximo para acoplamientos con chaveta según DIN-6885/1. Para otro tipo de chavetas o uniones consulte a JAURE

(3) Distancia a especificar por cliente. **DBSE es la distancia entre extremos de ejes, no entre bridas.**

(4) El peso, el momento de inercia y la rigidez torsional están calculados con dimensiones de agujero mínimo y DBSE de 2,5 m para un acoplamiento MTGD completo.

(5) El peso está calculado con agujero máximo y DBSE de 2,5 m para un acoplamiento MTGD completo.

(1) Consult JAURE for couplings operating at higher speeds.

(2) Max. allowable bore for couplings with DIN 6885/1 keys. For other types of keys or connections please consult JAURE.

(3) Distance to be specified by the customer. **DBSE is distance between shafts ends, not between flanges.**

(4) Weight, moment of inertia and torsional stiffness are given for minimum bore and 2.5 m DBSE for full MTGD coupling.

(5) Weight is given for maximum bore and 2.5 m DBSE for full MTGD coupling.

Cálculo de la rigidez torsional Torsional stiffness calculation	$Rt \text{ (MNm/rad)} = \frac{1}{\frac{1}{Ra} + \frac{DBSE(mm) - 2500}{Rb}}$
--	--

Acoplamiento/Coupling



MTGD-HD Con eje intermedio, para potencias elevadas / Heavy duty with intermediate shaft

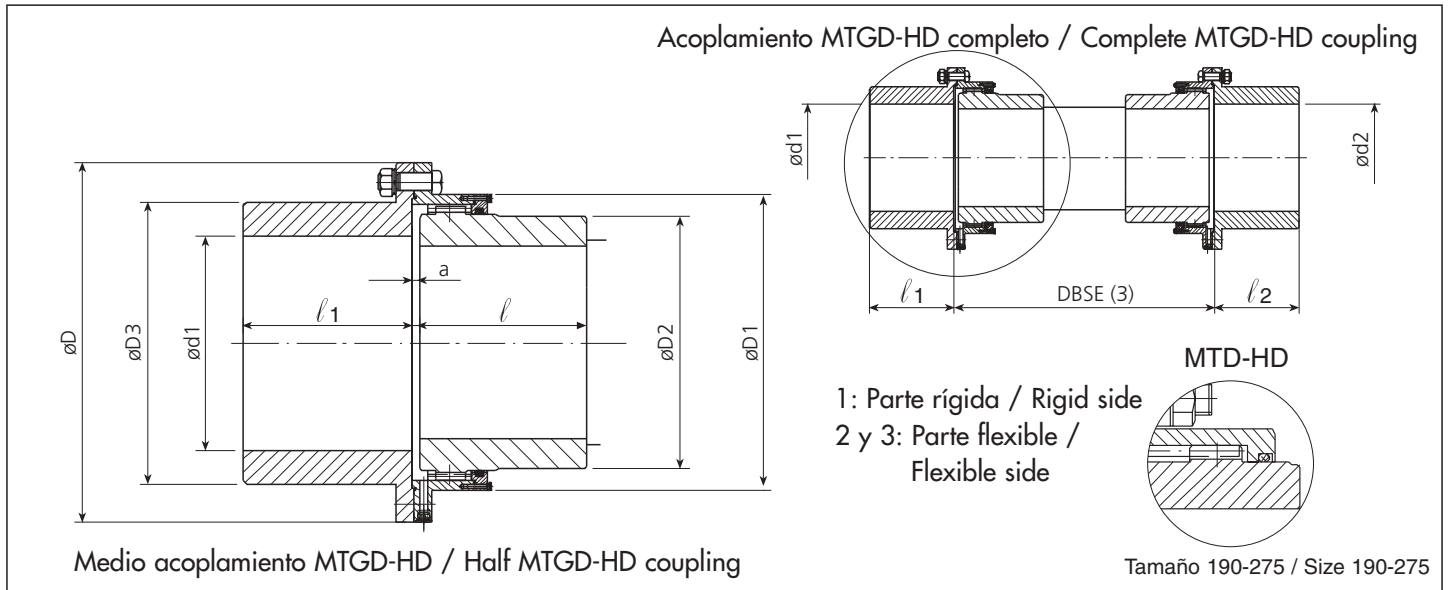

Ejemplo de denominación / Denomination example (*): **MTGD-370-HD / DBSE=1200 (mm) / V = 750 rpm**

(*) Si l_1 y l_2 son diferentes del acoplamiento estándar en la tabla anexa, éstos se deberán especificar.

If l_1 and l_2 are different from the ones mentioned in the table below corresponding to standard couplings, they must be specified.

Ejemplo/Example: MTGD-370-HD / $l_1=400$ / $l_2=400$ / DBSE=1200 / V = 750 rpm ($l_1, l_2, DBSE$ mm)

Donde "V" es la velocidad máxima / Where "V" is the maximum speed

TAMAÑO SIZE	TN NOMINAL	TP MÁXIMO TP MÁX	VELOCIDAD MAXIMA n MAX (1)	DIMENSIONES GENERALES GENERAL DIMENSIONS							Peso Max. (4) Weight Max. (4)	Peso en 100 mm de eje Weight per 100 mm shaft	Peso Min. (5) Weight Min. (5)	Momento de inercia (4) Moment of inertia (4)	Momento de inercia por 100 mm de eje Moment of inertia per 100 mm shaft	Canti- dad de grasa Grease Qty.	Ra rig tor con 2,5 metros de DBSE (4) Ra Torsional stiffness for 2.5 m DBSE (4)	Rb rig tor (4) en 1 mm de eje Rb Torsional stiffness per 1 mm shaft
				D	D1	D2	D3	d1-d2 (Min-Max) (2)	l_1-l_2	a								
190	115.200	230.400	Consultese JAURE para max. velocidad posible. For max. allowable speed consult JAURE	380	308,5	254	302	95-190	150	8	535	24,9	485	6,1	0,13	1,4	16,68	12.560
210	138.300	276.600		405	334	279	327	110-210	175	8	669	30,4	600	9	0,19	2,5	24,39	18.700
233	250.800	501.600		444	365,5	305	354	120-233	190	8	820	37,3	727	12,1	0,28	3	36,06	28.190
275	335.800	671.600		506	424	355	410	130-275	220	10	1.199	51,1	1.039	25,6	0,53	4,5	69,43	52.950
280	363.000	726.000		540	465	370	410	140-280	250	16	1.980	55,5	1.781	33	0,624	3,5	27	62.345
310	412.500	825.000		585	505	410	460	160-310	270	16	2.470	67,1	2.147	51	0,914	4	87	91.280
345	528.000	1.056.000		650	548	450	500	180-345	290	16	3.072	82,1	2.671	79	1,368	5	126	136.610
370	660.000	1.320.000		690	588	490	540	210-370	325	20	3.632	93,8	3.135	109	1,78	6	162	178.060
390	841.500	1.683.000		760	640	520	590	230-390	345	20	4.258	103,6	3.621	155	2,18	8	216	217.500
420	1.089.000	2.178.000		805	690	560	630	250-420	365	20	5.021	122,1	4.266	210	3,02	9	286	301.830
460	1.287.000	2.574.000		850	730	600	680	275-460	400	20	6.056	145,0	5.096	296	4,26	10	361	425.880
500	1.650.000	3.300.000		930	780	650	730	300-500	410	25	7.161	169,9	6.031	418	5,85	14	475	574.730
550	1.980.000	3.960.000		995	850	710	790	325-550	430	25	8.646	203,8	7.297	592	8,42	16	652	841.370
590	2.640.000	5.280.000		1.055	910	760	850	350-590	470	25	10.316	237,0	8.577	822	11,39	19	819	1.137.320
620	2.970.000	5.940.000		1.140	970	810	890	375-620	500	30	11.848	260,5	9.864	1096	13,76	24	1.007	1.373.945
650	3.135.000	6.270.000		1.190	1.020	840	930	400-650	520	30	13.094	285,1	10.887	1331	16,48	28	1.146	1.645.700
680	3.465.000	6.930.000		1.250	1.080	890	1.010	425-680	540	30	15.177	319,6	12.432	1777	20,71	36	1.441	2.068.450
730	4.290.000	8.580.000		1.300	1.150	950	1.060	450-730	570	30	17.501	375,1	14.313	2276	28,53	40	1.742	2.849.010
800	6.270.000	12.540.000		1.420	1.270	1.050	1.170	475-800	600	30	21.610	435,0	17.286	3410	38,37	50	2.481	3.832.070
900	8.943.000	17.886.000		1.600	1.430	1.180	1.330	500-900	670	35	29.654	556,4	23.292	6125	62,77	70	6.829	6.269.175
1.000	11.962.500	23.925.000	1.740	1.570	1.320	1.470	525-1000	740	35	29.506	692,7	20.575	7999	97,30	85	10.556	9.717.160	
1.100	14.272.500	28.545.000	1.880	1.710	1.450	1.610	550-1100	800	35	36.272	829,6	24.332	10894	140	105	15.325	13.936.310	
1.200	17.737.500	35.475.000	1.990	1.830	1.580	1.730	575-1200	850	35	43.404	978,8	28.607	16590	194	115	21.387	19.399.840	

(1) Consultese a JAURE para acoplamientos operando a velocidades superiores

(2) Agujero máximo para acoplamientos con chaveta según DIN-6885/1. Para otro tipo de chavetas o uniones consulte a JAURE

(3) Distancia a especificar por cliente. **DBSE es la distancia entre extremos de ejes, no entre bridas.**

(4) El peso, el momento de inercia y la rigidez torsional están calculados con dimensiones de agujero mínimo y DBSE de 2,5 m para un MTGD-HD completo.

(5) El peso está calculado con agujero máximo y DBSE de 2,5 m par un MTGD-HD completo.

(1) Consult JAURE for couplings operating at higher speeds.

(2) Max. allowable bore for couplings with DIN 6885/1 keys. For other types of keys or connections please consult JAURE.

(3) Distance to be specified by the customer. **DBSE is distance between shafts ends, not between flanges.**

(4) Weight, moment of inertia and torsional stiffness are given for minimum bore and 2.5 m DBSE for full MTGD-HD completo.

(5) Weight is given for maximum bore and 2.5 m DBSE for full MTGD-HD coupling.

Cálculo de la rigidez torsional
Torsional stiffness calculation

$$Rt \text{ (MNm/rad)} = \frac{1}{\frac{1}{Ra} + \frac{DBSE(mm) - 2500}{Rb}}$$

Acoplamiento/Coupling



MTS Con camisa única / With continuous sleeve

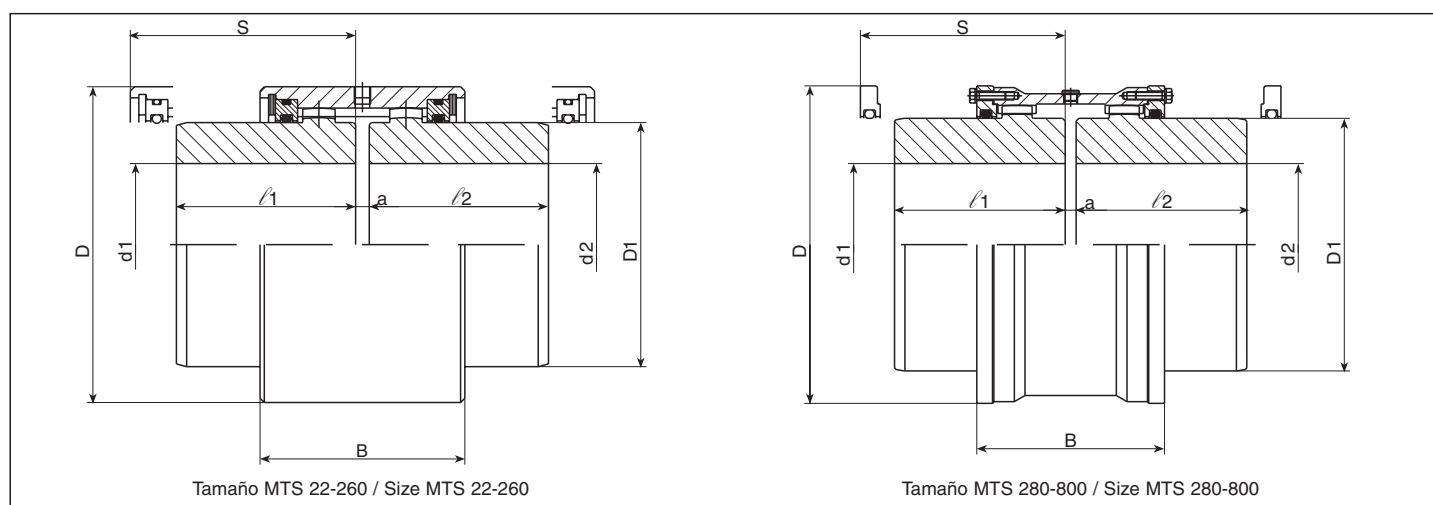

Ejemplo de denominación (*) / Denomination example (*) **MTS-145**

(*) Si l_1 y l_2 son diferentes del acoplamiento standard en la tabla anexa, éstos se deberán especificar.

(*) If l_1 and l_2 are different from the ones mentioned in the table below corresponding to standard couplings. They must be specified

Ejemplo / Example: MTS-145 / $l_1=190$ / $l_2=220$ (l_1 y l_2 en/in mm)

TAMAÑO SIZE	TN NOMINAL	TP MÁXIMO TP MÁX	VELOCIDAD MÁXIMA n MAX (1)	DIMENSIONES GENERALES GENERAL DIMENSIONS							PESO Max. (4) WEIGHT Max. (4)	PESO Min. (5) WEIGHT Min. (5)	MOMENTO DE INERCIA (4) MOMENT OF INERTIA (4)	CANTIDAD DE GRASA GREASE QTY.
				D	D1	B	d1-d2 (Min-Max) (2)	l_1 - l_2	a	S(3)				
22	500	1.000	12.000	56	36	47	8-22	30	4	57	0,88	0,73	0,0003	0,01
32	650	1.300	10.500	70	48	56	10-32	40	4	71	1,80	1,34	0,001	0,015
38	750	1.500	9.500	80	56	68	14-38	45	4	84	2,71	2,02	0,002	0,025
50	1.150	2.300	9.000	96	68	74	18-50	55	6	91	4,68	3,20	0,005	0,04
55	2.150	4.300	7.000	112	80	85	20-58	70	6	108	7,84	5,28	0,011	0,05
70	4.200	8.400	5.600	140	101	106	20-75	80	6	130	14,88	9,65	0,033	0,05
90	7.200	14.400	4.700	164	124	116	25-95	95	8	145	24,41	14,51	0,073	0,06
100	11.700	23.400	4.200	185	143	120	30-105	105	8	150	34,10	20,84	0,128	0,10
125	17.200	34.400	3.600	215	170	130	35-130	120	8	165	53,56	29,71	0,270	0,12
145	27.500	55.000	3.150	255	205	150	45-150	135	10	195	85,52	51,29	0,622	0,15
165	38.000	76.000	2.860	280	216	170	55-165	150	10	215	109,66	64,70	0,963	0,35
185	51.200	102.400	2.580	317	250	190	60-190	170	10	245	163,18	94,56	1,835	0,45
205	67.300	134.600	2.320	345	275	210	70-210	185	12	275	213,28	122,32	2,873	0,5
230	88.000	176.000	2.200	374	300	226	100-230	200	12	295	260,76	152,57	4,263	0,8
260	134.500	269.000	2.000	414	340	266	115-260	230	12	355	374,87	217,46	7,659	1,5
280	180.000	360.000	1.800	465	370	275	140-280	250	16	345	446	355	11,12	3,5
310	250.000	500.000	1.600	505	410	295	160-310	270	16	375	558	441	16,21	3,9
345	320.000	640.000	1.500	548	450	315	180-345	290	16	400	712	557	25	4,8
370	400.000	800.000	1.400	588	490	350	210-370	325	20	450	906	720	37,5	6,0
390	510.000	1.020.000	1.300	640	520	370	230-390	345	20	480	1.100	889	53,25	8,8
420	660.000	1.320.000	1.200	690	560	390	250-420	365	20	510	1.360	1.104	77,5	9,5
490	780.000	1.560.000	1.100	730	600	430	275-460	400	20	560	1.715	1.380	114	11
500	1.000.000	2.000.000	1.050	780	650	440	300-500	410	25	570	1.958	1.554	146	12,5
550	1.200.000	2.400.000	950	850	710	460	325-550	430	25	600	2.464	1.942	218	17
590	1.600.000	3.200.000	900	910	760	500	350-590	470	25	660	3.050	2.396	308	22
620	1.800.000	3.600.000	850	970	810	530	375-620	500	30	700	3.720	2.969	430	24
650	1.900.000	3.800.000	800	1.020	840	550	400-650	520	30	730	4.160	3.318	532	30
680	2.100.000	4.200.000	750	1.080	890	574	425-680	540	30	755	4.720	3.782	668	38
730	2.600.000	5.200.000	700	1.150	950	604	450-730	570	30	800	5.730	4.569	922	42
800	3.800.000	7.600.000	660	1.270	1.050	634	475-800	600	30	850	7.520	5.987	1.455	50

(1) Consultarse a JAURE para acoplamientos operando a velocidades superiores

(2) Agujero máximo para acoplamientos con chaveta según DIN-6885/1. Para otro tipo de chavetas o uniones consulte a JAURE

(3) Espacio necesario para alinear los cubos y para sustituir las juntas.

(4) El peso y el momento de inercia están calculados con dimensiones de agujero mínimo.

(5) El peso está calculado con agujero máximo

(1) Consult JAURE for couplings operating at higher speeds.

(2) Max. allowable bore for couplings with DIN 6885/1 keys. For other types of keys or connections please consult JAURE.

(3) Clearance to align coupling hubs and replacement of sealing rings.

(4) Weight and moment of inertia are given for minimum bore.

(5) Weight is given for maximum bore.

Acoplamiento/Coupling



MTV Vertical

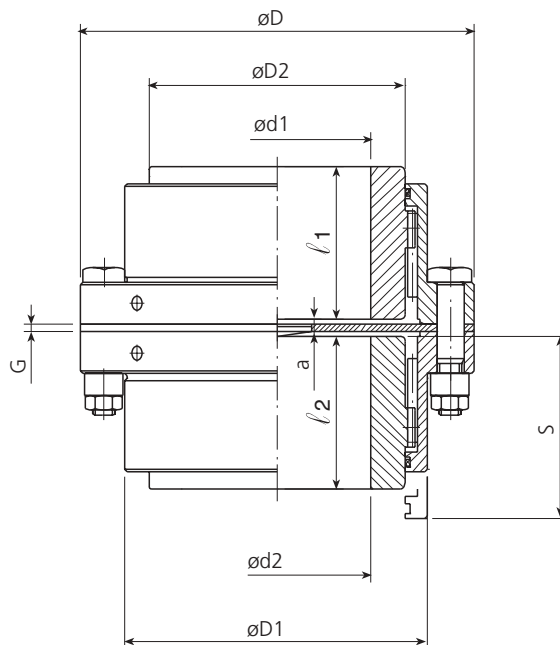

Ejemplo de denominación
Denomination example

MTV-52

TAMAÑO SIZE	TN NOMINAL	TP MÁXIMO TP MÁX	VELOCIDAD MÁXIMA n MAX (1)	DIMENSIONES GENERALES GENERAL DIMENSIONS								PESO Max. (4) WEIGHT Max. (4)	PESO Min. (5) WEIGHT Min. (5)	MOMENTO DE INERCIA (4) MOMENT OF INERTIA (4)	CANTIDAD DE GRASA GREASE QTY.	RIGIDEZ TORSIONAL (4) TORSIONAL STIFFNESS (4)
				D	D1	D2	d1-d2 (Min-Max) (2)	l1-l2	a	G	S (3)					
52	1.780	3.600	8.600	111	82,5	69	14-52	43	6	3	57	4	3	0,005	0,03	2,51
62	2.790	5.520	7.000	141	104,5	85	17-62	50	6	3	64	8	6	0,017	0,06	5,79
78	5.600	11.100	5.800	171	127,5	107	20-78	62	6	3	76	15	11	0,042	0,09	8,76
98	8.500	17.400	4.700	210	156	133	26-98	76	8	3	92	27	18	0,11	0,12	16,46
112	14.000	28.200	4.200	234	181,5	152	30-112	90	8	3	108	40	27	0,21	0,3	21,86
132	23.000	45.600	3.600	274	210,5	178	35-132	105	11	5	125	61	44	0,47	0,4	34,87
156	35.100	69.600	3.200	312	248,5	209	70-156	120	11	5	140	94	64	0,92	0,6	60,06
174	44.400	88.000	2.900	337	274	234	85-174	135	13	5	162	119	81	1,38	0,8	69,56
190	68.500	139.600	2.600	380	308,5	254	95-190	150	13	5	180	170	120	2,56	1,4	113
210	84.600	167.600	2.400	405	334	279	110-210	175	14	6	205	217	148	3,71	2,5	120
233	151.000	304.000	2.200	444	365,5	305	120-233	190	14	6	218	267	174	5,17	3	140
275	205.500	407.000	2.000	506	424	355	130-275	220	16	6	252	420	261	10,67	4,5	216

(1) Consúltese a JAURE para acoplamientos operando a velocidades superiores

(2) Agujero máximo para acoplamientos con chaveta según DIN-6885/1. Para otro tipo de chavetas o uniones consulte a JAURE

(3) Espacio necesario para alinear los cubos y para sustituir las juntas.

(4) El peso, el momento de inercia y la rigidez torsional están calculados con dimensiones de agujero mínimo.

(5) El peso está calculado con agujero máximo

(1) Consult JAURE for couplings operating at higher speeds.

(2) Max. allowable bore for couplings with DIN 6885/1 keys. For other types of keys or connections please consult JAURE.

(3) Clearance to align coupling hubs and replacement of sealing rings.

(4) Weight, moment of inertia and torsional stiffness are given for minimum bore.

(5) Weight is given for maximum bore.

Acoplamiento / Coupling



MTFD Con disco intermedio / With intermediate break disc
y limitación axial. and axially limited.

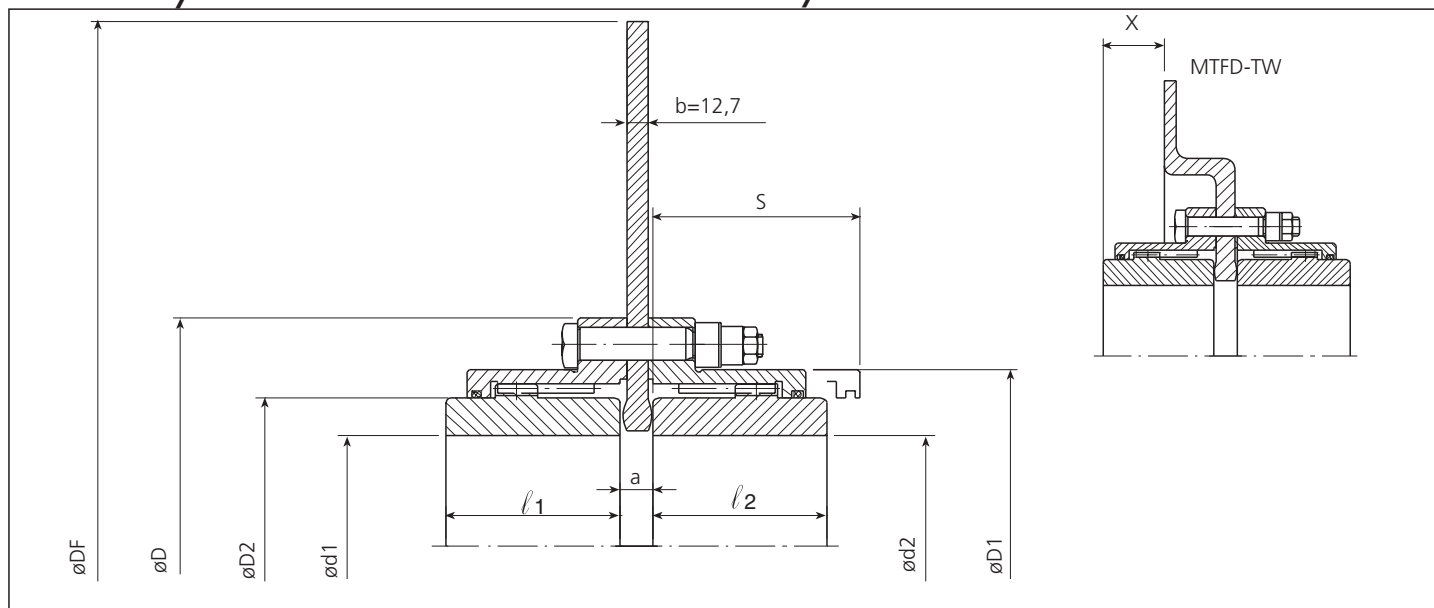

Ejemplo de denominación
Denomination example

MTFD-132 / DF = 625 (mm) / b = 12.7 (mm) / V = 1800 (rpm)

MTFD-TW-132 / DF = 625 (mm) / b = 12.7 (mm) / X = 75 (mm) / V = 1800 (rpm)

Donde "V" es la máx. velocidad de giro / Where "V" is the maximum speed.

TAMAÑO SIZE	TN NOMINAL	TP MÁXIMO TP MX	VELOCIDAD MÁXIMA n MAX (1)	DIMENSIONES GENERALES GENERAL DIMENSIONS								PESO Max. (4) WEIGHT Max. (4)	PESO Min. (5) WEIGHT Min. (5)	MOMENTO DE INERCIA (4) MOMENT OF INERTIA (4)	CANTIDAD DE GRASA GREASE QTY.
				D	D1	D2	DF	d1-d2 (Min-Max) (2)	l_1 - l_2	a	S (3)				
52	1.780	3.600	3.000 3.000	111	82,5	69	250 315	14-52	43	16	57	9 12	8 11	0,043 0,101	0,03
62	2.790	5.520	3.000 2.700 2.400 2.100	141	104,5	85	315 355 395 445	17-62	50	16	64	15 18 20 23	14 16 18 21	0,112 0,171 0,253 0,399	0,06
78	5.600	11.100	2.400 2.100 1.900 1.800	171	127,5	107	395 445 495 550	20-78	62	16	76	26 29 33 38	22 26 29 34	0,278 0,424 0,627 0,936	0,09
98	8.500	17.400	2.100 1.900 1.800 1.500	210	156	133	445 495 550 625	26-98	76	18	92	41 44 49 56	33 37 41 48	0,492 0,696 1,000 1,60	0,12
112	14.000	28.200	1.900 1.800 1.500 1.300	234	181,5	152	495 550 625 705	30-112	90	18	108	57 61 68 77	45 50 57 65	0,78 1,09 1,69 2,61	0,30
132	23.000	45.600	1.500 1.300 1.200	274	210,5	178	625 705 795	35-132	105	19	125	89 98 108	71 80 90	1,92 2,85 4,34	0,40
156	35.100	69.600	1.500 1.300 1.200	312	248,5	209	625 705 795	70-156	120	19	140	122 130 141	93 102 112	2,33 3,26 4,75	0,60
174	44.400	88.000	1.300 1.200	337	274	234	705 795	85-174	135	21	162	158 169	120 130	3,71 5,20	0,80

- (1) Consultarse a JAURE para acoplamientos operando a velocidades superiores
- (2) Agujero máximo para acoplamientos con chaveta según DIN-6885/1. Para otro tipo de chavetas o uniones consulte a JAURE
- (3) Espacio necesario para alinear los cubos y para sustituir las juntas.
- (4) El peso y el momento de inercia están calculados con dimensiones de agujero mínimo.
- (5) El peso está calculado con agujero máximo

- (1) Consult JAURE for couplings operating at higher speeds.
- (2) Max. allowable bore for couplings with DIN 6885/1 keys. For other types of keys or connections please consult JAURE.
- (3) Clearance to align coupling hubs and replacement of sealing rings.
- (4) Weight and moment of inertia are given for minimum bore.
- (5) Weight is given for maximum bore.

Acoplamiento / Coupling



MTFS Con disco de freno / With brake disc

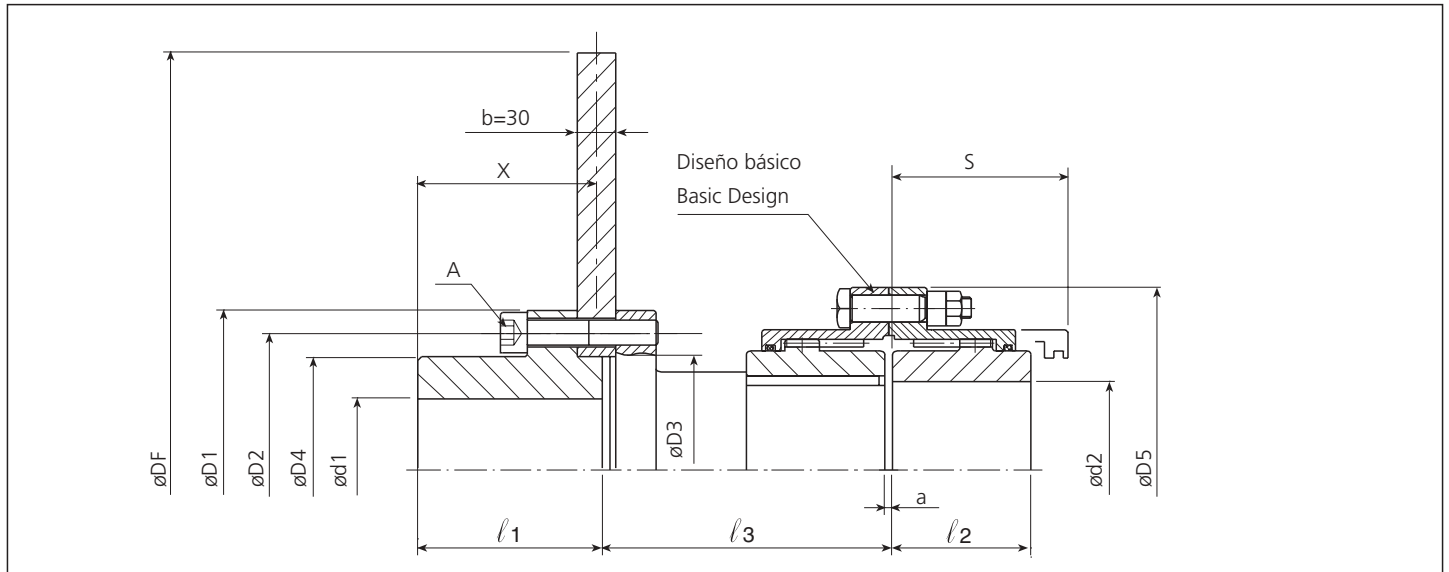

Ejemplo de denominación
Denomination example

MTFS-132 / D = 625 (mm) / b = 30 (mm) / V = 1200 (rpm)

Donde "V" es la máx. velocidad de giro / Where "V" is the maximum speed.

TAMAÑO SIZE	TN NOMINAL Nm	TP MÁXIMO TP MAX Nm	VELOCIDAD MÁXIMA n MAX (1) 1/min	DIMENSIONES GENERALES GENERAL DIMENSIONS													DATO DE LOS TORNILLOS pos. A BOLTS DATA pos A		PESO Max. (4) WEIGHT Max. (4) Kg	PESO Min. (5) WEIGHT Min. (5) Kg	MOMENTO DE INERCIA (4) MOMENT OF INERTIA (4) J (Kg ^{m2})	CANTIDAD DE GRASA GREASE QTY. Kg
				DF	D1	D2	D3 H7/f8	D4	D5	d1(Max) (2)	d2 (Min-Max)(2)	l1	l2	l3(6)	S(3)	X	Z-M	Nm				
62	2.790	5.520	3.000	315	124	105	85	82	141	50	17-62	107	117	102	9-M10	49	34	31	0,253	0,06		
			2.700	355	145	125	105	100	60	107	50	117	102	9-M12	86	42	38	0,402				
			2.400	395	165	140	115	110	70	107	117	102	9-M14	135	50	46	46	0,612				
			2.100	445	175	146	120	112	70	140	117	135	12-M16	210	63	58	58	0,972				
78	5.600	11.100	2.400	395	165	140	115	110	171	70	20-78	107	117	102	9-M14	135	57	51	0,634	0,09		
			2.100	445	175	146	120	112	70	140	62	130	76	135	12-M16	210	70	64	0,996			
			1.900	495	218	190	160	155	100	140	145	135	12-M18	290	92	82	82	1,565				
			1.800	550	218	190	160	155	100	140	145	135	12-M18	290	104	93	93	2,3				
98	8.500	17.400	2.100	445	175	146	120	112	210	70	26-98	140	145	135	12-M16	210	82	74	1,063	0,12		
			1.900	495	218	190	160	155	100	140	76	164	92	135	12-M18	290	106	93	1,640			
			1.800	550	218	190	160	155	100	140	164	135	12-M18	290	117	104	104	2,367				
			1.500	625	238	205	170	168	105	140	164	135	12-M20	410	140	126	126	3,85				
112	14.000	28.200	1.900	495	218	190	160	155	234	100	30-112	140	180	135	12-M18	290	120	106	1,73	0,30		
			1.800	550	218	190	160	155	100	140	90	180	108	135	12-M18	290	131	117	2,46			
			1.500	625	238	205	170	168	105	140	180	135	12-M20	410	154	139	139	3,94				
			1.300	705	268	230	195	190	120	140	180	135	12-M22	550	185	167	167	6,27				
132	23.000	45.600	1.500	625	238	205	170	168	274	105	35-132	140	196	135	12-M20	410	178	160	4,18	0,40		
			1.300	705	268	230	195	190	120	140	105	196	125	135	12-M22	550	195	189	6,51			
			1.200	795	300	260	220	216	135	140	196	135	12-M24	710	250	225	225	10,27				
156	35.100	69.600	1.500	625	238	205	170	168	312	105	70-156	140	223	135	12-M20	410	216	192	4,60	0,60		
			1.300	705	268	230	195	190	120	140	120	223	140	135	12-M22	550	248	221	6,93			
			1.200	795	300	260	220	216	135	140	223	135	12-M24	710	287	257	257	10,69				
174	44.400	88.000	1.300	705	268	230	195	190	337	120	85-174	140	238	135	12-M22	550	281	250	7,39	0,80		
			1.200	795	300	260	220	216	135	140	238	135	12-M24	710	320	286	286	11,15				

- (1) Consúltase a JAURE para acoplamientos operando a velocidades superiores
- (2) Agujero máximo para acoplamientos con chaveta según DIN-6885/1. Para otro tipo de chavetas o uniones consulte a JAURE
- (3) Espacio necesario para alinear los cubos y para sustituir las juntas.
- (4) El peso y el momento de inercia están calculados con dimensiones de agujero mínimo.
- (5) El peso está calculado con agujero máximo
- (6) /3 puede ser suministrado con distintas longitudes bajo demanda.

- (1) Consult JAURE for couplings operating at higher speeds.
- (2) Max. allowable bore for couplings with DIN 6885/1 keys. For other types of keys or connections please consult JAURE.
- (3) Clearance to align coupling hubs and replacement of sealing rings.
- (4) Weight and moment of inertia are given for minimum bore.
- (5) Weight is given for maximum bore.
- (6) /3 can be supplied with different length on demand.

Acoplamiento / Coupling



MTF Con polea intermedia / With intermediate brake drum

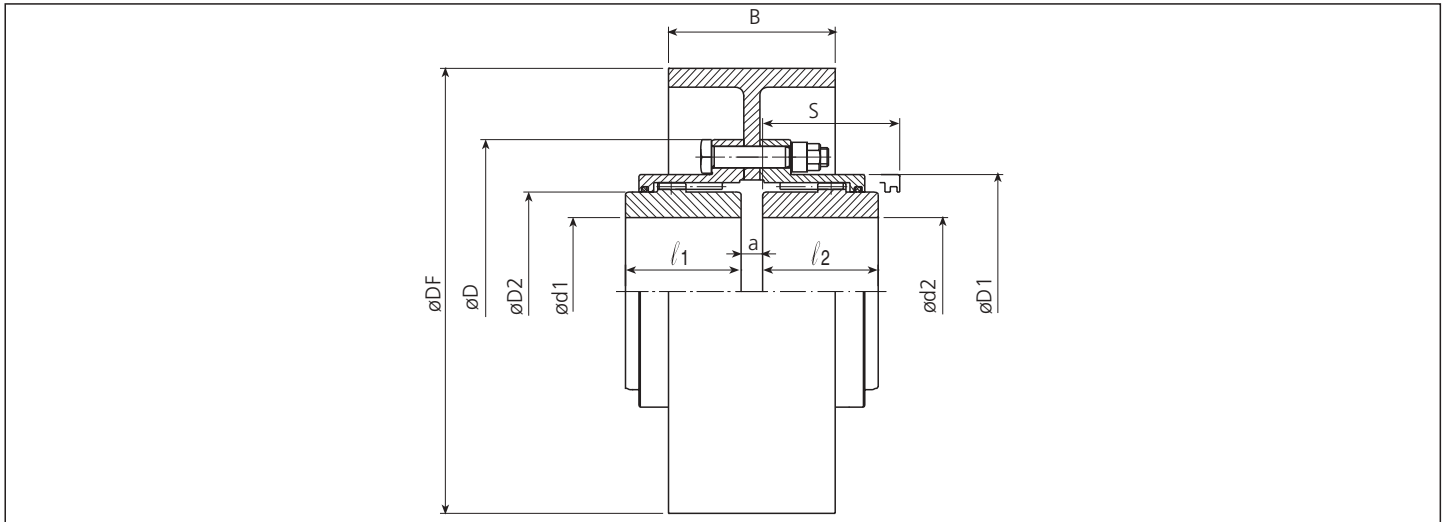

Ejemplo de denominación
Denomination example

MTF-132 / DF = 450 (mm) / V = 1200 (rpm)

Donde "V" es la máx. velocidad de giro / Where "V" is the maximum speed.

TAMAÑO SIZE	TN NOMINAL	TP MÁXIMO TP MX	VELOCIDAD MÁXIMA n MAX (1)	DIMENSIONES GENERALES GENERAL DIMENSIONS									PESO Max. (4) WEIGHT Max. (4)	PESO Min. (5) WEIGHT Min. (5)	MOMENTO DE INERCIA (4) MOMENT OF INERTIA (4)	CANTIDAD DE GRASA GREASE QTY.
				D	D1	D2	DF	B	d1-d2 (Min-Max) (2)	l1-l2	a	S (3)				
52	1.780	3.600	2.850	111	82,5	69	200	75	14-52	43	13	57	9	8	0,045	0,03
62	2.790	5.520	2.850	141	104,5	85	200	75	17-62	50	13	64	13	11	0,056	0,06
			250				95	13					14			
			315				118	15					22			
78	5.600	11.100	2.300	171	127,5	107	250	95	20-78	62	13	76	23	19	0,144	0,09
			315				118	15					26			
			350				130	15					30			
			400				150	19					45			
98	8.500	17.400	1.800	210	156	133	315	118	26-98	76	17	92	42	33	0,411	0,12
			350				130	19					39			
			400				150	19					51			
112	14.000	28.200	1.800	234	181,5	152	315	118	30-112	90	17	108	54	41	0,50	0,30
			350				130	19					47			
			400				150	19					59			
			450				170	19					66			
132	23.000	45.600	1.450	274	210,5	178	400	150	35-132	105	20	125	90	73	1,48	0,40
			450				170	20					80			
			500				190	20					90			
156	35.100	69.600	1.150	312	248,5	209	500	190	70-156	120	21	140	142	112	3,37	0,60
			530				195	21					120			
			630				236	24					163			
			710				265	26					208			
174	44.400	88.000	1.150	337	274	234	500	190	85-174	135	23	162	168	130	3,85	0,80
			530				195	23					138			
			630				236	26					180			
			710				265	26					208			

(1) Velocidad para poleas en GG-25. Consúltase a JAURE para acoplamientos operando a velocidades superiores.

(2) Agujero máximo para acoplamientos con chaveta según DIN-6885/1. Para otro tipo de chavetas o uniones consulte a JAURE

(3) Espacio necesario para alinear los cubos y para sustituir las juntas.

(4) El peso y el momento de inercia están calculados con dimensiones de agujero mínimo.

(5) El peso está calculado con agujero máximo

(1) Speed for drums in GG-25. Consult JAURE for couplings operating at higher speeds.

(2) Max. allowable bore for couplings with DIN 6885/1 keys. For other types of keys or connections please consult JAURE.

(3) Clearance to align coupling hubs and replacement of sealing rings.

(4) Weight and moment of inertia are given for minimum bore.

(5) Weight is given for maximum bore.

Acoplamiento / Coupling



MTFE Con polea en un extremo / With a side brake drum

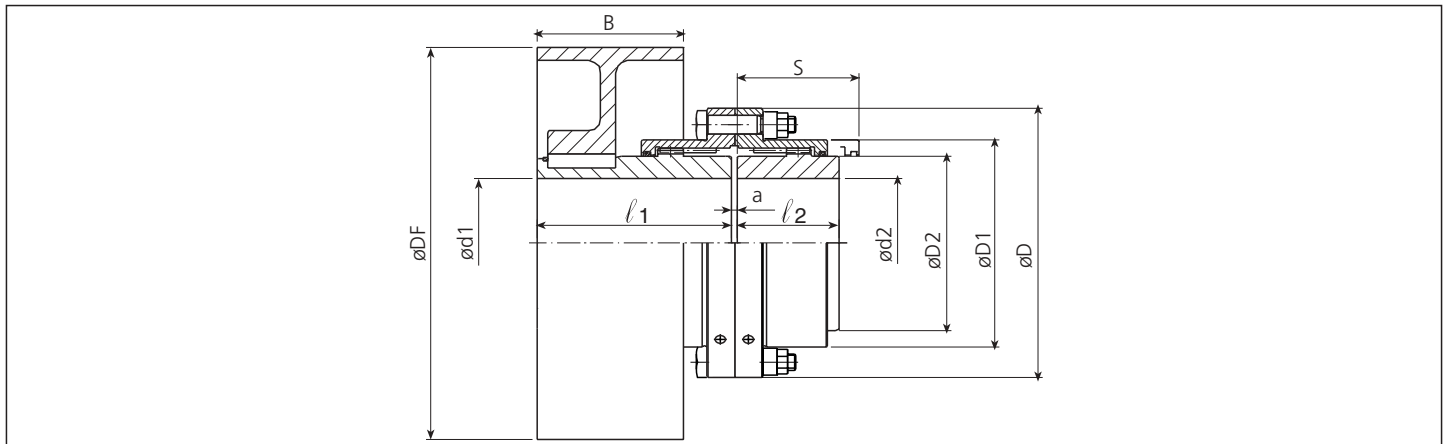

Ejemplo de denominación
Denomination example

MTFE-132 / DF = 450 (mm) / V = 1200 (rpm)

Donde "V" es la máx. velocidad de giro / Where "V" is the maximum speed.

TAMAÑO SIZE	TN NOMINAL	TP MÁXIMO TP MX	VELOCIDAD MÁXIMA n MAX (1)	DIMENSIONES GENERALES GENERAL DIMENSIONS										PESO Max. (4) WEIGHT Max. (4)	PESO Min. (5) WEIGHT Min. (5)	MOMENTO DE INERCIA (4) MOMENT OF INERTIA (4)	CANTIDAD DE GRASA GREASE QTY.				
				D	D1	D2	DF	B	d1-d2 (Min- Max) (2)	l1 (6)	l2	a	S (3)					Kg	Kg	J (Kg ^{m2})	Kg
52	1.780	3.600	2.850	111	82,5	69	200	75	14-52	105	43	3	57	11	8	0,040	0,03				
62	2.790	5.520	2.850	141	104,5	85	200	75	17-62	115	50	3	64	17	13	0,060	0,06				
			250				95	125										3	21	18	0,126
			315				118	140										3	28	24	0,296
78	5.600	11.100	2.300	171	127,5	107	250	95	20-78	130	62	3	76	30	24	0,166	0,09				
			315				118	145										3	39	32	0,359
			350				130	145										3	45	37	0,550
			400				150	160										3	59	51	1,060
98	8.500	17.400	1.800	210	156	133	315	118	26-98	155	76	5	92	55	42	0,460	0,12				
			350				130	155										5	61	49	0,670
			400				150	170										5	76	63	1,190
112	14.000	28.200	1.800	234	181,5	152	315	118	30-112	155	90	5	108	66	48	0,54	0,30				
			350				130	155										5	71	54	0,74
			400				150	170										5	88	69	1,28
			450				170	180										5	107	88	2,12
132	23.000	45.600	1.450	274	210,5	178	400	150	35-132	200	105	6	125	119	88	1,59	0,40				
			450				170	210										6	137	105	2,42
			500				190	220										6	158	126	3,76
156	35.100	69.600	1.150	312	248,5	209	500	190	70-156	220	120	6	140	181	144	4,16	0,60				
			530				195	220										6	192	151	4,90
			630				236	250										6	239	195	9,16
174	44.400	88.000	1.150	337	274	234	500	190	85-174	235	135	8	162	225	172	4,96	0,80				
			530				195	235										8	231	179	5,69
			630				236	265										8	273	216	9,85
			710				265	280										8	304	245	14,66

(1) Velocidad para poleas en GG-25. Consúltese a JAURE para acoplamientos operando a velocidades superiores.

(2) Agujero máximo para acoplamientos con chaveta según DIN-6885/1. Para otro tipo de chavetas o uniones consulte a JAURE

(3) Espacio necesario para alinear los cubos y para sustituir las juntas.

(4) El peso y el momento de inercia están calculados con dimensiones de agujero mínimo.

(5) El peso está calculado con agujero máximo

(6) l1 puede ser suministrado con distintas longitudes bajo demanda.

(1) Speed for drums in GG-25. Consult JAURE for couplings operating at higher speeds.

(2) Max. allowable bore for couplings with DIN 6885/1 keys. For other types of keys or connections please consult JAURE.

(3) Clearance to align coupling hubs and replacement of sealing rings.

(4) Weight and moment of inertia are given for minimum bore.

(5) Weight is given for maximum bore.

(6) l1 can be supplied with different length on demand.

Acoplamiento/Coupling



MTCO - MTC-YY Telescópico / Telescopic

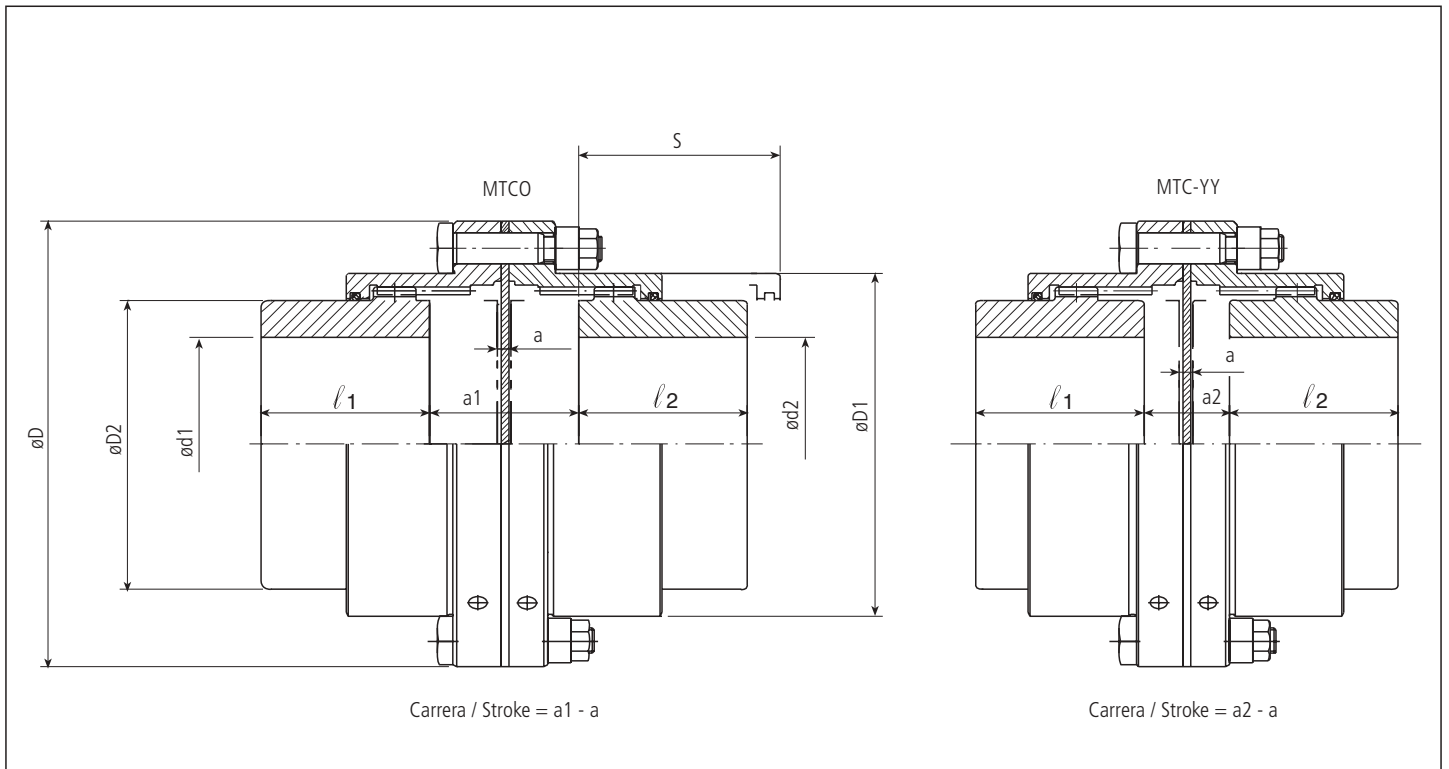

Ejemplo de denominación
Denomination example

MTCO-132
MTC-YY-132 Dos cubos invertidos / Two reversed hubs

TAMAÑO SIZE	TN NOMINAL	TP MÁXIMO TP MX	VELOCIDAD MÁXIMA (1) n MAX (1)	DIMENSIONES GENERALES GENERAL DIMENSIONS									PESO Max. (4) WEIGHT Max. (4)	PESO Min. (5) WEIGHT Min. (5)	MOMENTO DE INERCIA (4) MOMENT OF INERTIA (4)	CANTIDAD DE GRASA GREASE QTY.
				D	D1	D2	d1-d2 (Min-Max) (2)	l1-l2	a	a1	a2	S (3)				
52	1.780	3.600	8.600	111	82,5	69	14-52	43	6	26	10	57	4	3	0,005	0,03
62	2.790	5.520	7.000	141	104,5	85	17-62	50	6	36	16	64	8	6	0,016	0,06
78	5.600	11.100	5.800	171	127,5	107	20-78	62	6	46	28	76	14	10	0,040	0,09
98	8.500	17.400	4.700	210	156	133	26-98	76	8	58	22	92	26	18	0,11	0,12
112	14.000	28.200	4.200	234	181,5	152	30-112	90	8	88	46	108	39	26	0,20	0,30
132	23.000	45.600	3.600	274	210,5	178	35-132	105	11	92	53	125	58	42	0,45	0,40
156	35.100	69.600	3.200	312	248,5	209	70-156	120	11	102	63	140	91	61	0,88	0,60
174	44.400	88.000	2.900	337	274	234	85-174	135	13	122	71	162	115	77	1,33	0,80
190	68.500	139.600	2.600	380	308,5	254	95-190	150	13	146	97	180	165	115	2,48	1,40
210	84.600	167.600	2.400	405	334	279	110-210	175	14	168	102	205	211	142	3,59	2,50
233	151.000	304.000	2.200	444	365,5	305	120-233	190	14	180	114	218	260	167	5,00	3,00
275	205.500	407.000	2.000	506	424	355	130-275	220	16	212	140	252	411	252	10,39	4,50

- (1) Consúltese a JAURE para acoplamientos operando a velocidades superiores.
- (2) Agujero máximo para acoplamientos con chaveta según DIN 6885/1. Para otro tipo de chavetas o uniones consulte a JAURE.
- (3) Espacio necesario para alinear los cubos y para sustituir las juntas.
- (4) El peso y el momento de inercia están calculados con dimensiones de agujero mínimo.
- (5) El peso está calculado con agujero máximo.

- (1) Consult JAURE for couplings operating at higher speeds.
- (2) Max. allowable bore for couplings with DIN 6885/1 keys. For other types of keys or connections please consult JAURE.
- (3) Clearance to align coupling hubs and replacement of sealing rings.
- (4) Weight and moment of inertia are given for minimum bore.
- (5) Weight is given for maximum bore.

Acoplamiento/Coupling



MTB - MTBX Bulones de rotura / With shear pins

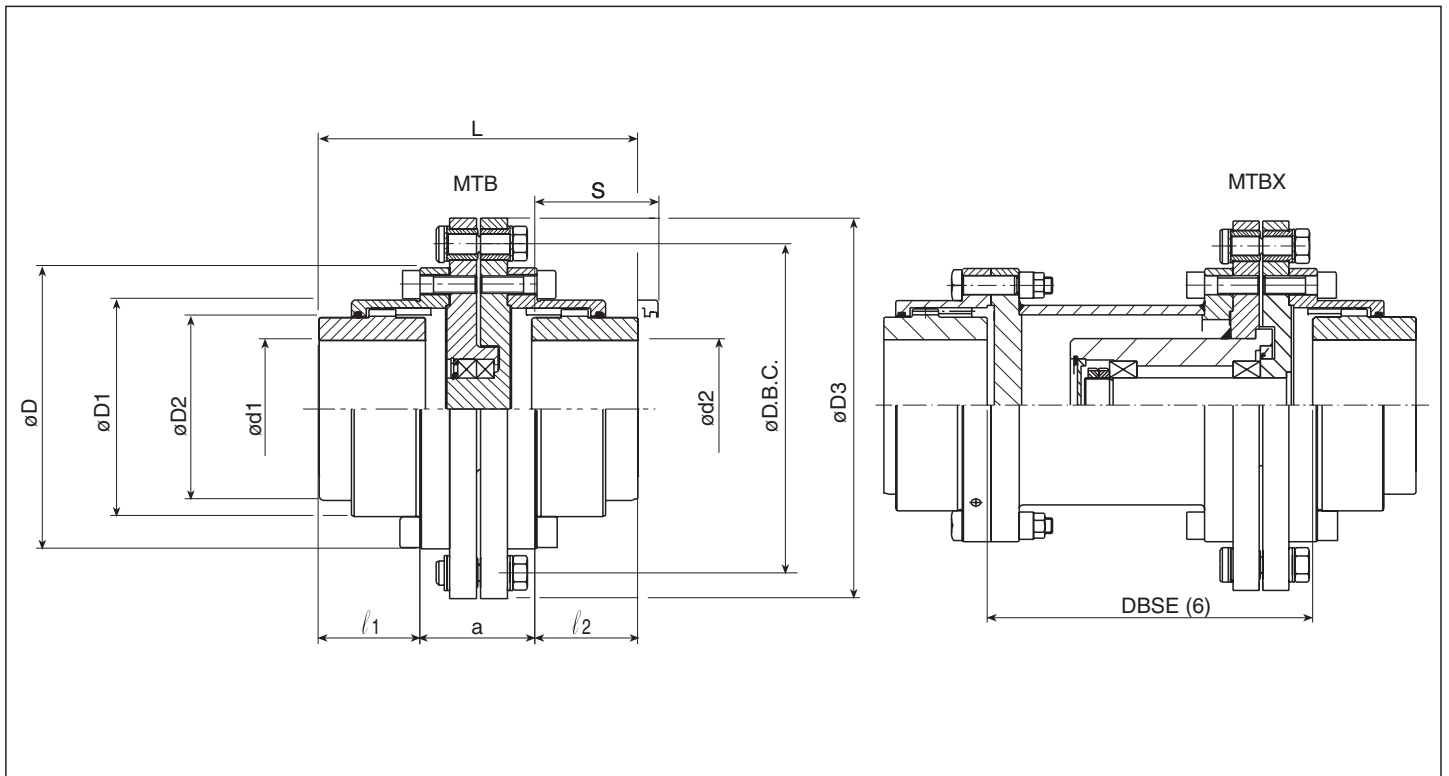

Ejemplo de denominación
Denomination example

MTB-132 / Tbr = 15000 (Nm)
MTBX-132 / Tbr = 1500 (Nm) / DBSE= 1000 (mm) / V= 1500rpm

Donde Tbr es el par tarado de rotura / Where Tbr is the designed breaking torque
Donde "V" es la velocidad máxima / Where "V" is the maximum speed

TAMAÑO SIZE	TN NOMINAL Nm	TP MÁXIMO TP MX Nm	VELOCIDAD MÁXIMA (1) n MAX (1) 1/min	DIMENSIONES GENERALES GENERAL DIMENSIONS										PESO Max. (4) WEIGHT Max. (4) Kg	PESO Min. (5) WEIGHT Min. (5) Kg	MOMENTO DE INERCIA (4) MOMENT OF INERTIA (4) J (Kgm ²)	CANTIDAD DE GRASA GREASE QTY. Kg
				D	D1	D2	D3	D.B.C	d1-d2 (Min-Max) (2)	l1-l2	a	L	S (3)				
52	1.780	3.600	8.600	111	82,5	69	170	170	14-52	43	39	118	57	10	9	0,025	0,03
62	2.790	5.520	7.000	141	104,5	85	220	185	17-62	50	49	149	64	18	16	0,075	0,06
78	5.600	11.100	5.800	171	127,5	107	250	215	20-78	62	61	185	76	27	24	0,139	0,09
98	8.500	17.400	4.700	210	156	133	285	250	26-98	76	55	207	92	43	35	0,27	0,12
112	14.000	28.200	4.200	234	181,5	152	335	285	30-112	90	100	280	108	73	63	0,70	0,3
132	23.000	45.600	3.600	274	210,5	178	370	320	35-132	105	105	315	125	106	86	1,16	0,4
156	35.100	69.600	3.200	312	248,5	209	410	360	70-156	120	115	355	140	148	119	1,96	0,6
174	44.400	88.000	2.900	337	274	234	435	385	85-174	135	123	393	162	180	145	2,69	0,8
190	68.500	139.600	2.600	380	308,5	254	520	450	95-190	150	166	466	180	282	232	6,10	1,4
210	84.600	167.600	2.400	405	334	279	560	490	110-210	175	170	520	205	340	277	8,35	2,5
233	151.000	304.000	2.200	444	365,5	305	590	520	120-233	190	182	562	218	412	318	10,74	3
275	205.500	407.000	2.000	506	424	355	660	590	130-275	220	208	648	252	603	443	78,83	4,5

- (1) Consúltase a JAURE para acoplamientos operando a velocidades superiores
- (2) Agujero máximo para acoplamientos con chaveta según DIN-6885/1. Para otro tipo de chavetas o uniones consulte a JAURE
- (3) Espacio necesario para alinear los cubos y para sustituir las juntas.
- (4) El peso y el momento de inercia están calculados con dimensiones de agujero mínimo.
- (5) El peso está calculado con agujero máximo
- (6) Distancia a especificar por cliente. **DBSE es la distancia entre extremos de ejes, no entre bridas.**

- (1) Consult JAURE for couplings operating at higher speeds.
- (2) Max. allowable bore for couplings with DIN 6885/1 keys. For other types of keys or connections please consult JAURE.
- (3) Clearance to align coupling hubs and replacement of sealing rings.
- (4) Weight and moment of inertia are given for minimum bore.
- (5) Weight is given for maximum bore.
- (6) Distance to be specified by the customer. **DBSE is distance between shafts ends, not between flanges.**

Acoplamiento/Coupling



MTNBR Bulones de rotura / With shear pins

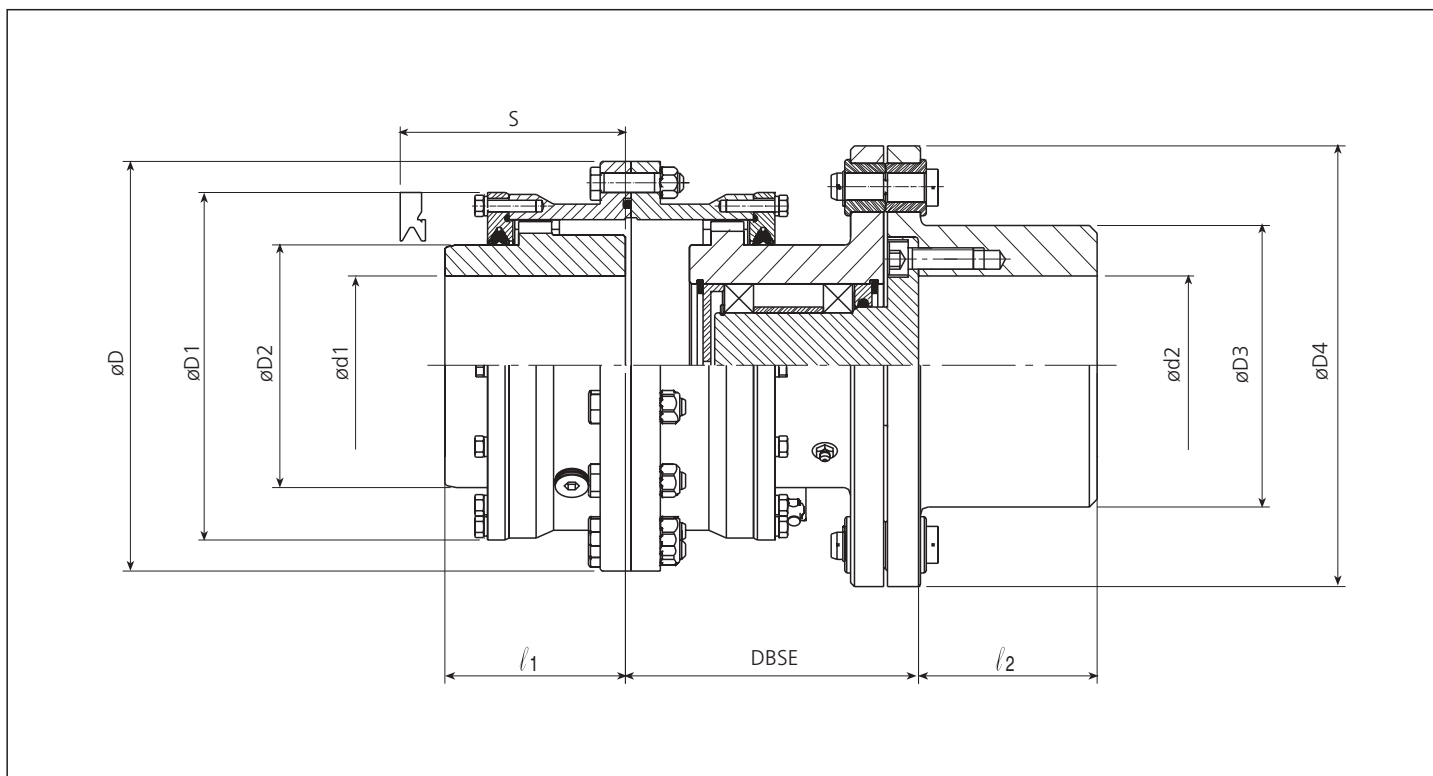

Ejemplo de denominación
Denomination example

MTNBR-125 / DBSE = 195 / Tbr = 15000 (Nm)

Donde Tbr es el par tarado de rotura / Where Tbr is the designed breaking torque

TAMAÑO SIZE	TN NOMINAL Nm	TP MÁXIMO TP MÁX Nm	VELOCIDAD MÁXIMA (1) n MAX (1) 1/ min	DIMENSIONES GENERALES GENERAL DIMENSIONS										PESO Max. (4) WEIGHT Max. (4) Kg	PESO Min. (5) WEIGHT Min. (5) Kg	MOMENTO DE INERCIA (4) MOMENT OF INERTIA (4) J (Kgm ²)	CANTIDAD DE GRASA GREASE QTY. Kg
				D	D1	D2	D3	D4	d1-d2 (Min-Max) (2)	l1-l2	DBSE	S (3)					
42	1.300	2.600	6.490	145	113	65	80	153	13-48	55	123±1	80	14	12	0,029	0,07	
55	2.500	5.000	5.770	164	126	80	95	172	16-60	70	134±1	90	21	18	0,055	0,10	
70	4.300	8.600	5.140	184	147	95	112	193	20-70	80	145±2	100	31	27	0,103	0,12	
90	7.000	14.000	4.310	220	176	112	135	230	25-85	95	156±2	130	50	43	0,24	0,22	
100	11.600	23.200	3.810	240	200	135	160	260	30-100	105	186±2	140	73	61	0,43	0,3	
125	19.000	38.000	3.420	270	230	160	185	290	35-120	120	195±2	150	105	85	0,76	0,4	
145	27.000	54.000	3.000	310	256	185	210	330	45-140	135	210±2	160	153	128	1,46	0,6	
165	39.000	78.000	2.750	340	292	210	230	360	55-160	150	242±3	190	207	170	2,35	1	
185	54.000	108.000	2.450	380	315	230	255	405	60-180	170	265±3	210	277	223	3,96	1,1	
205	69.000	138.000	2.300	405	340	255	290	432	70-200	185	300±3	230	357	285	5,76	1,6	
230	98.000	196.000	2.020	445	377	290	320	490	100-220	200	320±3	250	470	386	9,84	2	
260	130.000	260.000	1.870	490	415	320	360	530	115-250	230	354±3	280	627	508	15,40	1,3	

(1) Consúltase a JAURE para acoplamientos operando a velocidades superiores

(2) Agujero máximo para acoplamientos con chaveta según DIN-6885/1. Para otro tipo de chavetas o uniones consulte a JAURE

(3) Espacio necesario para alinear los cubos y para sustituir las juntas.

(4) El peso y el momento de inercia están calculados con dimensiones de agujero mínimo.

(5) El peso está calculado con agujero máximo

(1) Consult JAURE for couplings operating at higher speeds.

(2) Max. allowable bore for couplings with DIN 6885/1 keys. For other types of keys or connections please consult JAURE.

(3) Clearance to align coupling hubs and replacement of sealing rings.

(4) Weight and moment of inertia are given for minimum bore.

(5) Weight is given for maximum bore.

Acoplamiento / Coupling

MTES Embragable / Disengaging

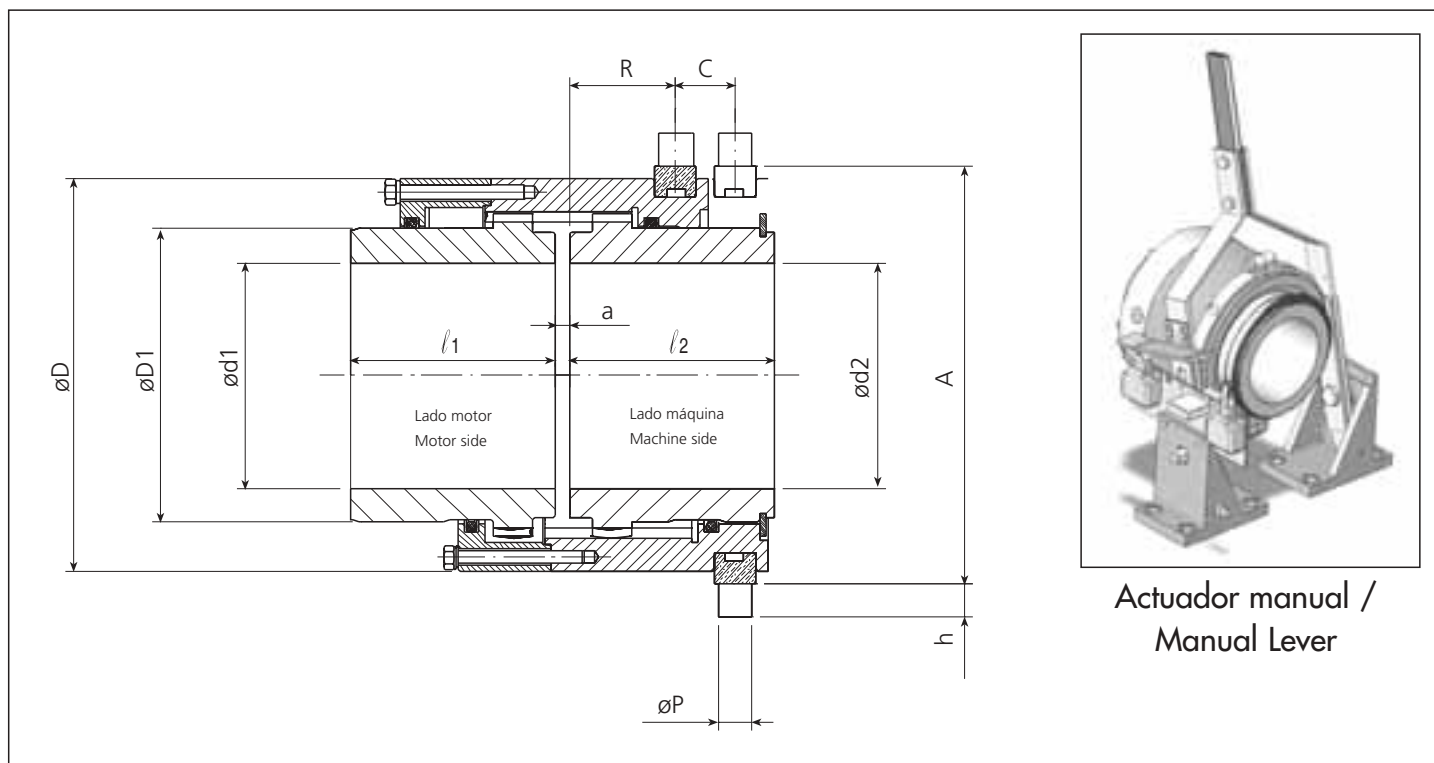

Ejemplo de denominación
Denomination example

MTES-125 / V = 150 (rpm)

Donde "V" es la velocidad máxima / Where "V" is the maximum speed

TAMAÑO SIZE	TN NOMINAL Nm	TP MÁXIMO TP MÁX Nm	VELOCIDAD MÁXIMA (1) n MAX (1) 1/ min	DIMENSIONES GENERALES GENERAL DIMENSIONS										PESO Max. (4) WEIGHT Max. (4) Kg	PESO Min. (5) WEIGHT Min. (5) Kg	MOMENTO DE INERCIA (4) MOMENT OF INERTIA (4) J (Kgm ²)	CANTIDAD DE GRASA GREASE QTY. Kg
				D	D1	d1-d2 (Min-Max) (2)	l1-l2	a	A	h	P	R	C (3)				
42	1.025	4.050	3.000	100	60	13-44	55	6	104	12	12	24	18	6	5	0,008	0,04
55	2.150	4.300	2.500	120	79	16-60	70	6	124	14	14	33	20	10	7	0,018	0,05
70	4.200	8.400	2.000	150	101	20-75	80	6	154	16	16	40	25	18	13	0,051	0,14
90	7.200	14.400	1.700	177	120	25-95	95	8	187	16	16	50	28	30	21	0,12	0,2
100	11.700	23.400	1.500	200	143	30-105	105	8	210	18	18	56	32	43	30	0,21	0,24
125	17.200	34.400	1.300	226	170	35-130	120	8	240	20	20	62	35	63	39	0,40	0,33
145	27.500	55.000	1.150	264	200	45-150	135	10	280	20	20	70	40	98	64	0,83	0,45
165	38.000	76.000	1.050	290	220	55-165	150	10	300	22	22	72	42	126	82	1,28	0,8
185	51.200	102.400	950	325	250	60-190	170	10	330	24	24	77	44	178	110	2,24	1
205	67.300	134.600	850	353	275	70-210	185	12	368	26	26	81	48	229	139	3,39	1,2
230	88.000	176.000	800	377	300	100-230	200	12	390	26	26	86	52	283	167	4,67	1,4
260	134.500	269.000	700	435	340	115-260	230	12	450	30	30	102	60	415	261	9,37	2,7
280	180.000	360.000	650	470	370	140-280	250	16	485	30	30	102	60	502	321	13,60	3

(1) Consúltase a JAURE para acoplamientos operando a velocidades superiores

(2) Agujero máximo para acoplamientos con chaveta según DIN-6885/1. Para otro tipo de chavetas o uniones consulte a JAURE

(3) Carrera de la camisa.

(4) El peso y el momento de inercia están calculados con dimensiones de agujero mínimo.

(5) El peso está calculado con agujero máximo

Nota: A la hora de embragar o desembragar el eje de la máquina deberá poder girar libremente.

(1) Consult JAURE for couplings operating at higher speeds.

(2) Max. allowable bore for couplings with DIN 6885/1 keys. For other types of keys or connections please consult JAURE.

(3) Stroke of the sleeve.

(4) Weight and moment of inertia are given for minimum bore.

(5) Weight is given for maximum bore.

Note: When engaging or disengaging the machine must be stopped and the shaft must be able to rotate free.

Acoplamiento/Coupling



MTN con tapas / With covers

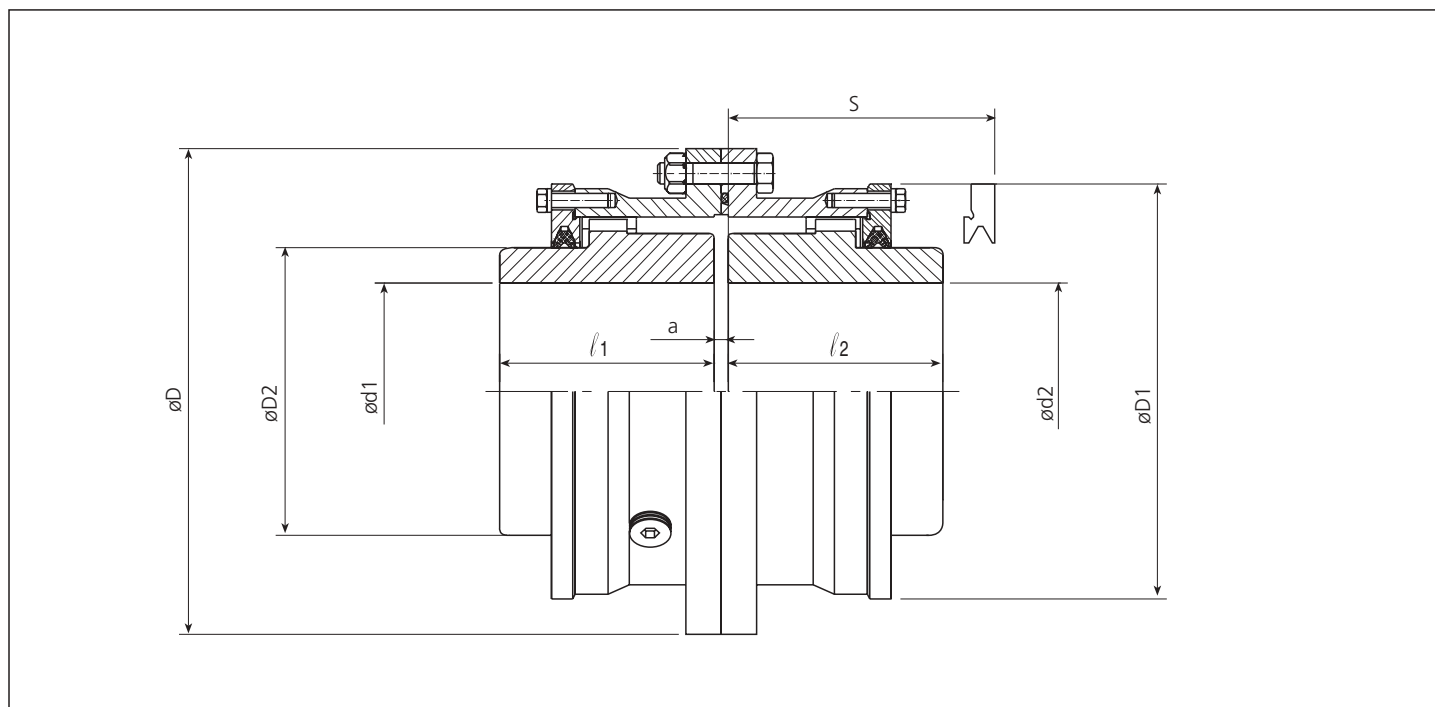

Ejemplo de denominación (*)
Denomination example (*)

MTN-125

(*) Si l_1 y l_2 son diferentes del acoplamiento standard en la tabla anexa, éstos se deberán especificar.
(*If l_1 and l_2 are different from the ones mentioned in the table below corresponding to standard couplings. They must be specified

Ejemplo/Example: MTN-125 / $l_1=190/l_2=220$ (l_1, l_2 mm)

TAMAÑO SIZE	TN NOMINAL	TP MÁXIMO TP MÁX	VELOCIDAD MÁXIMA (1) n MAX (1)	DIMENSIONES GENERALES GENERAL DIMENSIONS							PESO Max. (4) WEIGHT Max. (4)	PESO Min. (5) WEIGHT Min. (5)	MOMENTO DE INERCIA (4) MOMENT OF INERTIA (4)	CANTIDAD DE GRASA GREASE QTY.	
				D	D1	D2	d1-d2 (Min-Max) (2)	l_1-l_2	a	S (3)					Kg
42	1.300	2.600	6.950	145	113	65	13	48	55	6	80	8	6	0,015	0,07
55	2.500	5.000	6.150	164	126	80	16	60	70	6	90	13	10	0,031	0,10
70	4.300	8.600	5.480	184	147	95	20	70	80	6	100	19	14	0,058	0,12
90	7.000	14.000	4.580	220	176	112	25	85	95	8	130	32	24	0,14	0,22
100	11.600	23.200	4.200	240	200	135	30	100	105	8	140	44	32	0,23	0,3
125	19.000	38.000	3.730	270	230	160	35	120	120	8	150	65	45	0,44	0,4
145	27.000	54.000	3.250	310	256	185	45	140	135	10	160	93	68	0,81	0,6
165	39.000	78.000	2.965	340	292	210	55	160	150	10	190	129	93	1,40	1
185	54.000	108.000	2.650	380	315	230	60	180	170	10	210	177	124	2,35	1,1
205	69.000	138.000	2.490	405	340	255	70	200	185	12	230	223	152	3,38	1,6
230	98.000	196.000	2.265	445	377	290	100	220	200	12	250	288	204	5,49	2
260	130.000	260.000	2.060	490	415	320	115	250	230	12	280	385	266	8,71	1,3

- (1) Consúltase a JAURE para acoplamientos operando a velocidades superiores
- (2) Agujero máximo para acoplamientos con chaveta según DIN-6885/1. Para otro tipo de chavetas o uniones consulte a JAURE
- (3) Espacio necesario para alinear los cubos y para sustituir las juntas.
- (4) El peso y el momento de inercia están calculados con dimensiones de agujero mínimo.
- (5) El peso está calculado con agujero máximo

- (1) Consult JAURE for couplings operating at higher speeds.
- (2) Max. allowable bore for couplings with DIN 6885/1 keys. For other types of keys or connections please consult JAURE.
- (3) Clearance to align coupling hubs and replacement of sealing rings.
- (4) Weight and moment of inertia are given for minimum bore.
- (5) Weight is given for maximum bore.

Fig. 6 Velocidades críticas para acoplamientos tipo MTX y MTXCO.
Critical speed for intermediate shaft couplings type MTX and MTXCO.

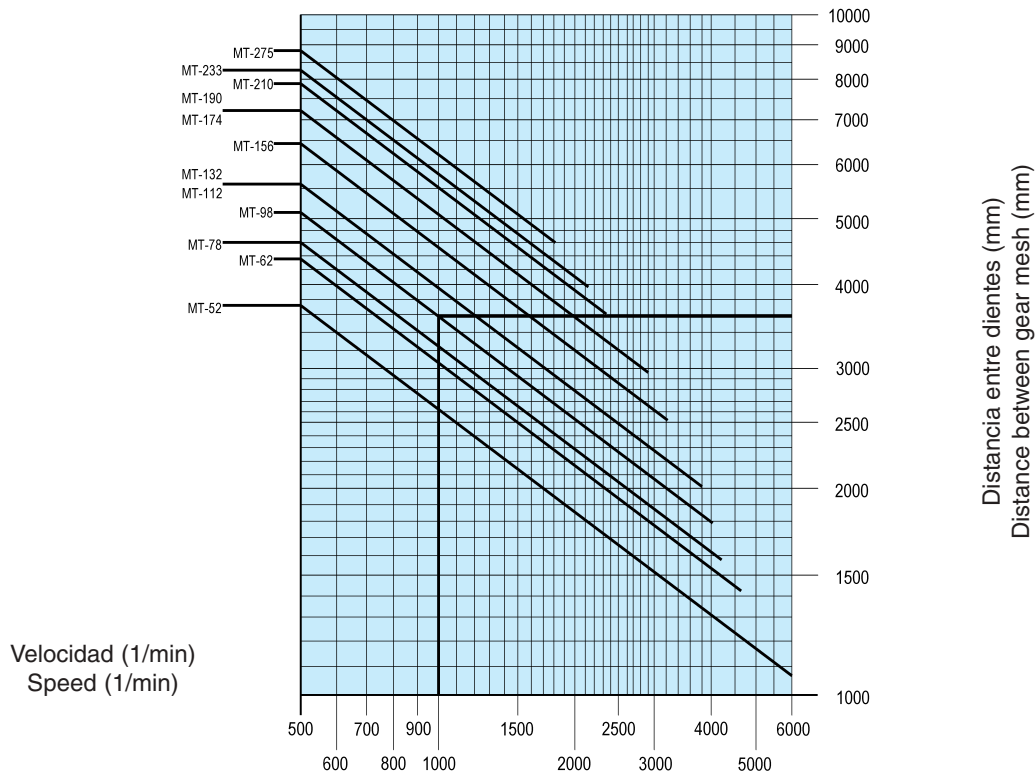

Ej.: Acoplamiento MTX-98 con espaciador de 3575 mm puede girar a una velocidad máxima de 1000 rpm
Ex.: MTX-98 with a spacer of 3575 mm can rotate at a speed maximum 1000 rpm

Fig. 7 Velocidades críticas para acoplamientos tipo MTD.
Critical speed for intermediate shaft couplings type MTD.

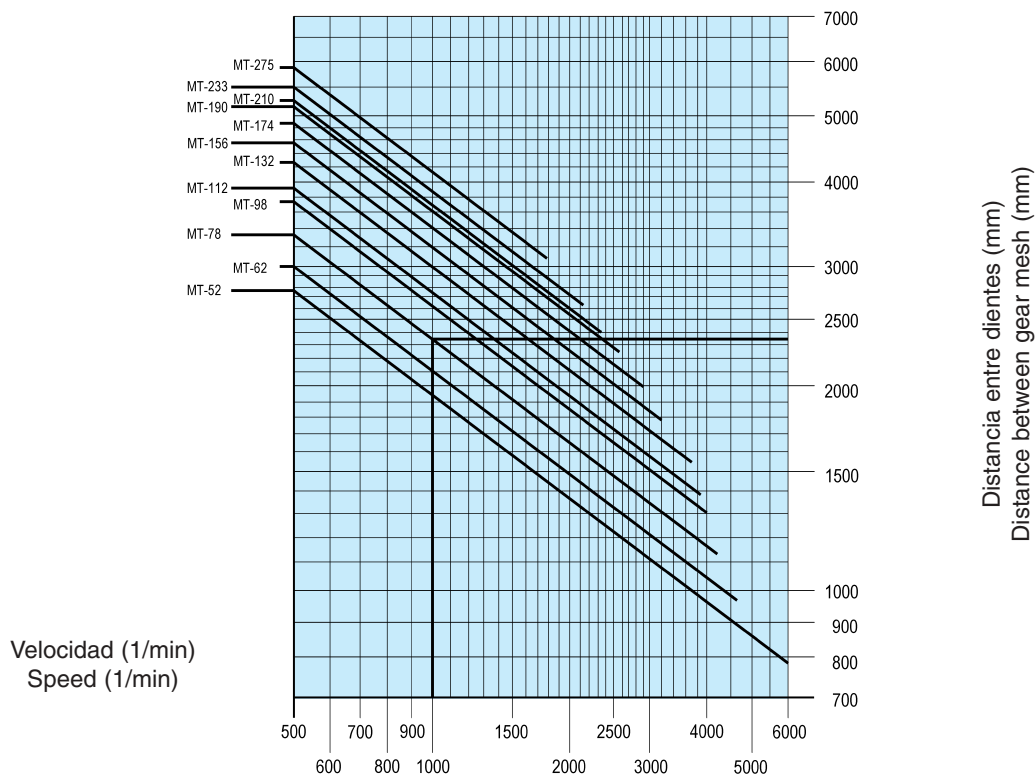

Ej.: Acoplamiento MTD-78 con eje intermedio de 2350 mm puede girar a una velocidad máxima de 1000 rpm
Ex.: MTD-78 with an intermediate shaft of 2350 mm can rotate at a speed maximum 1000 rpm

Nota: Para el cálculo se puede tomar como aproximación la longitud del espaciador/eje en lugar de la distancia entre dientes.
Note: For an approximate calculation the spacer/shaft length can be used instead of the distance between gear mesh.

Tipos de conexiones a ejes

Shaft connections types



	<p>A00</p> <p>En desbaste Pilot</p>	<p>A01</p> <p>Cilíndrico Cylindrical</p>	<p>A02</p> <p>Hexagonal Hexagonal</p>	
	<p>B01</p> <p>Un chavetero One keyway</p>	<p>B02</p> <p>Dos chaveteros a 180° Two keyways at 180°</p>	<p>B03</p> <p>Dos chaveteros a 120° Two keyways at 120°</p>	<p>B04</p> <p>Dos chaveteros a 90° Two keyways at 90°</p>
	<p>C01</p> <p>Agujero cónico Un chavetero paralelo al eje Conical bore One straight keyway</p>	<p>C02</p> <p>Agujero cónico Dos chaveteros paralelos al eje Conical bore Two straight keyways</p>	<p>B05</p> <p>Dos chaveteros tangenciales a 120° Two tangential keyways at 120°</p>	
	<p>D01</p> <p>Agujero cónico Un chavetero paralelo al cono Conical bore One tapered keyway</p>	<p>D02</p> <p>Agujero cónico Dos chaveteros paralelos al cono Conical bore Two tapered keyways</p>		
	<p>E01</p> <p>Extracción hidráulica Shrink fit</p>	<p>E02</p> <p>Extracción hidráulica con dos diámetros Shrink fit with two diameters</p>	<p>E03</p> <p>Extracción hidráulica y chavetero Shrink fit and keyway</p>	
	<p>F01</p> <p>Cónico con extracción hidráulica Tapered Shrink fit</p>	<p>F02</p> <p>Con casquillo cónico With conical sleeve</p>	<p>F03</p> <p>Con Safeset® With Safeset®</p>	
	<p>G01</p> <p>Según DIN 5480 According DIN 5480</p>	<p>G02</p> <p>Según DIN 5480 Con diámetro de centrado According DIN 5480 With centering diameter</p>	<p>G03</p> <p>Con anillo de contracción With clamping ring</p>	

Denominación de acoplamientos

Coupling designation

Para una fácil y clara denominación de los acoplamientos, en cada hoja dimensional se muestra una designación abreviada que facilita el reconocimiento del tipo de acoplamiento. A dicha designación abreviada se le deberá añadir el tipo de mecanizado del acoplamiento que se muestra en la página 34. Véase a continuación un ejemplo:

Ej. Acoplamiento MTFD 132, con un disco de freno DF=625 mm de diámetro, anchura del disco de b=12,7 mm y velocidad de rotación máxima de v=1700 rpm. Ambos agujeros con un chavetero.

For a clear and quick coupling designation, a short denomination is shown in each coupling dimensional sheet. In order to complete such designation, the bore specification should be added with the code shown in page 34. See below an example:

Ex. Coupling MTFD 132, with a brake disc DF= 625 mm diameter, disc width b=12,7 mm and maximum running speed of v=1700 rpm. Both bores with one single keyway.

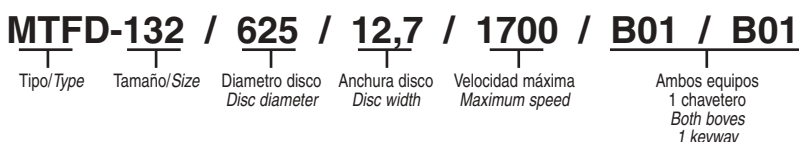

La dimensión y tolerancia de los agujeros se deberá definir adicionalmente por separado / The bore dimension and tolerances will have to be defined additionally separately.

Equivalencias entre el nuevo acoplamiento de dientes MT y series de acoplamientos de JAURE anteriores.

Equivalences between New MT Gear coupling and previous JAURE Gear couplings Series.

Nuevo / New MT	MT	HA	MS	MN
52	42	10	5	5
62	55	15	10	10
78	70	20	20	20
98	90	25	35	35
112	100	30	60	60
132	125	35	105	105
156	145	40	150	150
174	165	45	210	210
190	185	50	325	325
210	205	55	430	430
233	230	60	600	600
275	260	70	800	800
280	280		1.150	1.150
310	310		1.500	
345	345		2.100	
370	370		2.650	
390	390		3.400	
420	420		4.200	
460	460		5.250	
500	500		6.500	

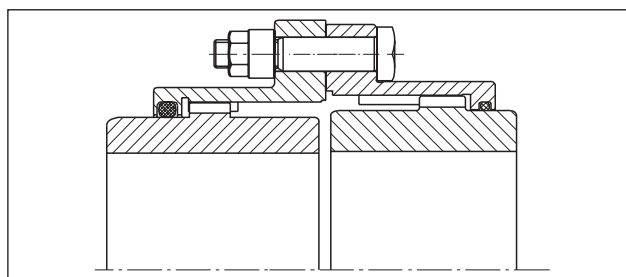

MT antiguo/Old MT MT nuevo/New MT

- MT y nuevo MT: con tapas a partir del 280./ MT and new MT: with covers from 280 upwards.
- MS: sin tapas entre el MS-5 y MS-325/MS: without covers from MS-5 up to MS-325.
- MN: con tapas en todos los tamaños (MN=MS a partir del MS-430)/MN: with covers for all sizes (MN=MS from MS-430 upwards).
- HA: según norma AGMA para las dimensiones de bridas/HA according to AGMA standard for Flange dimensions.
- MT: según norma AGMA para los tamaños comprendidos entre el 42 y 260, ambos incluidos (excepto el MTN)/MT according to AGMA standard from size 42 up to 260 included (except type MTN).
- Nuevo MT: Según norma AGMA para los tamaños comprendidos entre el 52 y 275, ambos incluidos (excepto el MTN)/New MT: According to AGMA standard from size 52 up to 275, both included (except type MTN).

Dimensiones de la brida (mm.) según la norma A.G.M.A

Flange dimensions (mm.) A.G.M.A. standard

Tamaño Size	D	D ₃	U = Cantidad Quantity	d ₃	T	D ₅ (H7)	b
52	111	95.25	6	6.5	14	80	3
62	141	122.23	8	9.5	19	100	3
78	171	149.22	6	12.75	19	122	3
98	210	180.97	6	16	22	148	3
112	234	206.37	8	16	22	172	3
132	274	241.3	8	19	29	200	4
156	312	279.4	8	19	29	232	4
174	337	304.8	10	19	29	260	5
190	380	342.9	8	22.25	38	286	5
210	405	368.3	14	22.25	38	315	5
233	444	400	14	22.25	26	345	5
275	506	463.5	16	25.5	29	400	6

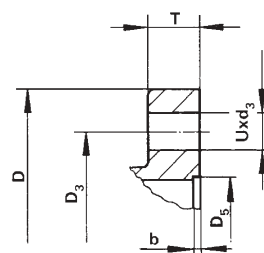

Brida para tornillos expuestos.
Flange for exposed bolts

Recomendaciones de ajuste eje/agujero

Recommendations for shaft/bore fits



A continuación se incluyen las recomendaciones de ajuste eje/agujero, según la norma ISO.
The following recommendations, according to ISO, are given for shaft/bore fits.

TIPO DE AJUSTE TYPE OF FIT	TOLERANCIAS DEL EJE SHAFT TOLERANCES	TOLERANCIAS DEL AGUJERO BORE TOLERANCES
Ajustes con interferencia y chaveta paralela <i>Interference fits with parallel keyway</i>	h 6	S 7
	k 6	M 7
	m 6	K 7
	n 6	J 7
	p 6	H 7
Ajustes con interferencia* y sin chaveta <i>Shrink fits* without parallel key</i>	u 6	H 7
	v 6	
	x 6	

* Las tensiones en el cubo deben ser verificadas.

Para otros tipos de unión consulte a nuestro departamento técnico.

Para una chaveta se recomienda una anchura de chavetero ISO P9, para 2 chavetas ISO JS9.

* *The stresses on the hub must be checked.*

For other types of connection please consult our technical department.

For one keyway a keyway tolerance width ISO P9 is recommended. For double keyway ISO JS9 is recommended.

Fuerzas axiales originadas por el acoplamiento

Axial forces induced by the gear coupling

El acoplamiento de dientes acomoda la desalineación a través del deslizamiento relativo del dentado del cubo en la camisa. Dicho deslizamiento genera unas fuerzas axiales en los rodamientos adyacentes. Dicha fuerza debe ser tenida en cuenta a la hora de diseñar la máquina y los rodamientos que soportan la fuerza axial.

Gear couplings accommodate the misalignment through the sliding of the hub teeth over the sleeve teeth. This sliding imposes axial forces at the nearby bearings. This force has to be taken into account when designing the machine and the thrust bearings:

$$F_a = \frac{2x T_n \times \mu}{\varnothing_p \times 0,94}$$

F_a = Fuerza axial (KN)

T_n = Par nominal a transmitir (KNm)

μ = Coeficiente de fricción ($\mu = 0,05$ en caso de buena lubricación, $\mu = 0,3$ en caso de agarrotamiento)

\varnothing_p = Diámetro primitivo del dentado (en metros), tómese el diámetro D1 como dato aproximado o en su caso consulte nuestro departamento técnico para un cálculo más preciso.

F_a = Axial Force (KN)

T_n = Nominal Torque to be transmitted (KNm)

μ = Friction coefficient ($\mu = 0,05$ for good lubrication, $\mu = 0,3$ for axial lock up)

\varnothing_p = Pitch diameter of the gear mesh (in meters), Take D1 as an approximate dimension or consult Jaure for a more accurate calculation.

Datos de chavetero y agujeros de extracción

Keyway and puller hole data

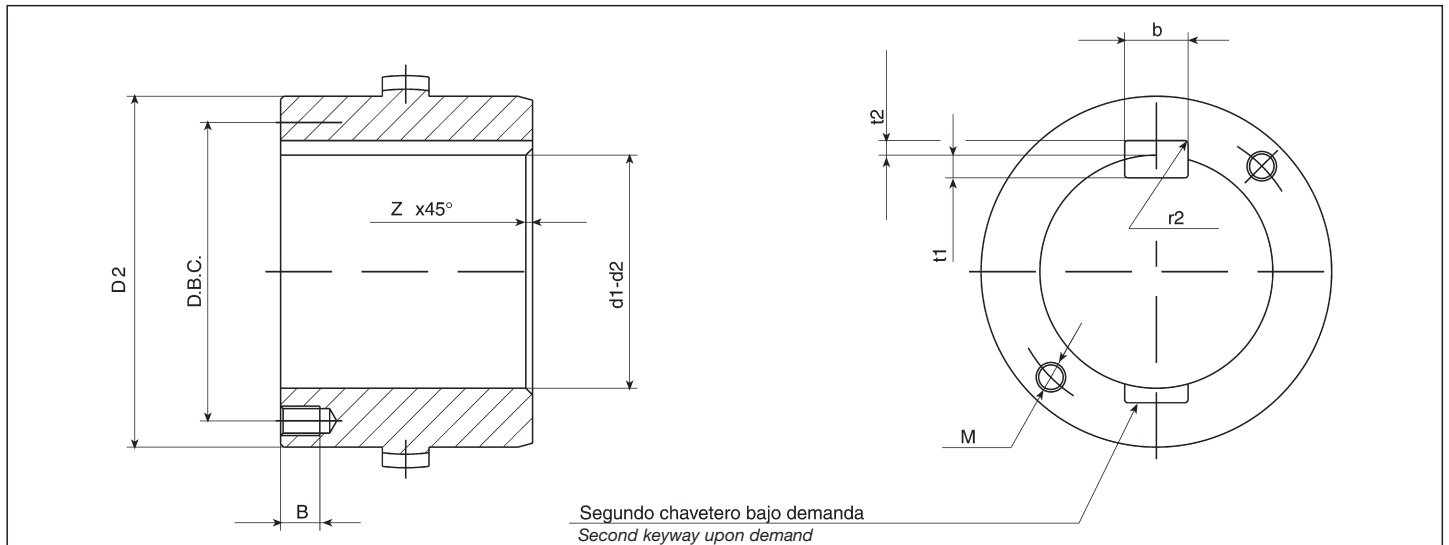

Tamaño Size	D ₂	Dimensiones de agujeros de extracción (mm.) Puller hole data				
		d ₁ - d ₂ máx.	D. B. C.	M	B	Z
52	69	52	60	M6	9	1,5
62	85	62	73	M8	12	1,5
78	107	78	91	M10	15	1,5
98	133	98	114	M12	18	2
112	152	112	131	M14	21	2
132	178	132	153	M16	24	2,5
156	209	156	179	M16	24	3
174	234	174	203	M20	30	3
190	254	190	216	M20	30	3
210	279	210	239	M20	30	3,5
233	305	233	253	M24	36	3,5
275	355	275	305	M24	36	3,5
280	370	280	325	M30	45	4
310	410	310	360	M30	45	4
345	450	345	398	M30	45	4
370	490	370	430	M36	54	4
390	520	390	455	M36	54	5
420	560	420	490	M42	63	5
460	600	460	530	M42	63	5
500	650	500	575	M42	63	5
550	710	550	630	M48	72	5
590	760	590	675	M48	72	6
620	810	620	715	M48	72	6
650	840	650	745	M48	72	6
680	890	680	785	M56	84	8
730	950	730	840	M56	84	8
800	1.050	800	925	M56	84	8
900	1.180	900	1040	M56	84	8
1000	1.320	1000	1160	M56	84	8
1100	1.450	1100	1275	M56	84	8
1200	1.580	1200	1390	M56	84	8

Chavetero según DIN 6885/1 (mm.) Keyway acc. to DIN-6885/1					
d ₁ . d ₂ por encima-hasta above - to	b (1)	t ₁	t ₂	r ₂	Chaveta Key
8-10	3	1.8	1.4	0.08-0.16	3 x 3
10-12	4	2.5	1.8	0.16-0.25	4 x 4
12-17	5	3	2.3	0.16-0.25	5 x 5
17-22	6	3.5	2.8	0.16-0.25	6 x 6
22-30	8	4	3.3	0.25-0.4	8 x 7
30-38	10	5	3.3	0.25-0.4	10 x 8
38-44	12	5	3.3	0.25-0.4	12 x 8
44-50	14	5.5	3.8	0.25-0.4	14 x 9
50-58	16	6	4.3	0.25-0.4	16 x 10
58-65	18	7	4.4	0.4-0.6	18 x 11
65-75	20	7.5	4.9	0.4-0.6	20 x 12
75-85	22	9	5.4	0.4-0.6	22 x 14
85-95	25	9	5.4	0.4-0.6	25 x 14
95-110	28	10	6.4	0.4-0.6	28 x 16
110-130	32	11	7.4	0.7-1.0	32 x 18
130-150	36	12	8.4	0.7-1.0	36 x 20
150-170	40	13	9.4	0.7-1.0	40 x 22
170-200	45	15	10.4	0.7-1.0	45 x 25
200-230	50	17	11.4	1.2-1.6	50 x 28
230-260	56	20	12.4	1.2-1.6	56 x 32
260-290	63	20	12.4	1.2-1.6	63 x 32
290-330	70	22	14.4	2-2.5	70 x 36
330-380	80	25	15.4	2-2.5	80 x 40
380-440	90	28	17.4	2-2.5	90 x 45
440-500	100	31	19.5	2-2.5	100 x 50

(1) La tolerancia del mecanizado de anchura del chavetero para chavetas paralelas es ISO P9.

(1) The tolerance zone for the hub keyway width b for parallel keys is ISO P9.

Los agujeros de extracción se suministran bajo demanda.

Verifíquese el diámetro de agujero máximo (d₁ - d₂) en caso de utilizar agujeros de extracción.

Pulling holes are supplied optionally.

Please verify maximum bore (d₁ - d₂) in case shrink fit is used.

Diseños especiales / Special design



A continuación se muestran algunos de nuestros diseños estándares y especiales. No dude en consultar a nuestro departamento técnico para cualquier solución en acoplamientos.

Here below are some standard and special coupling patterns manufactured by us. Do not hesitate consulting us for any coupling solution. Our Engineering Department is at your service.

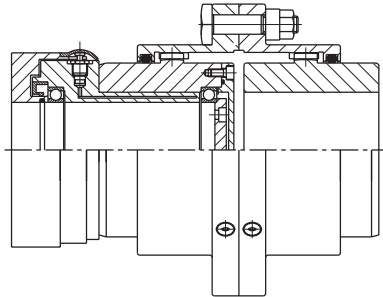

Tipo MTST-B de seguridad con Safeset®
Type MTST-B with Safeset® safety element

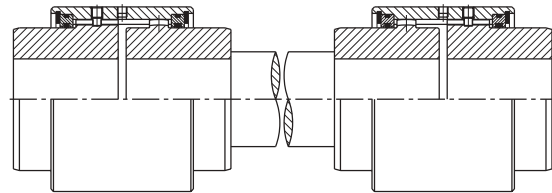

Tipo MTSD Con eje intermedio
Type MTSD Horizontal Floating shaft

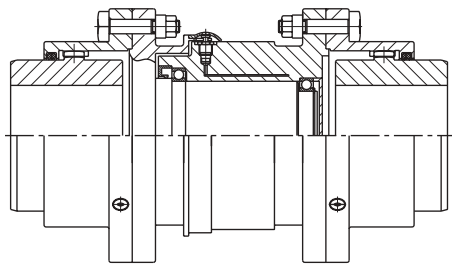

Tipo MTSR-P de seguridad con Safeset®
Type MTSR-P with Safeset® safety element

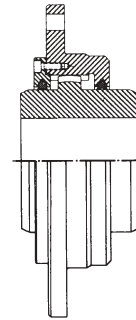

Tipo TE Para tambores de elevación
Type TE Gear Coupling for lifting gear drums

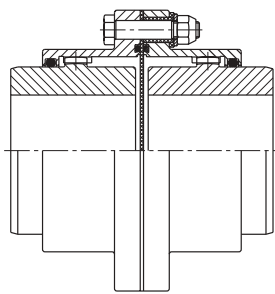

Tipo MTAE con aislamiento eléctrico
Type MTAE With Electrical insulation

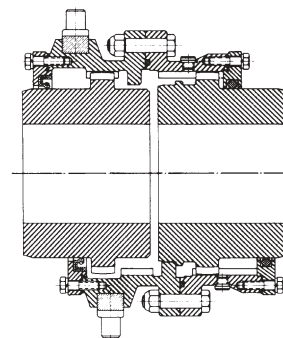

Tipo MTEN Acoplamiento desembragable
Type MTEN Disengaging Coupling

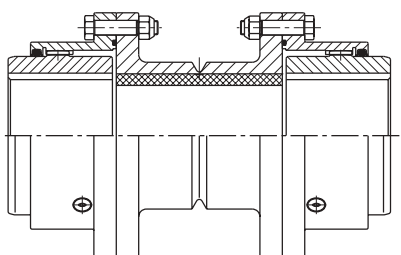

Tipo MTX con espaciador de seguridad
Type MTX with a safety spacer

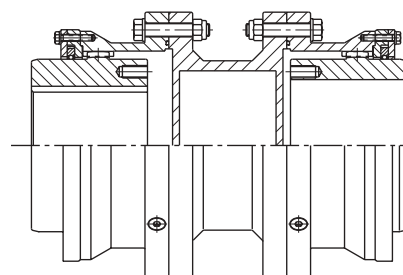

Tipo MTAD de alta desalineación
Type MTAD for high misalignment

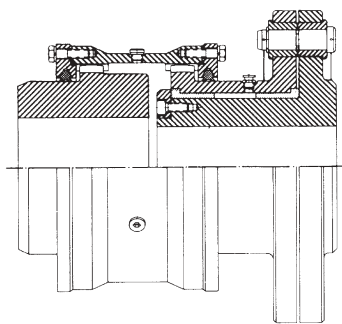

Tipo MTBC Con bulones de rotura
Type MTBC Shear pin Coupling

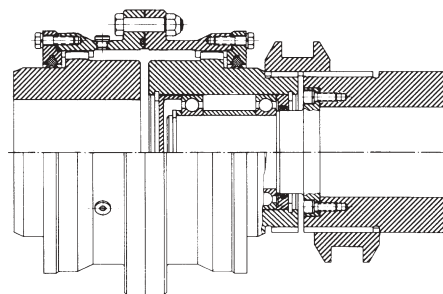

Tipo MTEL Acoplamiento desembragable
Type MTEL Disengaging Coupling

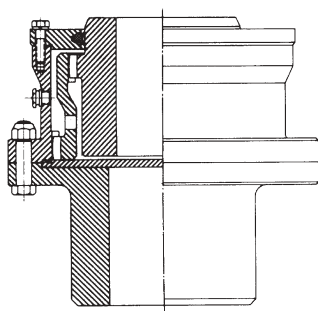

Tipo MTVS Acoplamiento vertical
Type MTVS Vertical Coupling

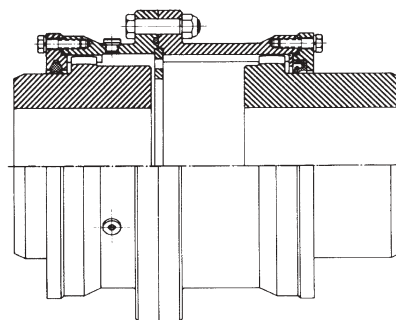

Tipo MTNCO especial Acoplamiento telescópico
Type MTNCO special Telescopic Coupling

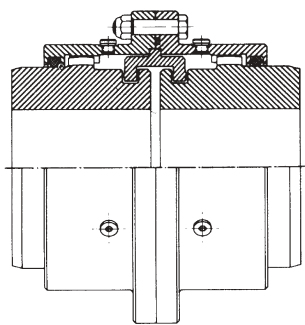

Tipo MTL Con limitación axial
Type MTL Limited end Float

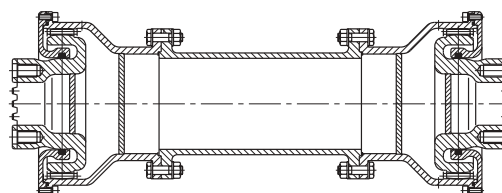

Tipo FE Acoplamiento aplicación ferroviaria
Type FE Railway coupling

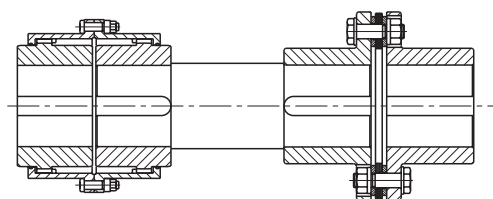

Tipo MT en combinación con un acopl. de laminas
Type MT in combination with a disc pack coupling

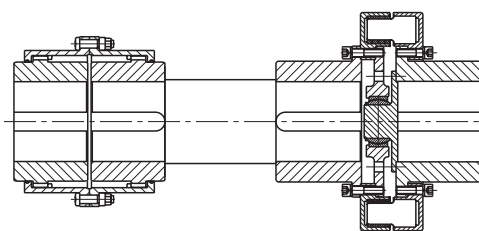

Tipo MT en combinación con un acopl. elástico
Type MT in combination with a elastic coupling

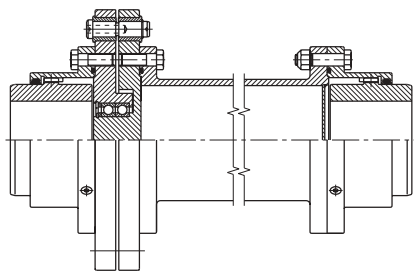

Tipo MTBLX Con bulones de rotura y espaciador
Type MTBLX Spacer Shear pin Coupling

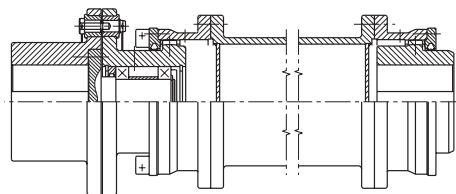

Tipo MTBRX Con bulones de rotura y espaciador
Type MTBRX Spacer Shear pin Coupling

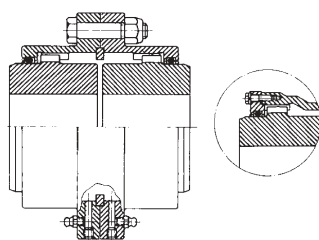

Tipo SID Norma metalúrgica (FRANCIA)
Type SID Metallurgy Standard (FRANCE)

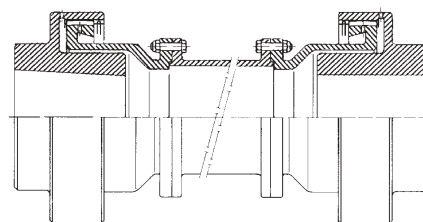

Tipo AVLE Alta velocidad lubricado por aceite
Type AVLE High Speed Oil Lubrication

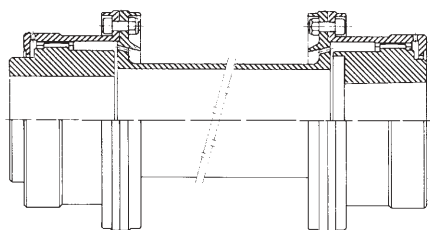

Tipo AVLI Alta velocidad lubricado por aceite
Type AVLI High Speed Oil Lubrication

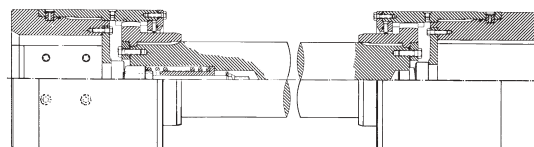

Tipo ALT Alargadera (Tren de Laminación)
Type ALT Spindle Coupling (Rolling Mill)

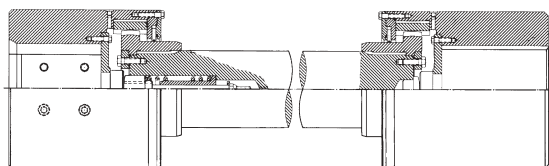

Tipo ALD Alargadera (Tren de Laminación)
Type ALD Spindle Coupling (Rolling Mill)

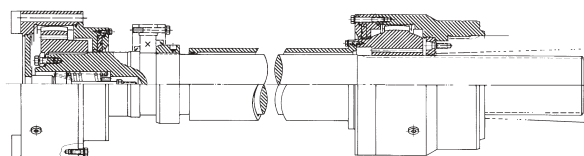

Tipo ALST Alargadera telescópica (Tren de Laminación)
Type ALST Telescopic Spindle Coupling (Rolling Mill)

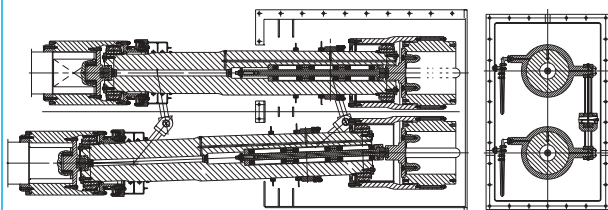

Tipo ALSTOL alargadera de lubricación continua
Type ALSTOL spindle with continuous lubrication

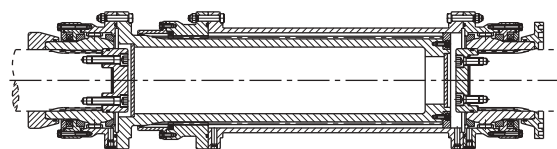

Tipo MT Especial con eje telescópico
Type MT special with telescopic shaft

Instrucciones de Instalación y Mantenimiento para acoplamientos de dientes MT



(Véanse las partes del acoplamiento en página 6)

Installation and Maintenance instructions for MT gear coupling

(See coupling parts in page 6)

0. Preparación previa la instalación.

Los acoplamientos de dientes deben ser almacenados en ambientes no corrosivos. Las superficies mecanizadas, especialmente los agujeros, deben tener siempre una protección para la corrosión. Si el acoplamiento se debe almacenar más de 6 meses, se recomienda desmontar las juntas tóricas de los alojamientos en el acoplamiento y se deberán mantener en una zona exenta de ozono.

- Cuando se instale el acoplamiento en el eje, se deberá quitar toda protección anticorrosiva de los agujeros.
- **IMPORTANTE: LOS ACOPLAMIENTOS DE DIENTES SON ELEMENTOS ROTATIVOS CON PELIGRO POTENCIAL. SE DEBERÁN EMPLEAR SIEMPRE PROTECCIONES O GUARDAS PARA EVITAR CUALQUIER TIPO DE ACCIDENTE Y SE DEBERÁN CUMPLIR LAS NORMAS DE SEGURIDAD VIGENTES.**
- **IMPORTANTE:** Antes de instalar el acoplamiento, verificar que la máquina esté apagada y que no existe un riesgo de arranque accidental.
- A la hora de manipular el acoplamiento, se deberá evitar en todo momento cualquier daño en el acoplamiento y sobre todo en el dentado.

1. Instalación de cubos con chavetero¹

- 1.1.** Asegurarse de que todas las piezas están limpias.
- 1.2.** Untar ligeramente con grasa las juntas tóricas (6) e introducir las en las ranuras de las camisas (2,3 ó 4, 5)
- 1.3.** Aplicar grasa a los dientes de las camisas (2,3 ó 4,5). Colocar las camisas sobre los ejes, evitando dañar las juntas tóricas (6)
- 1.4.** Para tamaños superiores al MT-275, colocar ante las tapas (7), una vez que las juntas y retenes (6) hayan sido engrasadas y colocadas en sus correspondientes ranuras.
- 1.5.** Calentar los cubos (1) a 110°C-130°C antes de instalarlos sobre los ejes. No utilizar un soplete. Protéjase las juntas de calor (max.temperatura juntas 75°C)
- 1.6.** Instalar los cubos (1) en sus respectivos ejes. La extremidad de los cubos debe engrasarse con las extremidades de los ejes. En caso de duda, consúltenos.
- 1.7.** Posicionar las máquinas a acoplar y comprobar si la distancia "a" es igual a la que se indica en la fig.9 pag.43 para diferentes ejecuciones conforme al plano específico. En caso de duda, consúltenos.
- 1.8.** Alinear los dos ejes, controlar la alineación con un reloj comparador o mediante un alineador laser. La tolerancia de la alineación dependerá de la velocidad de rotación. (Ver fig 11 en pág. 44)

0. Preparation prior to installation

The gear couplings should be kept in a non corrosive atmosphere. Machined surfaces, specially bores, should always have an anticorrosive protection. Adequate corrosive protection has to be provided if the coupling has to be kept in stock. If the coupling has to be in stock for more than 6 months it is advised to dismount the O-rings for the coupling and keep them in an ozone free area.

- When installing the coupling on the shafts, remove any anticorrosive protection from bores.
- **IMPORTANT: GEAR COUPLINGS ARE POTENTIALLY DANGEROUS ROTATING PARTS. ALWAYS USE PROPER GUARDS TO PREVENT ACCIDENTS AND COMPLY WITH EXISTING SAFETY REGULATIONS.**
- **IMPORTANT:** Prior to install the coupling, verify that the machine is shut down and that there is not any risk of accidental start up.
- When handling the coupling, always avoid any damage on the coupling and specially in the gear mesh.

1. Installation of keyed hubs¹.

- 1.1.** Ensure that all parts are clean.
- 1.2.** Apply a light coat of grease to the O-rings (6) and install them in the sleeves (2,3 ó 4,5) grooves
- 1.3.** Apply grease on the sleeves (2,3 ó 4,5) teeth. Place the sleeves on the shafts, avoid damage of the O-rings (6).
- 1.4.** For sizes larger than MT-275 place only the covers (7), once the O-rings (6) have been placed in the cover grooves.
- 1.5.** Heat the hubs (1) to 110-130°C prior to installing them onto the shafts. Do not use an open flame burner. Protect the O-rings against temperature (max. O-ring temperature 75°C)
- 1.6.** Install hubs (1) on their respective shafts. Hub faces have to be flush shaft end. In case of doubt, please contact us.
- 1.7.** Install units to be connected in place and check the spacing "a" between hubs. See fig. 9 on Page 43 or approved drawing for correct hub spacing "a", according to coupling type. In case of doubt, please contact us.
- 1.8.** Align the two shafts, check alignment using a dial indicator or laser alignment. Alignment precision depends on running speed. (see fig. 11 on Page 44).
- 1.9.** Allow the hubs (1) to cool before installing the sleeves (2,3 or 4,5) over the hubs. Apply grease on coupling hub (1) teeth before installing the sleeves (2,3 or 4,5).
- 1.10** Bolt up the sleeves with the recommended tight-

¹ Instalación de cubos sin interferencia. Para cubos con interferencia u otro tipo de montajes como montaje con apriete- extracción hidráulica, casquillos cónicos, etc consúltese a JAURE.

¹ Installation of keyed hubs without interference. For keyed interference hubs or other type of hub installations as shrink-fit, tapered sleeves, etc, consult JAURE.

1.9. Dejar que los cubos (1) se enfríen antes de montar las camisas (2,3 ó 4,5). Aplicar grasa sobre los dientes de los cubos (1) antes de instalar las camisas (2,3 ó 4,5).

1.10. Introducir la junta de papel aceitado o tórica (10) según corresponda y atornillar las camisas según el par de apriete (ver fig 9 pág 43). Se recomienda el empleo de loctite 243 en la rosca del tornillo. Es recomendable aplicar grasa en la junta y un poco de grasa al papel aceitado para fijarlo a la camisa durante el montaje. Asegurarse de que los agujeros de engrase, una vez montado el acoplamiento, están a 90° entre sí, tal y como se muestra en fig 8.

1.11. Engrasar el acoplamiento. Soltar los 2 tapones de engrase (9) de las camisas (2,3 ó 4,5). A modo orientativo se puede proceder de la siguiente manera: Girar el acoplamiento de modo que los agujeros de engrase están en posición horaria 1³⁰, 4³⁰, 7³⁰, 10³⁰, soltar los tapones de engrase (9) de las posiciones 1³⁰ y 7³⁰ e introducir la grasa en el 1³⁰ hasta que salga por el inferior 7³⁰ (ver fig. 8) es necesario soltar el tapón en posición 10³⁰ para facilitar la salida del aire. Para calidad de grasa, así como cantidad más exacta, ver fig 10 en pag 43 y 44. Para condiciones de funcionamiento diferentes a las dadas en fig 10 Pág. 43 consulte a JAURE. Para los tipos MTD, MTGD, MTX, MTGX, MTXCL, MTB, es necesario lubricar cada medio acoplamiento por separado. No olvidar introducir los tapones (9). Para los tipos MTV, MTS, MTCO, acoplamientos verticales y acoplamientos desembragables, consúltenos.

1.12. De cara a inspeccionar periódicamente el dentado, deberá existir suficiente espacio para alejar la camisa del dentado del cubo, distancia "S" en el catálogo. Si no es el caso se recomienda instalar un acoplamiento tipo MTN.

1.13. Para acoplamientos equilibrados en conjunto se deberán alinear las marcas de las partes durante el montaje.

2. Mantenimiento

Cada 3000 horas de trabajo o máximo 1 año. Para intervalos de engrase superiores, consúltenos. Actuar como se indica en 1.11. Rellenar el acoplamiento con grasa.

3. Desmontaje e inspección

Cada 8000 horas de trabajo o máximo 2 años.

3.1. Antes de mover las camisas, limpiar la superficie próxima a las juntas tóricas (6).

3.2. Soltar los tornillos (11) y la junta tórica (10) ó junta de papel (8).

3.3. Controlar el estado del dentado y de las juntas.

3.4. Comprobar la alineación.

3.5. Utilizar nueva grasa. Se puede emplear aceite de poca viscosidad para limpiar el acoplamiento de la grasa antigua.

ning torque (see fig. 9 on page 43), the use of Loctite 243 on the thread is recommended, after installing the sealing paper (sizes smaller than MT-275) or O-ring (10) (MT-280 and bigger sizes) in place. Using grease on the O-ring and a small quantity of grease to the sleeve flange for fixing purposes is recommended. Make sure that flange lubrication holes, after mounting, are 90° angle to each other as shown in fig. 8.

1.11 Grease the coupling. Remove both plugs (9) on the sleeve (2,3 or 4,5). As an approximate method proceed as follows: Turn the coupling so that the flange lubrication holes are in 1³⁰, 4³⁰, 7³⁰, 10³⁰ watch position. Take away the 1³⁰ and 7³⁰ plugs (9) and pump grease into the 1³⁰ holes, until grease leaks out from the lower 7³⁰ (see fig. 8). During the process it is required to remove the 10³⁰ plug to vent the interior. For grease quality and more accurate quantity see fig.10 on pages 43 and 44. If running conditions are different than the ones given in Fig.10 Page 43, consult us. For types MTD, MTGD, MTX, MTGX, MTCL, MTB, it is necessary to lubricate each half coupling separately. Introduce the oil plugs (9). For coupling types MTV, MTS; MTCO, vertical and disengaging, please consult JAURE.

1.12 In order to periodically inspect the gear mesh, there should be enough space to withdraw the sleeves from the hub gear mesh, distance "S" on the catalog. If this is not the case, it is advised to install a coupling with side covers as the MTN type.

1.13 For assembly balanced couplings respect the matching marks between components at installation.

2. Maintenance

Every 3000 working hours or maximum 1 year. If longer periods are needed, contact us. Proceed as mentioned under 1.11 Refill the coupling with grease.

3. Disassembly and inspection

Every 8000 working hours or maximum 2 years.

3.1. Before moving the sleeves, clean the hub surfaces near the O-rings (6) of dust or dirt.

3.2. Remove bolts (11) and the O-ring (10) or Sealing paper (8).

3.3. Control gearing and sealing.

3.4. Control alignment.

3.5. Use new grease. Low viscosity oil can be used to clean the coupling from old grease.

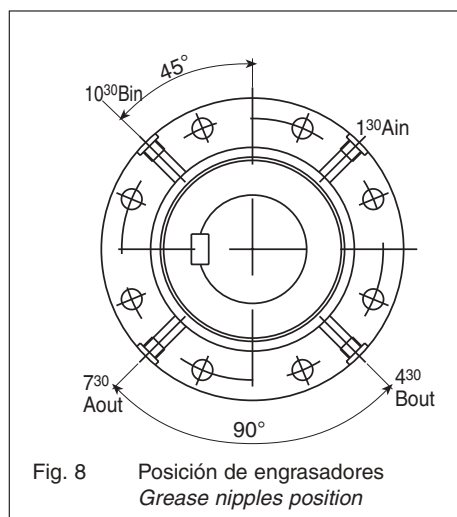

Fig. 8 Posición de engrasadores
Grease nipples position

Distancia "a" y pares de apriete de las brida. Recomendación de lubricantes y Cantidad de lubricante

Gap spacing "a" and flange bolt tightening torque. Recommended lubricant & quantity



Fig. 9 Acoplamientos tipo MT, MTG y MTN / Coupling type MT, MTG and MTN

Tamaño Size	"a" (mm.)	Tamaño Size	"a" (mm.)	Tamaño Size	"a" (mm.)	Tamaño Size	Par de apriete ¹⁾ Tightening Torque ¹⁾ (Nm)	Tamaño Size	Par de apriete ¹⁾ Tightening Torque ¹⁾ (Nm)	Tamaño Size	Par de apriete ¹⁾ Tightening Torque ¹⁾ (Nm)
MT-52	3±1	MTG-390	20±4	MTN-42	6±1	MT-52	8	MTG-390	760	MTN-42	39
MT-62	3±1	MTG-420	20±4	MTN-55	6±1	MT-62	20	MTG-420	760	MTN-55	39
MT-78	3±2	MTG-460	20±4	MTN-70	6±2	MT-78	68	MTG-460	760	MTN-70	39
MT-98	5±2	MTG-500	25±4	MTN-90	6±2	MT-98	108	MTG-500	1.140	MTN-90	69
MT-112	5±2	MTG-550	25±4	MTN-100	6±2	MT-112	108	MTG-550	1.140	MTN-100	39
MT-132	6±2	MTG-590	25±4	MTN-125	6±2	MT-132	230	MTG-590	1.140	MTN-125	39
MT-156	6±2	MTG-620	30±6	MTN-145	10±2	MT-156	230	MTG-620	1.800	MTN-145	108
MT-174	8±3	MTG-650	30±6	MTN-165	10±3	MT-174	230	MTG-650	1.800	MTN-165	108
MT-190	8±3	MTG-680	30±6	MTN-185	10±3	MT-190	325	MTG-680	1.800	MTN-185	328
MT-210	8±3	MTG-730	30±6	MTN-205	12±3	MT-210	325	MTG-730	1.800	MTN-205	328
MT-233	8±3	MTG-800	30±6	MTN-230	12±3	MT-233	325	MTG-800	1.800	MTN-230	328
MT-275	10±3	MTG-900	35±7	MTN-260	12±3	MT-275	565	MTG-900	2.300	MTN-260	316
MTG-280	16±3	MTG-1000	35±7			MTG-280	375	MTG-1000	2.300		
MTG-310	16±3	MTG-1100	35±7			MTG-310	375	MTG-1100	2.300		
MTG-345	16±3	MTG-1200	35±7			MTG-345	660	MTG-1200	2.300		
MTG-370	20±4					MTG-370	660				

1) El valor del par de apriete corresponde a la lubricación en seco, en caso de emplear lubricación consultese a JAURE.

1) Tightening torque is given for dry tightening. If lubrication is used please consult JAURE.

Lubricantes recomendados y cantidad Recommended Lubricants & Quantity

Fig. 10

<u>APLICACIÓN GENERAL</u> <u>NORMAL SPEED AND DUTY</u>		<u>APLICACIONES PESADAS Y VELOCIDAD MODERADA</u> <u>NORMAL SPEED AND HEAVY DUTY SERVICE</u>	
Amoco Castrol-Tribol Esso-Exxon Fina Klüber Mobil Molyduval Shell Texaco Verkol	Amoco coupling grease Tribol 3020/1000-1 Unirex RS 460, Pen-0- Led EP Ceran EP-0 Klüberplex GE 11-680 Mobilgrease XTC, Mobiltemp SHC 460 spezial Molyduval coupling grease Albida GC1 Coupling grease KP 0/1 K-30 Verkol 320-1 Grado 1	Klüber Texaco <u>ALTA VELOCIDAD¹⁾</u> <u>HIGH SPEED¹⁾</u> Amoco Esso-Exxon Klüber Mobil Texaco	Klüberplex GE 11-680 Coupling grease KP 0/1 K-30 Coupling grease High Speed Coupling Grease Klüberplex GE 11-680 Mobilgrease XTC Coupling grease KP 0/1 K-30

¹⁾Alta velocidad se considera a partir de una velocidad periférica exterior superior a 80 metros/segundo.

¹⁾High speed is considered for periheral velocity above 80 meters / second.

Grasas válidas entre 0°C y 100°C. Para temperaturas superiores consútenlos. Los acoplamientos se suministran con una grasa de protección, pero **dicha grasa no debe utilizarse en trabajo.**

Greases to be used between 0°C and 100°C. Couplings are supplied with protective grease **but not with working grease.** The teeth mesh has to be cleaned from any protective oil or grease prior to mounting.

Los dentados del acoplamiento deben limpiarse de cualquier aceite protector previo al montaje. Antes de atar las camisas se deberá aplicar a mano el 70% de la grasa sobre el dentado de la camisa y cubo. El 30% restante se introducirá a través de los orificios de engrase.

Before mounting, approx. 70 % of grease quantity shall be hand packed between hub and sleeve teeth and surrounding area. After mounting, the remaining (30%) of the grease shall be pumped into the flange lubrication holes.

Para velocidades inferiores tangenciales <5m/s, consulte a nuestro departamento técnico. A altas temperaturas, bajas velocidades ó accionamientos reversibles, se recomienda una lubricación más frecuente que la especificada en estas instrucciones.

For tangential speeds below 5m/s consult our Technical Dep. At high temperature, low speed and reversing drive, more frequent lubrication is needed than the one recommended in these instructions.

Un llenado excesivo de grasa del acoplamiento puede originar daños en los equipos acoplados.

Overfilling the coupling with grease may result in equipment damage.

Lubricantes recomendados y cantidad (Cont)

Recommended Quantity (Cont)



Fig. 10 (cont.)

Tamaño Size	² Cant. (kg) ² Qty. (kg)	Tamaño Size	² Cant. (kg) ² Qty. (kg)	Tamaño Size	² Cant. (kg) ² Qty. (kg)	Tamaño Size	² Cant. (kg) ² Qty. (kg)
MT-52	0,03	MT-190	1,4	MTG-390	9,0	MTG-680	36,0
MT-62	0,06	MT-210	2,5	MTG-420	9,8	MTG-730	38,0
MT-78	0,09	MT-233	3,0	MTG-460	11,5	MTG-800	46,0
MT-98	0,12	MT-275	4,5	MTG-500	11,5	MTG-900	57
MT-112	0,3	MTG-280	3,0	MTG-550	14,5	MTG-1000	75
MT-132	0,4	MTG-310	3,6	MTG-590	23	MTG-1100	115
MT-156	0,6	MTG-345	4,8	MTG-620	23	MTG-1200	125
MT-174	0,8	MTG-370	5,0	MTG-650	30		

Tamaño Size	² Cant. (kg) ² Qty. (kg)	Tamaño Size	² Cant. (kg) ² Qty. (kg)
MTN-42	0,07	MTN-145	0,60
MTN-55	0,1	MTN-165	1,00
MTN-70	0,12	MTN-185	1,10
MTN-90	0,22	MTN-205	1,60
MTN-100	0,3	MTN-230	2,00
MTN-125	0,4	MTN-260	1,30

²Cantidad correspondiente a un acoplamiento completo para el MT, MTG, MTG-HD, MTCL, MTS, MTFD, MTFE, MTF, MTFE, MTN.

Para los tipos MTX, MTGX, MTGX-HD, MTD, MTGD, MTG-HD, MTV, MTXCL, MTB, MTBX utilizar la cantidad específica que aparece en hoja dimensional particular dividida entre 2 para cada mitad. Ej. MTX-112: 0,15 kg a cada lado.

Para los tipos MTN, MTS, MTCO, acoplamientos verticales y acoplamientos desembragables, aplicar la cantidad específica de la hoja dimensional.

²Quantity per complete coupling for MT, MTG, MTG-HD, MTCL, MTS, MTFD, MTFE, MTF, MTFE, MTFED, MTN.

For types MTX, MTGX, MTGX-HD, MTD, MTGD, MTG-HD, MTV, MTXCL, MTB, MTBX add the specific quantity shown in the corresponding catalog sheet divided by 2 at each half. Ex. MTX-112: 0,15 kg at each half.

For types MTN, MTS, MTCO, vertical couplings and disengaging couplings apply the specific quantity mentioned in the dimensional sheet.

Precisión de alineación

Alignment precision

Fig. 11

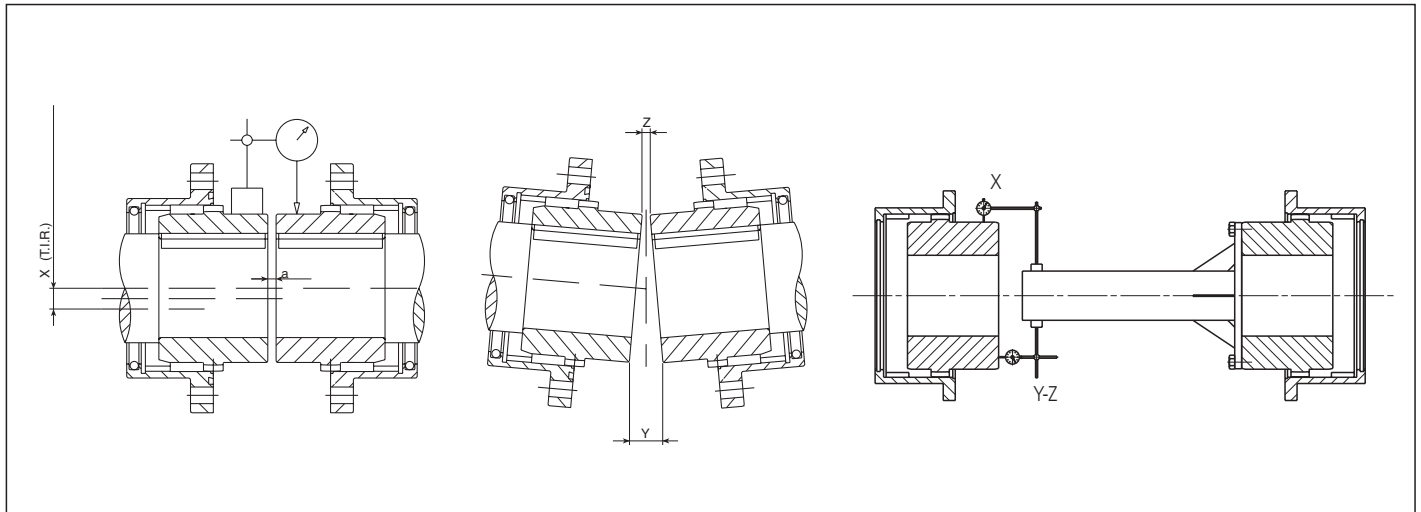

Tipos / Types	Velocidad r.p.m. / speed r.p.m.									
	0 - 250		250 - 500		500 - 1000		1000 - 2000		2000 - 4000	
MT	X máx. (mm.)	(Y-Z) mm.	X máx. (mm.)	(Y-Z) mm.	X máx. (mm.)	(Y-Z) mm.	X máx. (mm.)	(Y-Z) mm.	X máx. (mm.)	(Y-Z) mm.
52-98	0.25	0.25	0.25	0.25	0.25	0.25	0.15	0.20	0.08	0.10
112-190	0.50	0.60	0.50	0.60	0.25	0.35	0.15	0.20	0.08	0.10
210-420	0.90	1.00	0.50	0.75	0.25	0.35	0.15	0.20	-	-
460 - 800	1.50	1.50	1.00	1.00	0.50	0.50	-	-	-	-
900 - 1200	2	2	1.50	1.50	0.75	0.75	-	-	-	-

Una mejor alineación que la mostrada en esta tabla incrementará la vida y reducirá las fuerzas de reacción en los ejes y rodamientos. sin embargo el mínimo valor (Y-Z) no debe ser inferior a 0,05° de cara a permitir la entrada y reparto de la grasa entre el dentado del cubo y camisa.

A better alignment than the one given in this table will increase coupling life and reduce the reaction forces in shafts and bearings. Nevertheless the minimum value (Y-Z) should not give an angular misalignment lower than 0,05° degrees in order to provide good teeth penetration between the gears in the sleeve and hub.

Aplicaciones



Applications

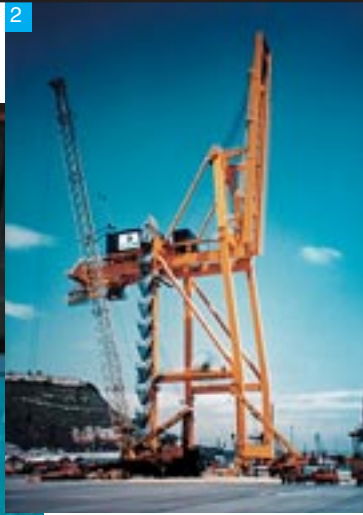
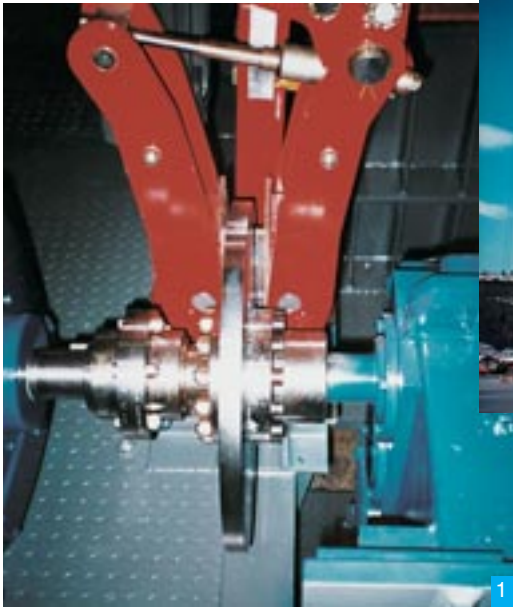

1 & 2 Acoplamiento de dientes con disco de freno tipo MTFS en la elevación de una grúa.

3 Acoplamiento MTG-460 especial para bomba de draga.

4 MTG-550 para molino de cemento.

5 & 6 Acoplamiento MGX-HD-800 para transmisión principal de un tren Steckel, de acero inoxidable.

7 Acoplamiento SID-650 (Norma Siderúrgica Francesa) para Tren de Laminación. Tamaño equivalente superior al MTG-800.

8 Alargaderas telescópicas verticales y horizontales en cajas de trenes de laminación.

1 & 2 Brake disc gear coupling MTFS in a crane application.

3 Special MTG-460 for a dredger pump.

4 MTG-550 for Cement mill drive.

5 & 6 Steckel mill main drive coupling MTGX-HD-800.

7 SID-650 for Rolling Mill (MT equivalent size bigger than MTG-800).

8 Vertical & horizontal spindle gear couplings for rolling mill stands.

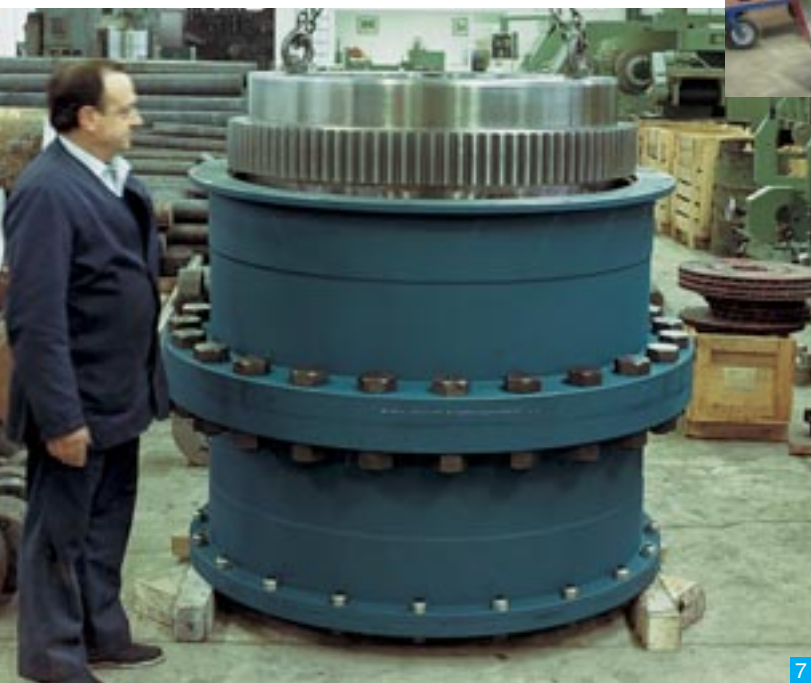

Aplicaciones Applications

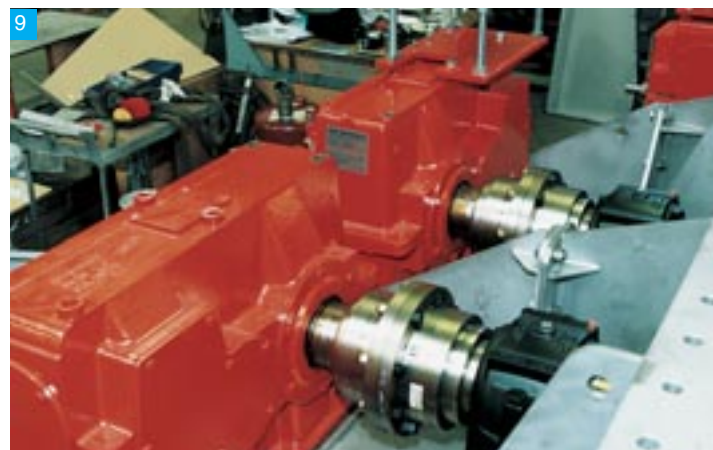

- 1 Alargadera de dientes abombados con Safeset®.
 - 2 & 3 Alargaderas con Safeset® en un tren de laminación en caliente.
 - 4 MT especial en Aplicación Naval.
 - 5 Acoplamiento MTGX-390-HD para cabestrante en plataforma off-shore.
 - 6 MTG-370 y MTG-390 para aplicación siderúrgica.
 - 7 & 8 Acoplamiento de tracción, Modelo FE-255, en bogies de ferrocarril.
 - 9 Acoplamientos de dientes MT estándar para tornillos de Arquímedes.
-
- 1 Hot mill gear spindles with Safeset® device.
 - 2 & 3 Same spindles running in a hot mill.
 - 4 Special MT coupling for marine applications.
 - 5 MTGX-390-HD for marine winch off-shore application.
 - 6 MTG-370 and MTG-390 specials for steel mill.
 - 7 & 8 Traction gear coupling, Model FE-255 for railway application.
 - 9 MT gear couplings for screw conveyors.



1 Distintos mecanizados de agujeros disponibles: caras planas, montaje hidráulico, tallado interior, chaveteros tangenciales, etc.

2 Alargaderas cementadas para tren Steckel. Diámetro ext. Ø 800 mm.

1 Special finish bore available: flat surfaces, hydraulic shrink fit, splines, tangential keyways.

2 Steckel mill gear spindles o.d. Ø 800 mm.



3 MT-460 especial en acero aleado y nitrurado.

4 Acoplamiento con ejes de torsión y MT especiales para la industria papelera.

5 & **6** Acoplamiento MTG-590-HD para molino de cemento.

7 MTGX-420 especial con espaciador y ajuste del posicionamiento angular.

8 Acoplamiento de dientes de gran tamaño (diámetro exterior > Ø 1800 mm) para convertidor en Acería.

3 Alloyed steel and nitrided MT-460.

4 Torsion shaft MT coupling & special MT for paper industry.

5 & **6** Gear coupling MTG-590-HD for cement mill drive.

7 Special MTGX-420 with spacer & angular adjustment positioning.

8 Big gear coupling (o.d. > Ø 1800 mm) for steel plant converter.



JAURE, S.A. - Acoplamientos y elementos de transmisión

Couplings and transmission elements



■ Acoplamiento de dientes abombados MT
MT crowned tooth gear coupling



■ Acoplamiento flexible de láminas LAMIDISC®
LAMIDISC® all steel disc coupling

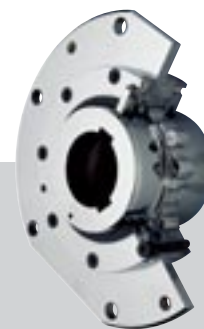

■ Acoplamiento de barriles TCB® / TCB-s®
Barrel coupling TCB® / TCB-s®

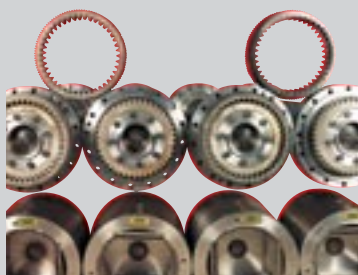

■ Alargaderas para trenes de laminación
Gear spindles for rolling mills



■ Acoplamiento de láminas de alta velocidad
LAMIDISC®HP
High speed disc couplings LAMIDISC®HP



■ Acoplamiento de elementos flexibles
de composite COMPOLINK®
Composite link coupling COMPOLINK®



■ Acoplamiento flexible de muelles RECORD
RECORD flexible spring coupling



■ Acoplamiento elástico JAUFLEX®
JAUFLEX® elastic coupling



■ Acoplamiento elástico de bielas
IXILFLEX®
IXILFLEX® link type elastic coupling



JAURE, S.A.

Ernio bidea, s/n - 20150 ZIZURKIL (Guipúzcoa) SPAIN
Phone: +34 943 69.00.54 - Fax: +34 943 69.02.95
Fax Tech. Dept.: +34 943 69.03.17
Post address : P.O. Box, 47
20150 VILLABONA (Guipúzcoa) SPAIN
e-mail: info@jaure.com • <http://www.jaure.com>